

INICIA A PARTIR DEL MURO

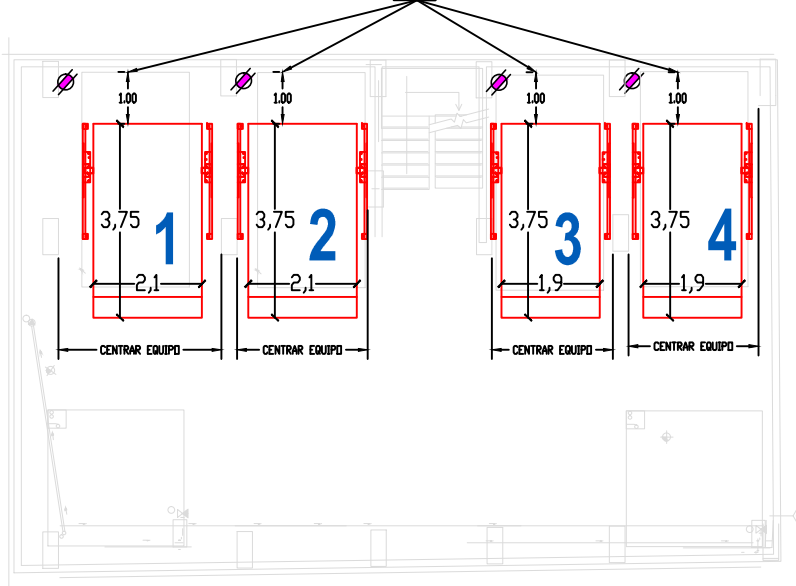

CONTACTO DE MEDIO GIRO 220V

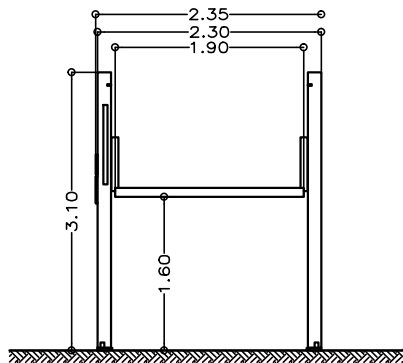

VISTA FRONTAL

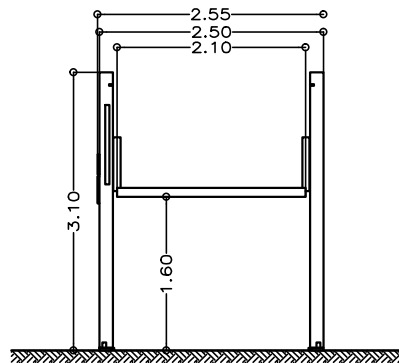

VISTA FRONTAL

CM
COLUMNA MASTER

CE
COLUMNA ESCLAVA

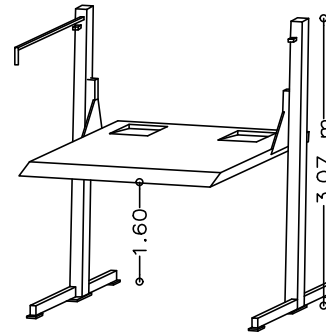

VISTA ISOMÉTRICO

FIRME PARA ANCLAJE DE EQUIPOS

Concreto $f'c=250\text{KG}/\text{CM}2$

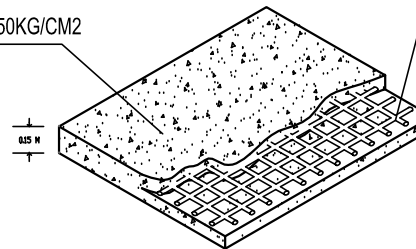

Firme: 15 cm de espesor concreto $f'c=250\text{ kg}/\text{cm}2$ armado con malla electrosoldada

VO.BO.

CLIENTE: INMOBILIARIA HOPPESA S.A. DE C.V.
FOLIO: 17865
SUCURSAL: 7204



TecnoRampa
SINERGIAS EN TECNOLOGÍA Y SERVICIOS

PROYECTO:
SEMBRADO DE RAMPAS

- ESPECIFICACIONES:**
- 4 EQUIPOS TR EVOLUTION LIBRES:
 - 2 DE 2.10M x 3.75M (Equipo 1 y 2).
 - 2 DE 1.90M x 3.75M (Equipo 3 y 4).
 - Altura de Levante 1.60m
 - Canalización superior.
 - Unidad hidráulica de 3HP.
 - Alimentación Bifásica de 220V (dos fases, un neutro y una tierra física) e interruptor termomagnético de 2x30Amp libres de consumo por cada equipo, el remate en el equipo será a base de un contacto y clavija de medio giro de 4 nemas (Imagen anexa).
 - Color de línea.
 - Columna, negro texturizado.
 - Plataforma, gris plomo.
 - Distancia de resguardo según sembrado.

EJEMPLO DE CONTACTO Y CLAVIJA DE 220V. EL CLIENTE SUMINISTRA Y DECIDE MODELO Y MARCA.



NOMBRE Y FIRMA
EL VO.BO. POR PARTE DEL CLIENTE AVALA EL SEMBRADO DE EQUIPOS.

INMOBILIARIA HOPPESA S.A. DE C.V.

PROYECTO:		EMPRESA INMOBILIARIA HOPPESA S.A. DE C.V.	
UBICACION: CALLE 108 11-A PISO COL SECTOR POPULAR BULEVARD GUAYABANA, CIUDAD DE MEXICO	FECHA: AGOSTO 2018	PAG. 1 DE 1	
PROPIETARIO:	ESCALA:	A/1	
LEVANTAMIENTO: ARG. EVELIN AH.	PROCESO: MTS.		