

DESCRIPCIÓN

- X1-** RECORRIDO DEL ELEVADOR
- X2-** ALTURA DE COLUMNAS DEL EQUIPO
- X3-** ALTURA LIBRE PARA INSTALACION DEL MECANISMO DEL EQUIPO

DESCRIPCIÓN DE EQUIPO

- X11-** MECANISMO DEL EQUIPO
- X12-** PLATAFORMA DE EQUIPO DE 5.40 X 2.30 MTS COLOR DE LINEA
- X13-** COLUMNAS DE EQUIPO 4.50 MTS COLOR DE LINEA

PLATAFORMA ARMADA
COLUMNAS COMPLETAS
BOTONERAS CANALIZADAS POR TECNORAMPA
2 ACCESOS , 1 GUILLOTINA

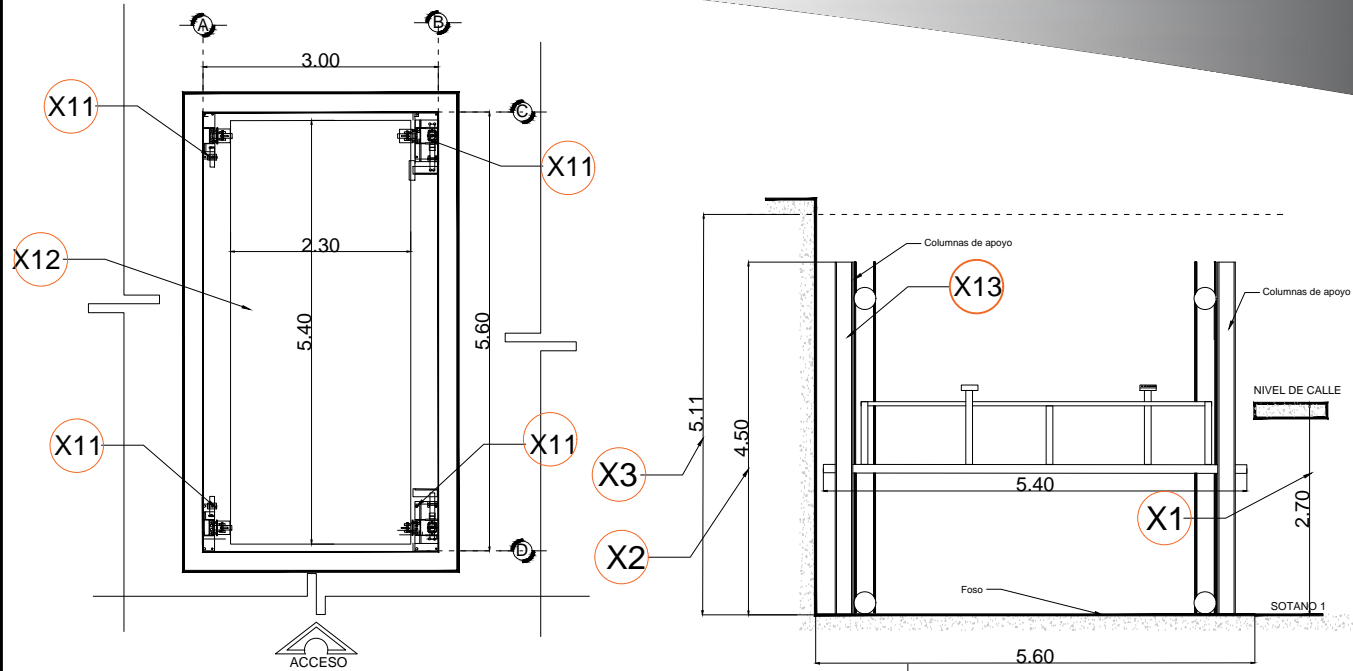

FOSO VISTA PLANTA

ALZADO (RECORRIDO)

DETALLE DE FIJACION

EN CADA ESTACION DEBERA DE CONTAR CON UN ELEMENTO ESTRUCTURAL DEL CUAL SE PUEDA FIJAR EL EQUIPO, ASI MISMO COMO AL FINAL DE LAS COLUMNAS DEL MISMO.

RAZÓN SOCIAL: ALEJANDRA GARCIA

ELEVADOR : **AUTOS**

LEVANTAMIENTO:
FRANCISCO VILLA

FIRMA:

CDMX-002-L

N. DE CLIENTE: 16195-5254

NOMBRE: ARQ. OCTAVIO GARCIA

TIPO: **PLATAFORMA**

CARGA:
3500 KG UH: **10 HP**

UBICACIÓN: EJE 7 SUR EMILIANO ZAPATA No. 409 COL. SANTA CRUZ ATOYAC, DEL. BENITO JUAREZ, CDMX

ELEVACION: **2.70 MTS**

No. DE NIVELES: **2**

TUBERÍA: DELGADA

EQUIPO