

DESCRIPCIÓN

- Y1- ANCHO DEL FOSO SERÁ DE 1.50 M
- Y2- FONDO DEL FOSO SERÁ DE 1.55M
- Y3- OBRA CIVIL PARA EL ANCLAJE DEL EQUIPO
- Y4- MALLA ELECTROSOLDADA DE 6.6.10.10 DESPUÉS DE LOS 10CM
- Y5- FIRME DE CONCRETO CON UNA RESISTENCIA DE $f'c=250\text{KG}/\text{CM}^2$
- Y6- MECANISMO DEL ELEVADOR
- Y7- AREA DEL ELEVADOR

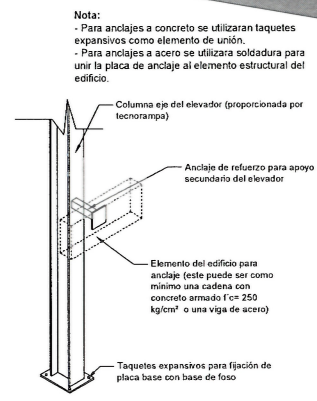
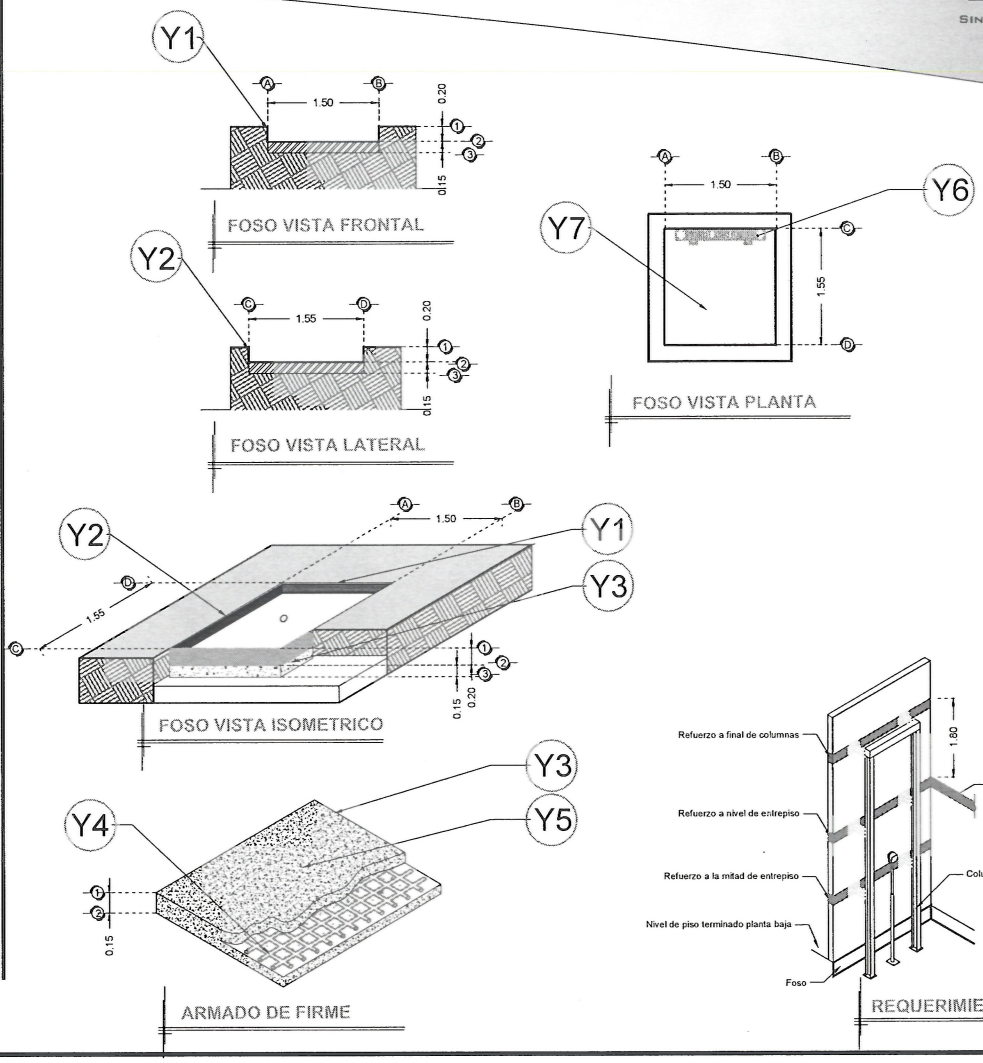

ANCLAJES DEL EQUIPO

Siadous
ascensores
RFC: EVE1203161J4
EMP VERACRUZ SA DE CV

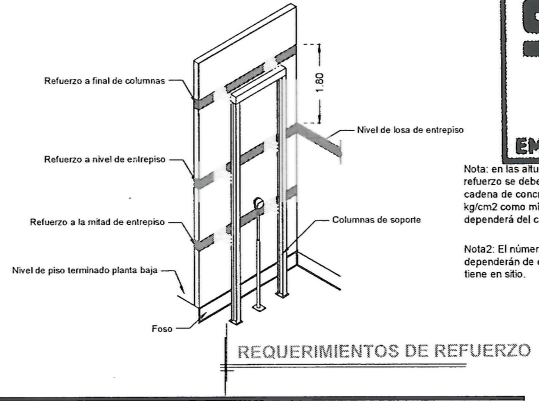

Nota: en las alturas indicadas de refuerzo se deberá de colocar una cadena de concreto armado $f'c=250\text{ kg}/\text{cm}^2$ como mínimo, el armado dependerá del calculo del cliente.
Nota2: El número de refuerzos dependerán de cuantas estaciones se tiene en sitio.

*Natalia Aguirre P.
06/08/18*

RAZON SOCIAL: EMP VERACRUZ S.A. DE C.V.	ELEVADOR : DISCAPACITADOS	LEVANTAMIENTO: FRANCISCO VILLA	FIRMA:
N. DE CLIENTE: 13338-7447	NOMBRE: LIC. NATALIA AGUIRRE	TIPO: SEMICOMPLETA - HANDICAP 2	CARGA: 500 KG UH: 3 HP
UBICACIÓN: AV. INDUSTRIA MILITAR No. 1055 COL. LOMAS DE SOTELO DEL. MIGUEL HIDALGO, CDMX	ELEVACION: 3.00 MTS	No. DE NIVELES: 2	TUBERÍA: GRUESA
			OBRA CIVIL

CDMX-001-E

DESCRIPCIÓN

- X1- ALTURA 2° ESTACIÓN
- X2- ACCESO LATERAL A1.- 1.00 M
- X4- RECORRIDO DE EQUIPO
- X5- ALTURA TOTAL DE COLUMNAS
- X6- ALTURA TOTAL REQUERIDA PARA INSTALACION DE MECANISMO

DESCRIPCIÓN DE EQUIPO

- X11- CABINA COLOR SILVER METALIC
- X12- CRISTAL CLARO
- X13- CABINA ARMADA
- X14- COLUMNAS LARGAS

EQUIPO CON PLAFON DE CRISTAL CLARO

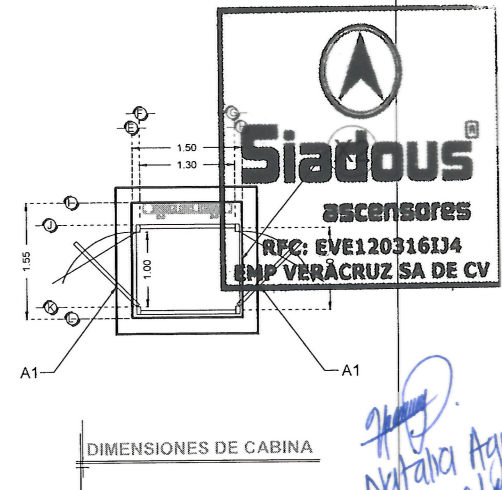
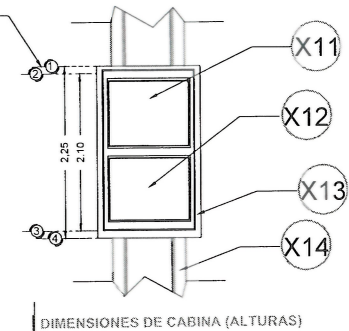
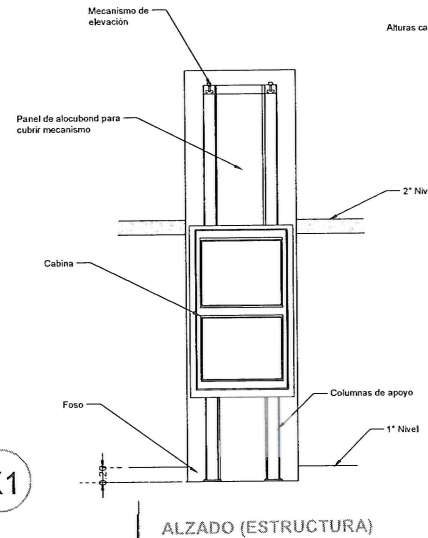
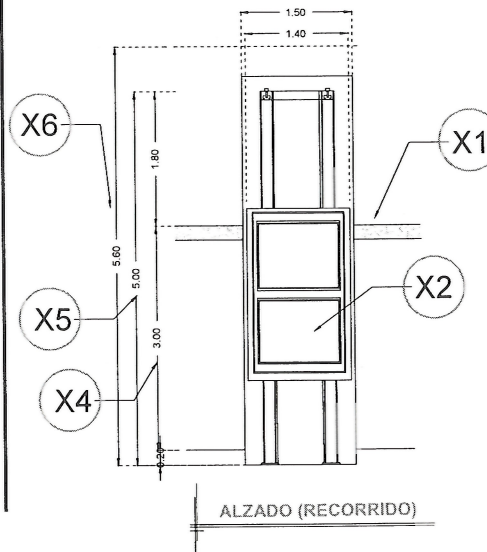

Natalia Aguirre
08/09/18

RAZON SOCIAL: EMP VERACRUZ S.A. DE C.V.

ELEVADOR : **DISCAPACITADOS**

LEVANTAMIENTO: FRANCISCO VILLA

FIRMA:

N. DE CLIENTE: 13338-7447

NOMBRE: LIC. NATALIA AGUIRRE

TIPO: **SEMICOMPLETA - HANDICAP 2**

CARGA: **500 KG** UH : **3 HP**

CDMX-002-E

UBICACIÓN: AV. INDUSTRIA MILITAR No. 1055 COL. LOMAS DE SOTELO DEL. MIGUEL HIDALGO, CDMX

ELEVACION: **3.00 MTS**

No. DE NIVELES: **2**

TUBERÍA: GRUESA

EQUIPO

DESCRIPCIÓN

W1- ALIMENTACIÓN BIFÁSICA A 220 V, 2 FASES CON NEUTRO Y TIERRA FÍSICA, CON BREAK TERMOMAGNÉTICO DE PROTECCIÓN 2 X 20 AMP LIBRES DE CONSUMO

W2- EN CASO DE REQUERIR LA CANALIZACIÓN DE LAS BOTONERAS OCULTAS DEJAR DUCTO DE 1"

W3- SE SOLICITA ESTA PREPARACIÓN PARA QUE LA CANALIZACIÓN QUEDE OCULTA Y LAS BOTONERAS EMPOTRADAS.

BOTONERAS EMPOTRADAS
UNIDAD HIDRAULICA UBICADA A 5.00 MTS.

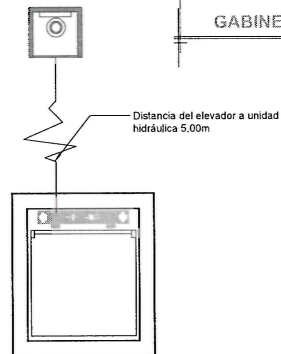
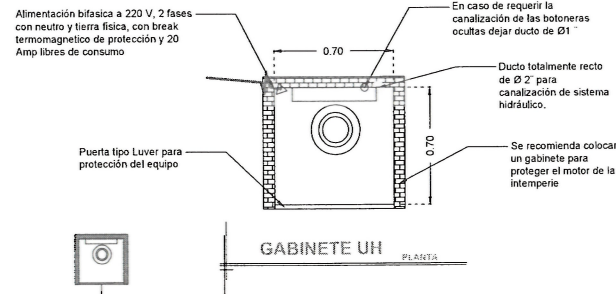
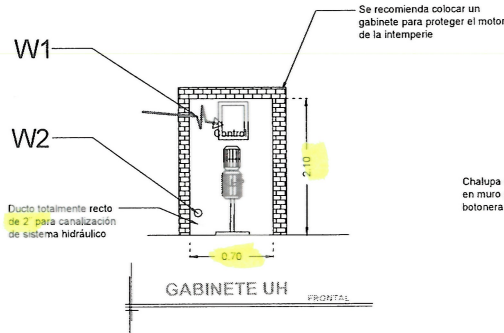

NOTA: Por cada nivel adicional deberá de colocar una chalupa para alojar el botón de llamado y debería de continuar la tubería hasta esta.

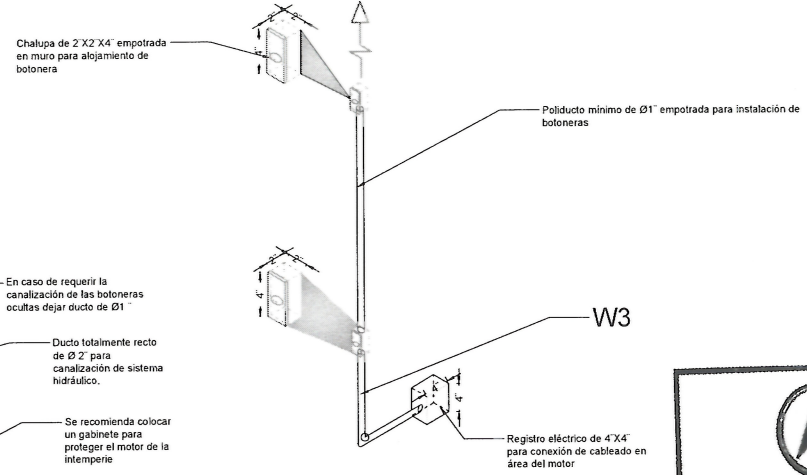

BOTONERA EMPOTRADA

Chalupa de 2 X2 X4\"/>

*Tubería y registro de por el cliente, un tamaño cableado (DEJAR G. CANALIZACIÓN

Siadous
ASCENSORES
RFC: EVE1203161J4
EMP VERACRUZ SA DE CV

*Natalia Aguirre P.
08/08/14*

RAZON SOCIAL: EMP VERACRUZ S.A. DE C.V.

ELEVADOR : **DISCAPACITADOS**

LEVANTAMIENTO: FRANCISCO VILLA

FIRMA:

N. DE CLIENTE: 13338-7447

NOMBRE: LIC. NATALIA AGUIRRE

TIPO: **SEMICOMPLETA - HANDICAP 2**

CARGA: **500 KG** UH: **3 HP**

CDMX-003-E

UBICACIÓN: AV. INDUSTRIA MILITAR No. 1055 COL. LOMAS DE SOTELO DEL. MIGUEL HIDALGO, CDMX

ELEVACION: **3.00 MTS**

No. DE NIVELES: **2**

TUBERÍA: GRUESA

ELECTROHIDRAULICO