

**DESCRIPCIÓN**

**W1-** ALIMENTACIÓN MONOFÁSICA A 110 V, CON NEUTRO Y TIERRA FÍSICA, CON BREAK TERMOMAGNETICO DE PROTECCIÓN 1 X 30 AMP LIBRES DE CONSUMO

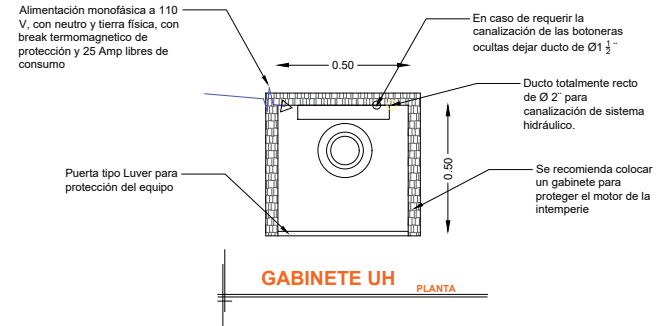
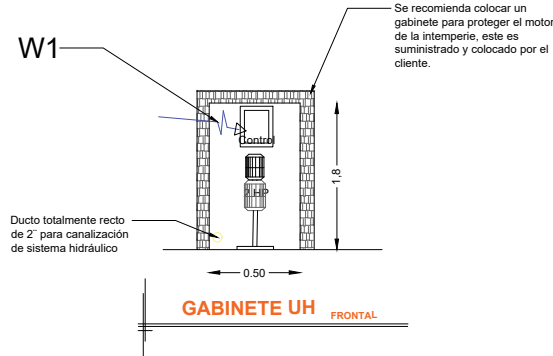

DESCRIPCIÓN DE UNIDAD HIDRÁULICA	
ALIMENTACION	110 VCA
NUMERO DE FASES	1
AMPERS DE CONSUMO	18.5000
WATTS DE CONSUMO	1.5 KW
TIPO DE ACEITE	ISO 68

**UNIDAD HIDRAULICA**

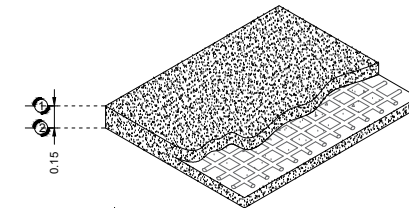

**ARMADO DE FIRME PARA UNIDAD HIDRAULICA**

RAZON SOCIAL: **GONZALO ANAYA**

ELEVADOR : **CARGA**

LEVANTAMIENTO:  
**Arq. Salvador Silva S.**

FIRMA:

N. DE CLIENTE:

NOMBRE: **Gonzalo Anaya**

TIPO: **MONTAPLATOS**

CARGA:  
**500 KG UH : 2 HP**

**QRO-003-L**

UBICACIÓN: **El Campanario**

ELEVACION: **3.60 MTS**

No. DE NIVELES: **2**

TUBERÍA: **DELGADA**

**ELECTROHIDRAULICO**