

DESCRIPCIÓN

- X1-** ALTURA 2° ESTACIÓN
- X2-** PUERTA ACCESO LATERAL A1.- 1.20M ACCESO FRONTA 1.20M
- X3-** ALTURA DE COLUMNAS DEL EQUIPO
- X4-** ALTURA LIBRE REQUERIDA PARA LA INSTALACION DEL MECANISMO

DESCRIPCIÓN DE EQUIPO

- X11-** COLOR SILVER NEGRO
- X12-** CRISTAL CLARO
- X13-** CABINA ARMADA
- X14-** COLUMNAS CORTAS (2)

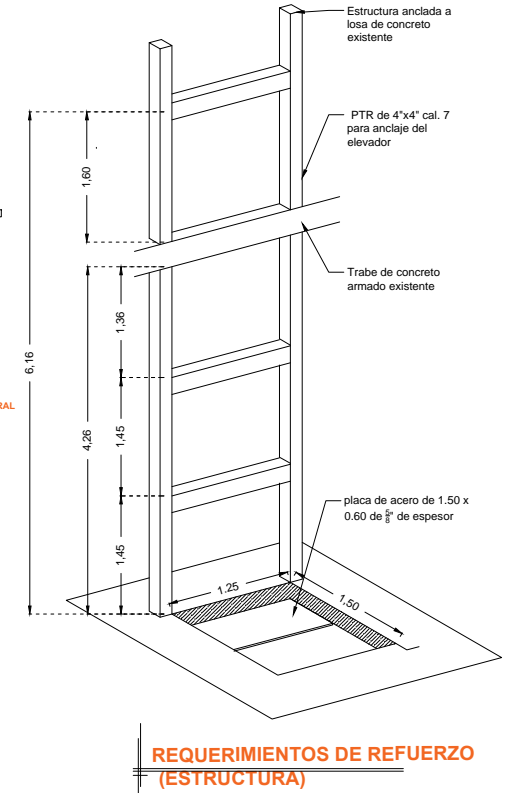
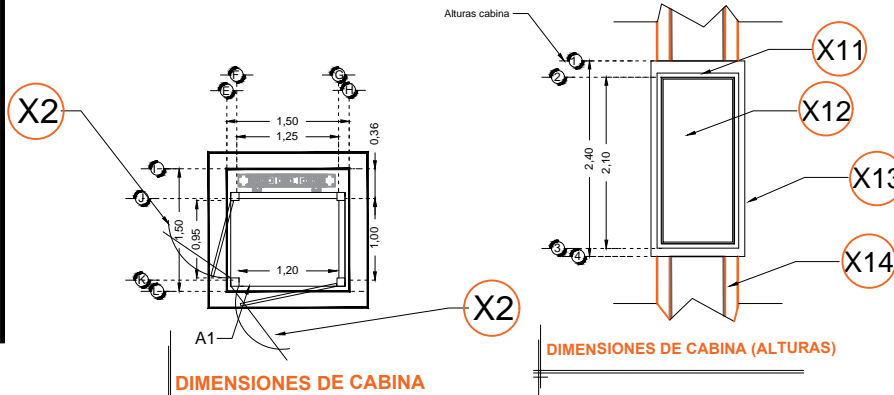
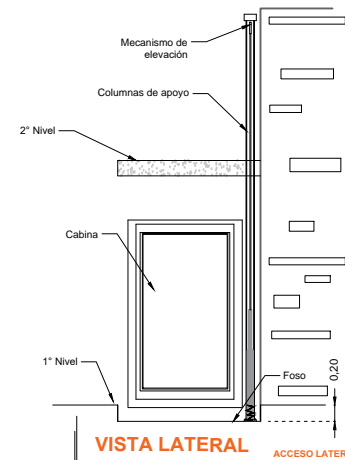
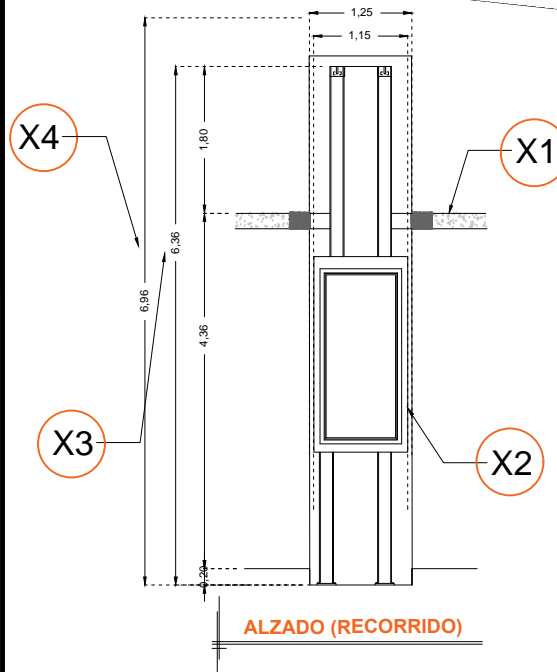

RAZON SOCIAL: HUMBERTO GONZALEZ BETANCOURT

ELEVADOR : **DISCAPACITADOS**

LEVANTAMIENTO:
Lic. Francisco Villa

FIRMA:

N. DE CLIENTE: 17279

NOMBRE:

TIPO: **CREW EVOLUTION**

CARGA:
500 KG UH :3 HP

FIRMA:

CDMX-002-E