

DESCRIPCIÓN

- X1-** ALTURA 3° ESTACIÓN
- X2-** ACCESO LATERAL A1.- 1.20 M
- X4-** RECORRIDO DE EQUIPO
- X5-** ALTURA TOTAL DE COLUMNAS
- X6-** ALTURA TOTAL REQUERIDA PARA INSTALACION DE MECANISMO

DESCRIPCIÓN DE EQUIPO

- X11-** CABINA COLOR SILVER METALIC
 - X12-** CRISTAL CLARO
 - X13-** CABINA ARMADA
 - X14-** COLUMNAS LARGAS
- BOTONERAS EMPOTRADAS

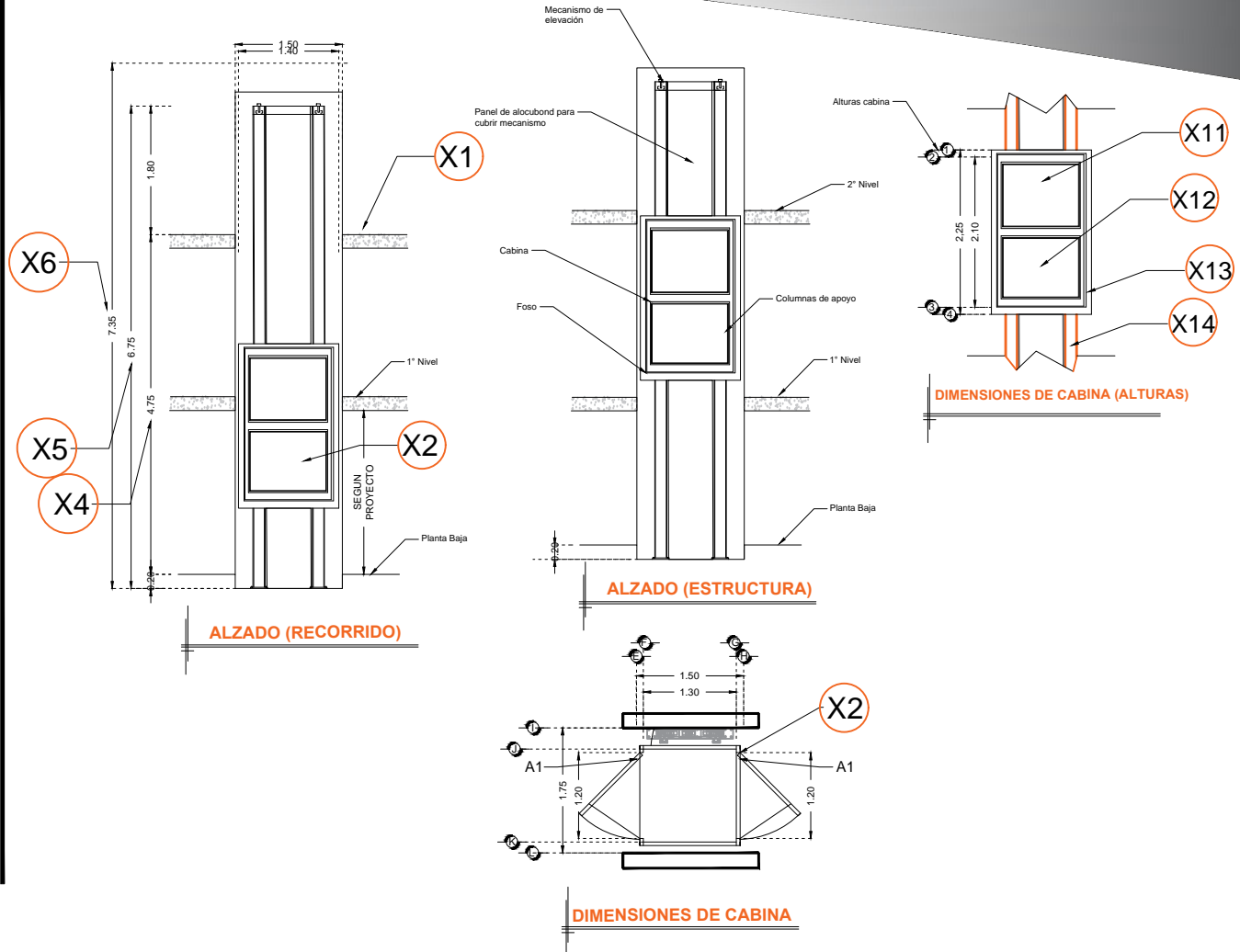

RAZON SOCIAL: VALERIA GONZALEZ

ELEVADOR : **DISCAPACITADOS**

LEVANTAMIENTO: FRANCISCO VILLA

FIRMA:

N. DE CLIENTE: 16540

NOMBRE:

TIPO: **SEMICOMPLETA - HANDICAP 2**

CARGA: **500 KG**

UH : **3 HP**

UBICACIÓN: LIBRAMIENTO SUR TEPOTZTLAN S/N COL. BARRIO DE TEXCACOA, EDO. DE MEXICO

ELEVACION: **4.75 MTS**

No. DE NIVELES: **3**

TUBERÍA: GRUESA

EQUIPO

CDMX-002-L