

TORRE 3

CLIENTE:
ASBUILDER DE MEXICO, S.A DE C.V.
 FOLIO: 23598
 SUCURSAL: 22680



PROYECTO:
SEMBRADO DE RAMPAS

CARACTERÍSTICAS
08 EQUIPOS PARKING LIFT
 - Altura de Levante: 2.10m
 - Unidad hidráulica 2HP
 - Alimentación Monofásica de 110V (1 fase, un neutro y una tierra física) e interruptor termomagnético de 1 x 30Amp libres de consumo por cada equipo, el remate en el equipo es a base de un contacto y clavija de medio giro, el cliente suministra y decide, marca y modelo.
 - Distancia de resguardo según sembrado.
 - Color de línea: Gris plomo.
 - Carcasas invertidas, equipo 1, 3 y 5.

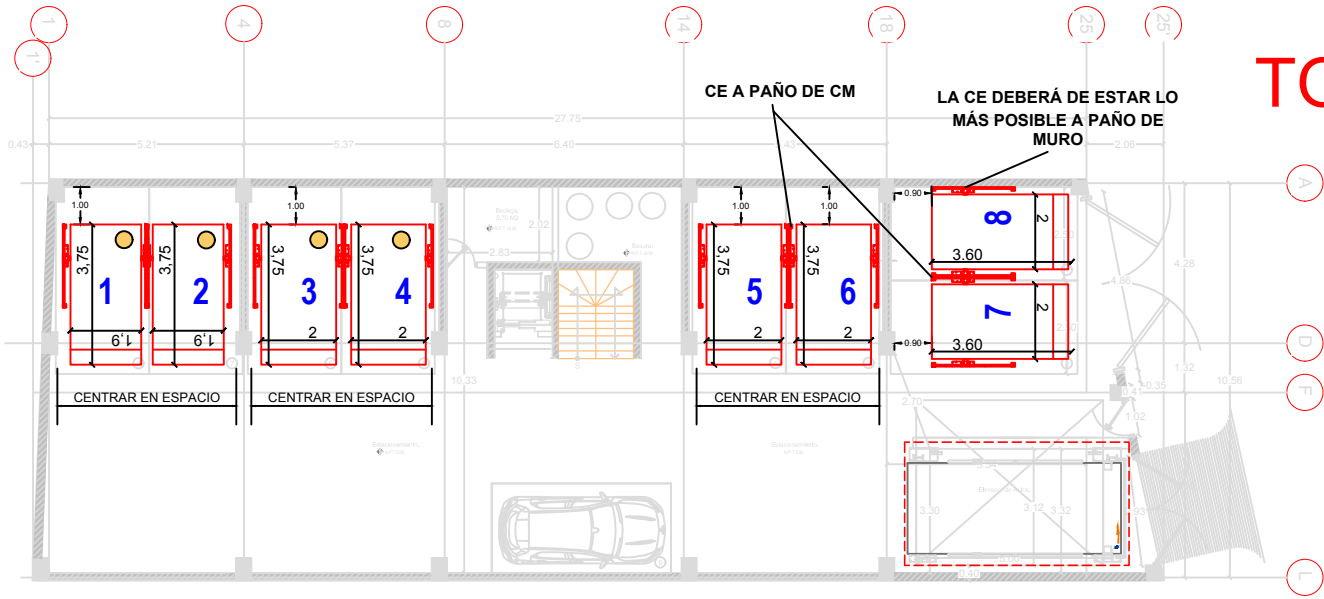

PLANTA ARQUITECTONICA BAJA

DESCRIPCIÓN DE UNIDAD HIDRÁULICA	
ALIMENTACION	110 VCA
NUMERO DE FASES	1
AMPERS DE CONSUMO	18.5000
WATTS DE CONSUMO	1.5 KW
TIPO DE ACEITE	ISO 68

VO.BO.

NOMBRE Y FIRMA
 EL VO.BO. POR PARTE DEL CLIENTE AVALA EL SEMBRADO DE EQUIPOS.

TECNORAMPA, S.A. DE C.V.

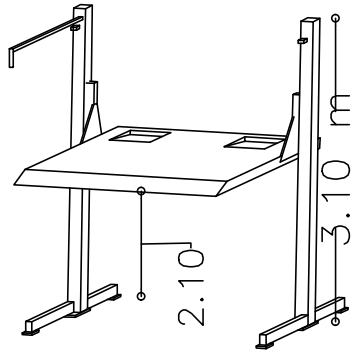
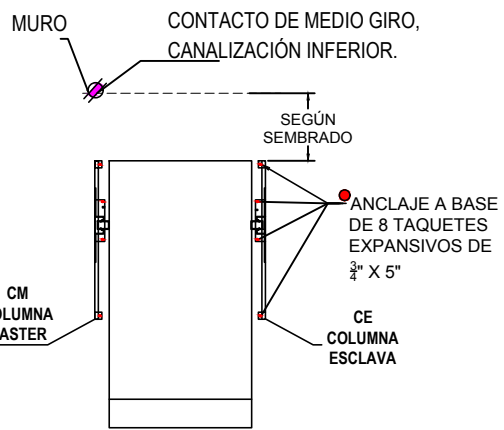

VISTA ISOMÉTRICO

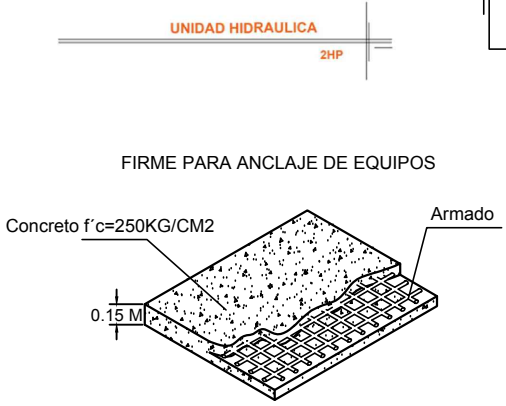

Firme: 15 cm de espesor concreto armado f'c=250 kg/cm2

REVISOR

PROYECTO:

EMPRESA:

UBICACION:

FECHA: JULIO 2023

PROPIETARIO:

ELABORADO POR: EVELIN AH

PROCESO:

NOTACIONES:

MTS.

NO. PLANO: A/1