

PLANTA BAJA

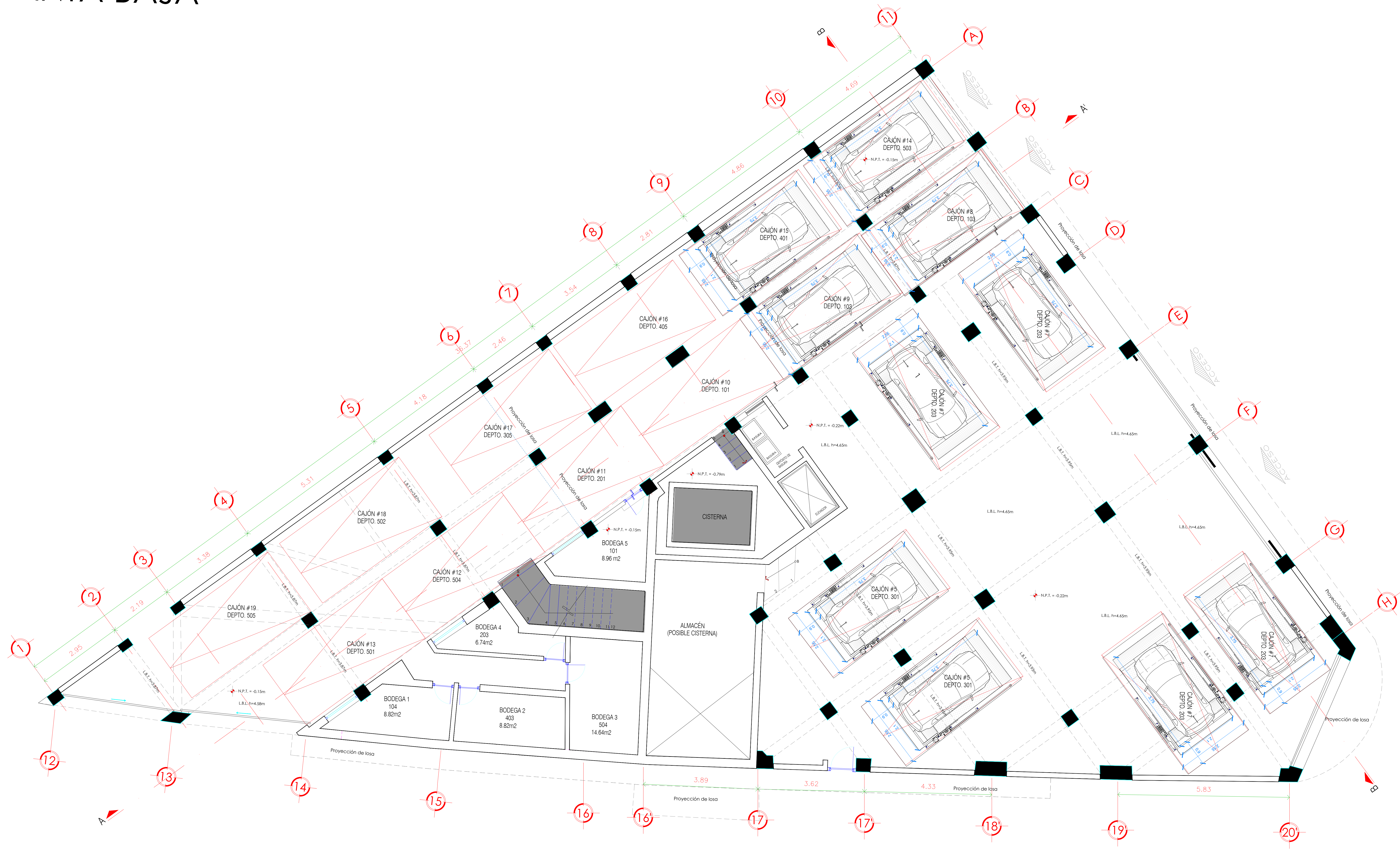

NOMBRE DE LA EMPRESA:
DR. ANDRADE



CONTENIDO:
SEMBRADO DE RAMPAS PARKING LIFT
VISTA EN PLANTA

VENDEDOR A CARGO:
LIC. LUIS FRANCISCO VILLA E.

ÁREA A CARGO DE DISEÑO:
INGENIERÍA DEL PRODUCTO

DIRECCIÓN DE INSTALACIÓN:

OBSERVACIONES:

SIMBOLOGIA:

TABLA DE MODIFICACIONES:

NO.	DESCRIPCIÓN	FECHA
0	SEMBRADO PRELIMINAR	01/03/2023
1	SE CAMBIAN 2 RAMPAS	19/07/2024

- NOTA:
- ANCLAJE DE COLUMNAS A BASE DE TAQUETES EXPANSIVO DE $\frac{3}{4}" \times 4 \frac{3}{4}"$ CONCRETO F'c=250KG/CM2
 - CANALIZACIÓN CONTACTO Y CLAVIJA DE MEDIO GIRO A PAÑO DE INICIO DE EQUIPO.
 - FIRME DE CONCRETO DE 15CM CON UNA RESISTENCIA F'c 250KG/CM2 ARMADA CON MALLA ELECTROSOLDADA DE 6.6.10.10

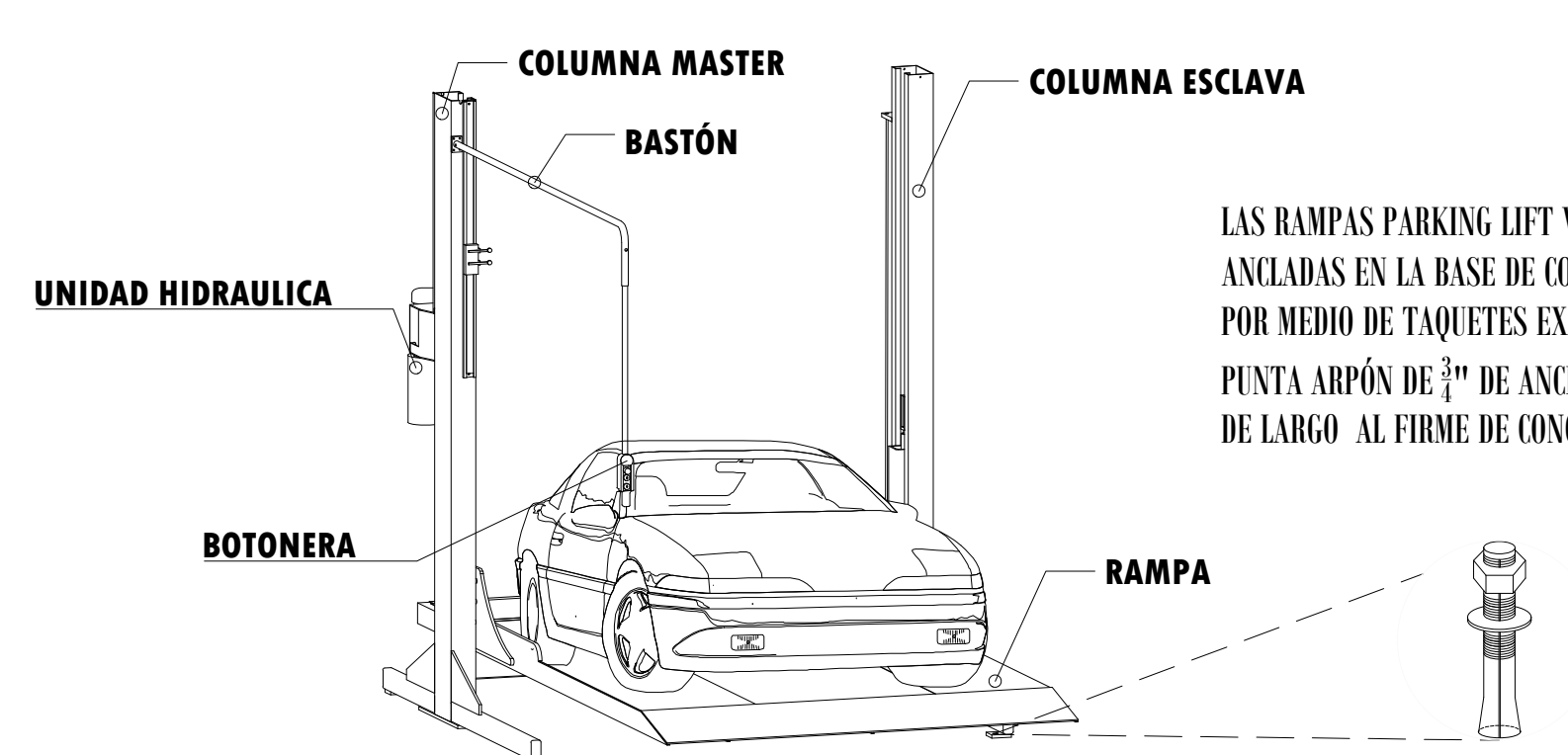
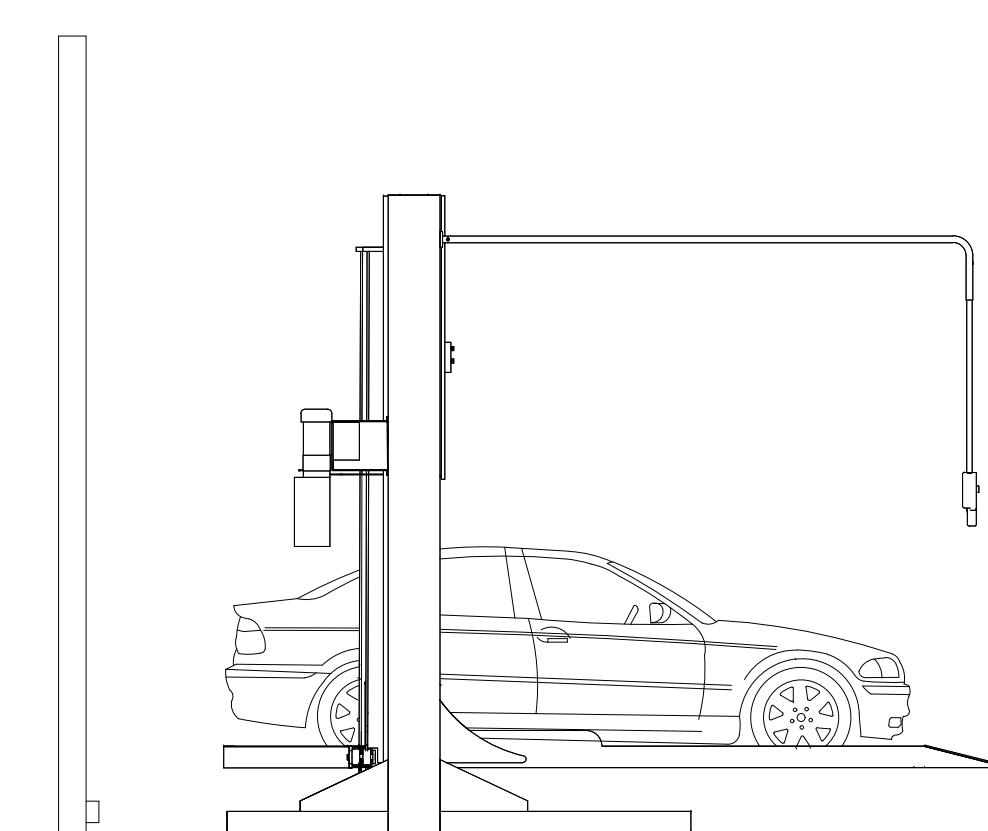
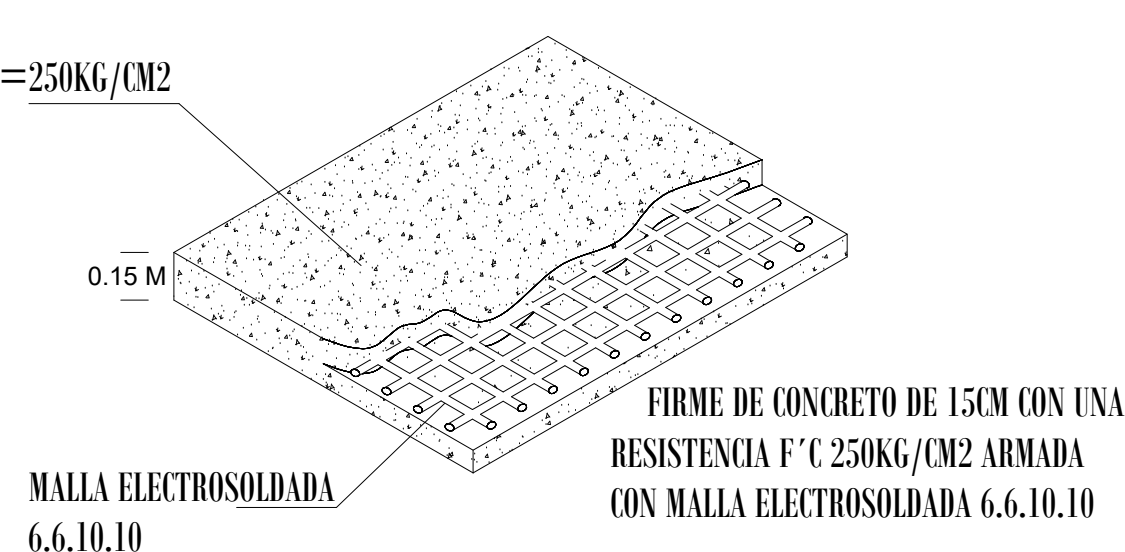

DESCRIPCIÓN DE EQUIPO

TABLA CARACTERÍSTICAS DE EQUIPO

	DIMENSIONES	COLOR	U.H.	CARGA	DISTANCIA DE RESGUARDO	ALTURA DE LEVANTE	# DE EQUIPOS	
PARKING LIFT INDIVIDUALES	2.10M X 3.75M		3 HP @220 V	7000 LBS	0.90 M	2.00M	10	
							TOTAL	10