

DIRECCION: AUTOPISTA
MEXICO-QUERETARO KM
175+494 COLONIA EL
SAUZ BAJO

TEL: 01 427 272 40 41

DESCRIPCIÓN DEL EQUIPO:

CARGA-SEMICOMPLETA

CARGA 1,000 KG

RECORRIDO: 9.00 M

UNIDAD HIDRAULICA: 10 HP

ESTACIONES: 3

VENDEDOR: ARQ. JESÚS ANTONIO BENITEZ

**RAZON SOCIAL: PLAZA XENTRIC LOMAS
NO. DE CLIENTE:**

FECHA: 25/06/2024

FIRMA DE CONFORMIDAD DEL CLIENTE:

TIPO DE ALIMENTACION

TRIFÁSICA 220 VAC

TUBERIA: GRUESA

COMPLEMENTOS

- ACCESO A 90°
- ELECTROIMANES EN PUERTAS

CONDICIONES DE ENVIO DEL EQUIPO

CABINA: DESARMADA

COLUMNAS: EN 2 PARTES

DIMENSIONES DE VANO:

COLOR DEL EQUIPO: NEGRO

ACABADO: METAL PERFORADO

TABLA DE ACCESOS

Acceso 1	E1, E2
Acceso 2	E3

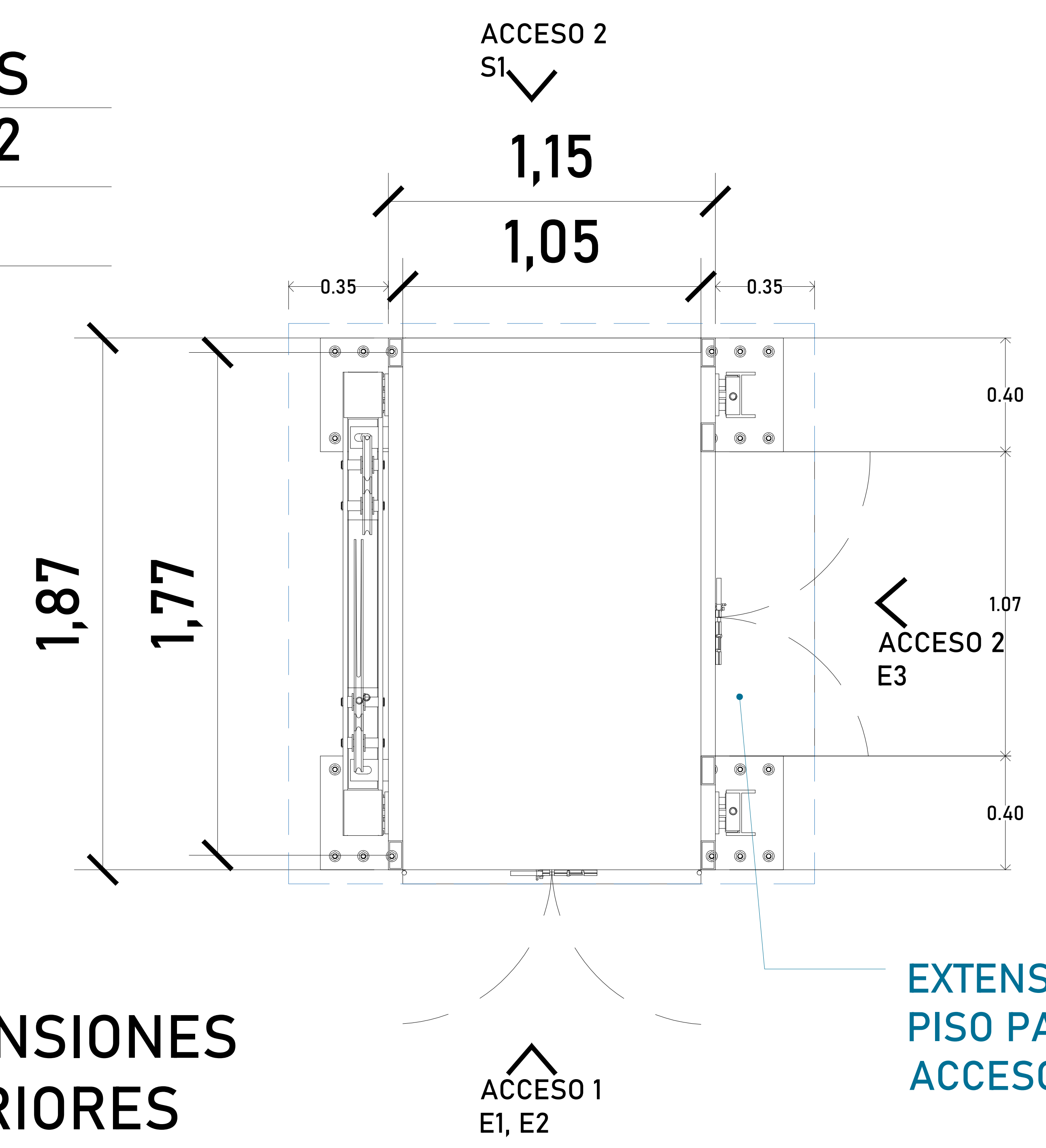
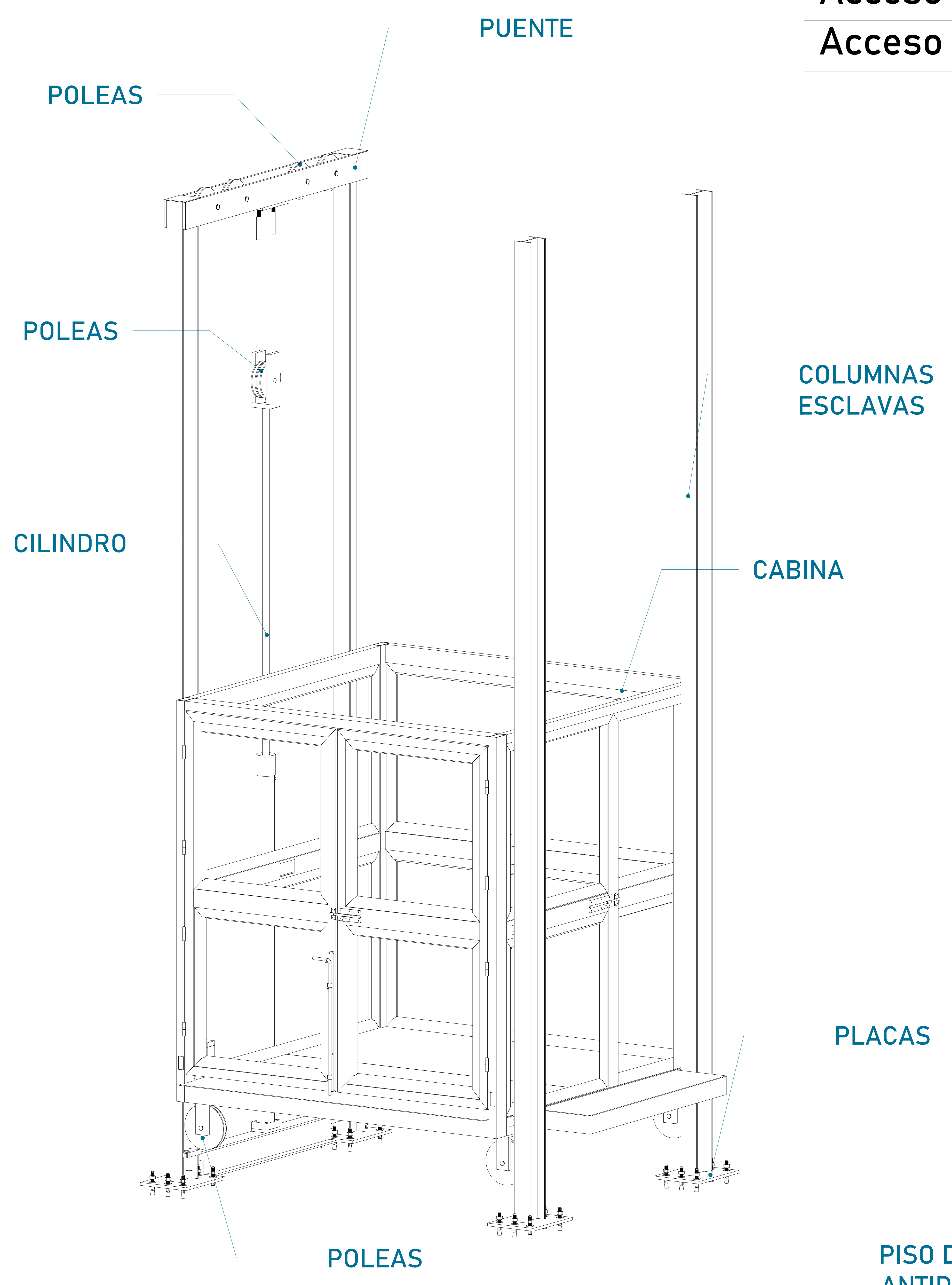

DIMENSIONES INTERIORES

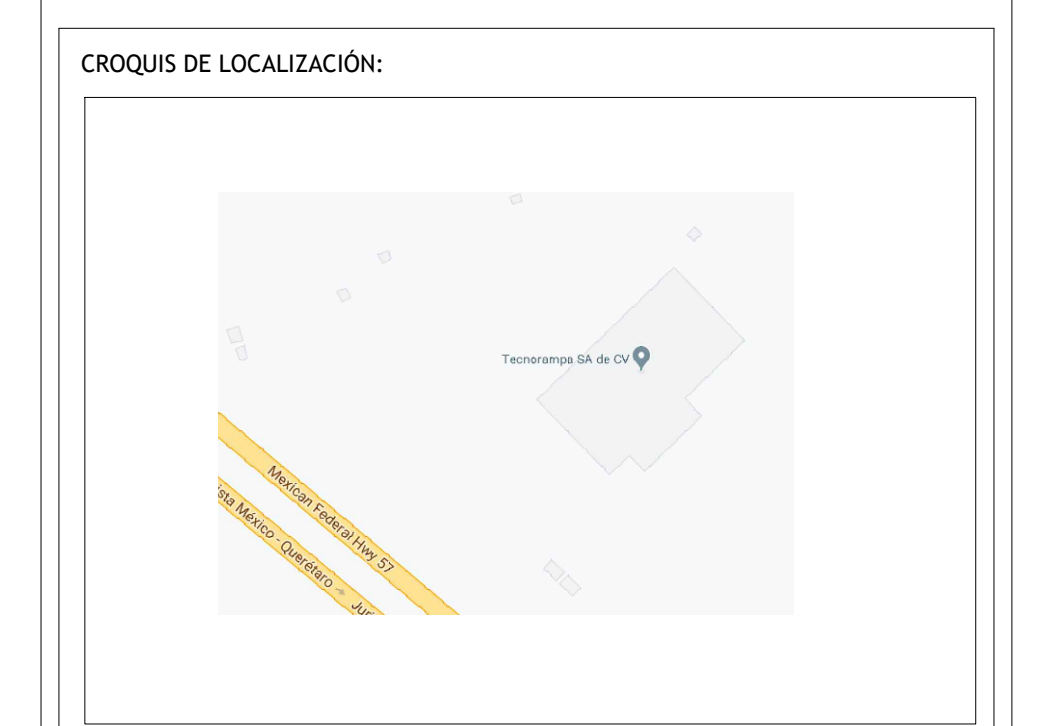
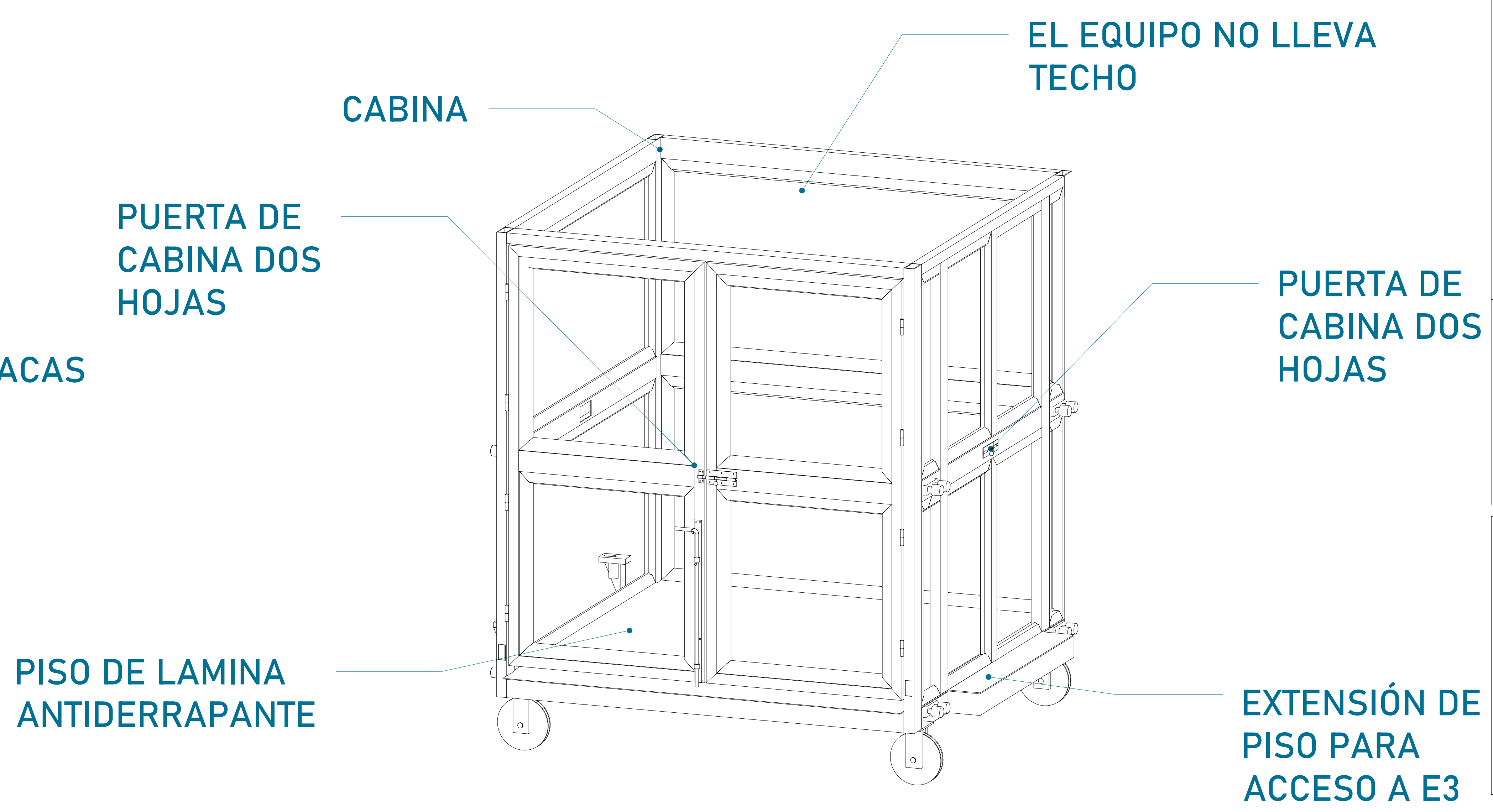

UBICACION:
Carretera Federal México-Querétaro

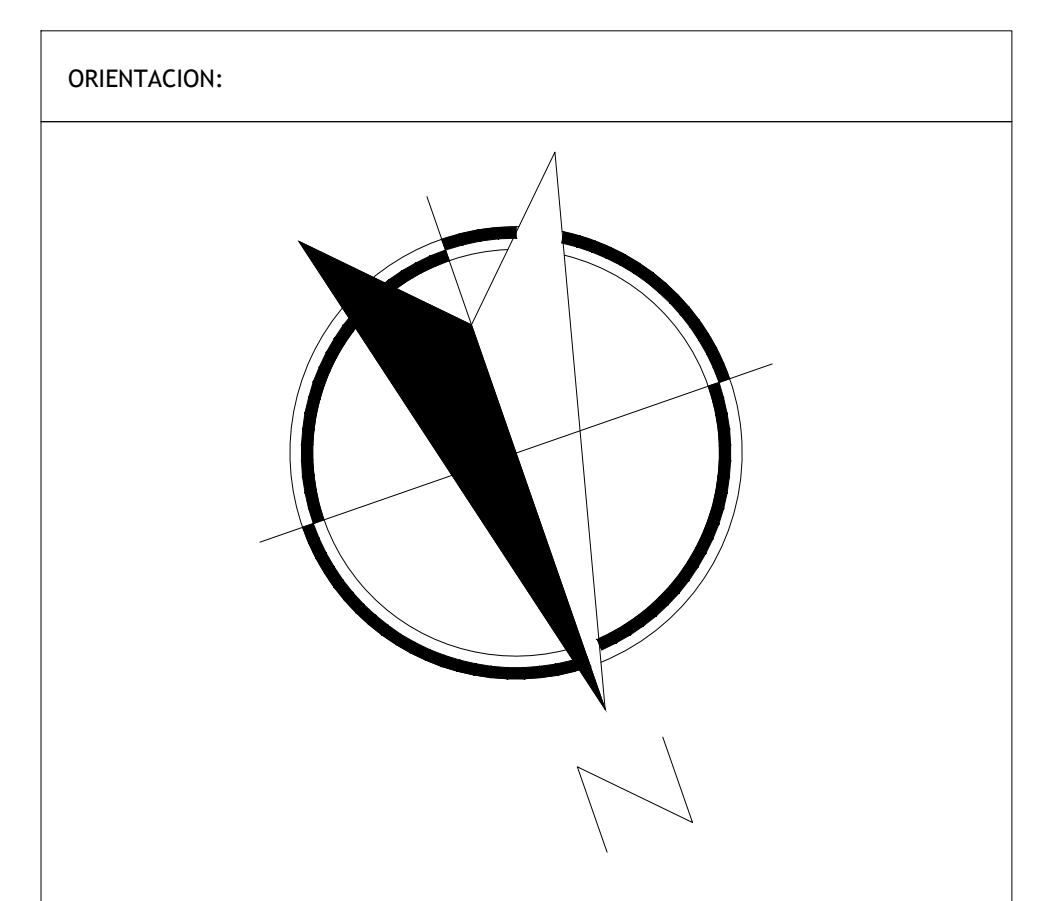

NOTAS GENERALES

TABLA DE MODIFICACIONES:

NO.	DESCRIPCIÓN	FECHA
0	GUÍA MECÁNICA PRELIMINAR	15/06/2024

EMPRESA: **TecnoRampa**
Sociedad por Acciones de Capital Variable

RAZÓN SOCIAL: PLAZA XENTRIC

VENDEDOR: ARQ. JESÚS ANTONIO BENÍTEZ C.
FECHA: 25/06/2024
ELEVADOR: CARGA
CLAVE: A-1

PLANO: DESCRIPCIÓN DE PARTES

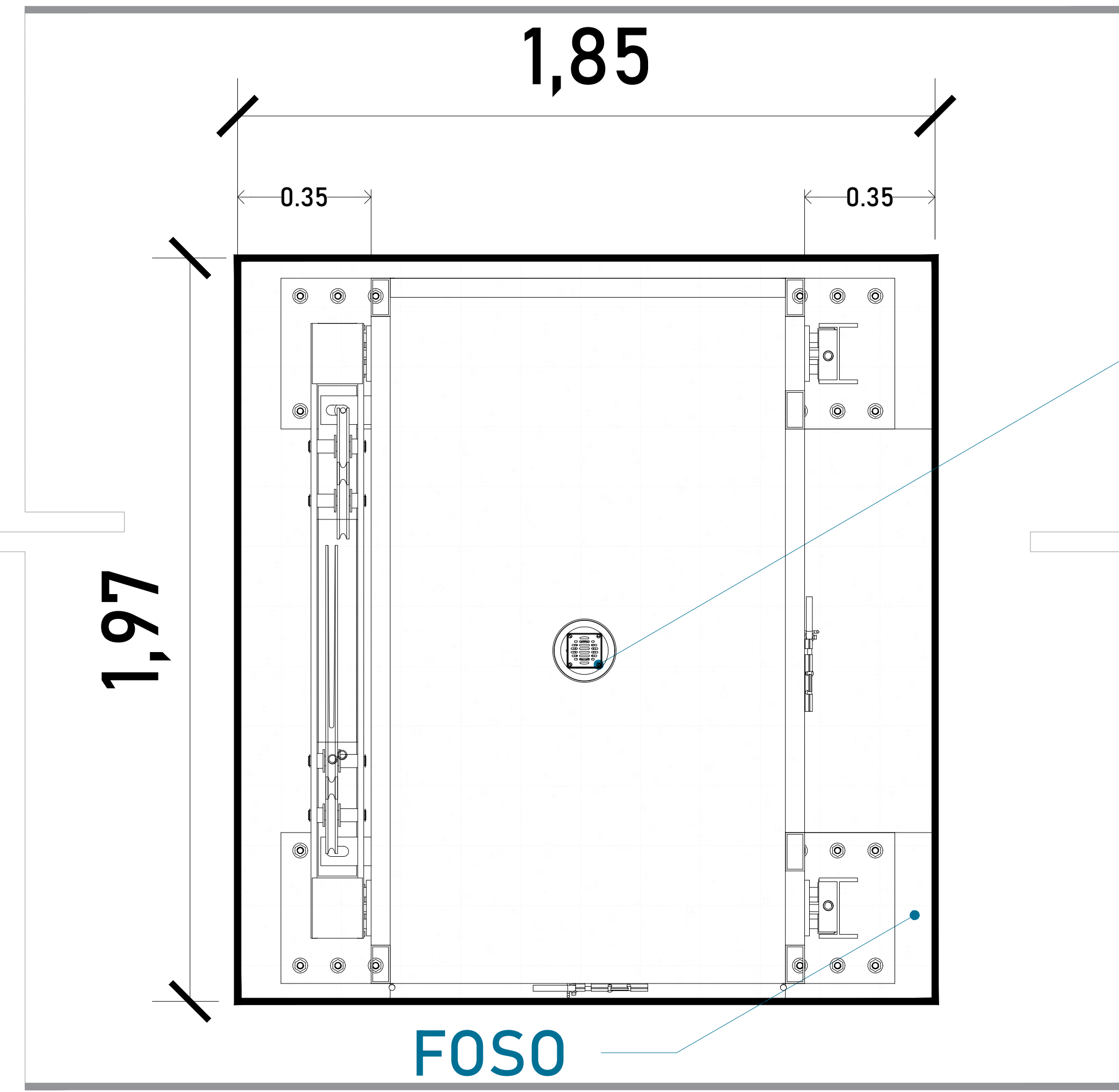

ARMADO (VISTA EN PLANTA)

Firme de concreto con una resistencia de $F'c = 250 \text{ kg/cm}^2$.
Malla electrosoldada de 6.6.10.10 después de los 10cm

Por motivos de seguridad ante posibles acumulaciones de agua se recomienda la instalación de una salida de drenaje (coladera)

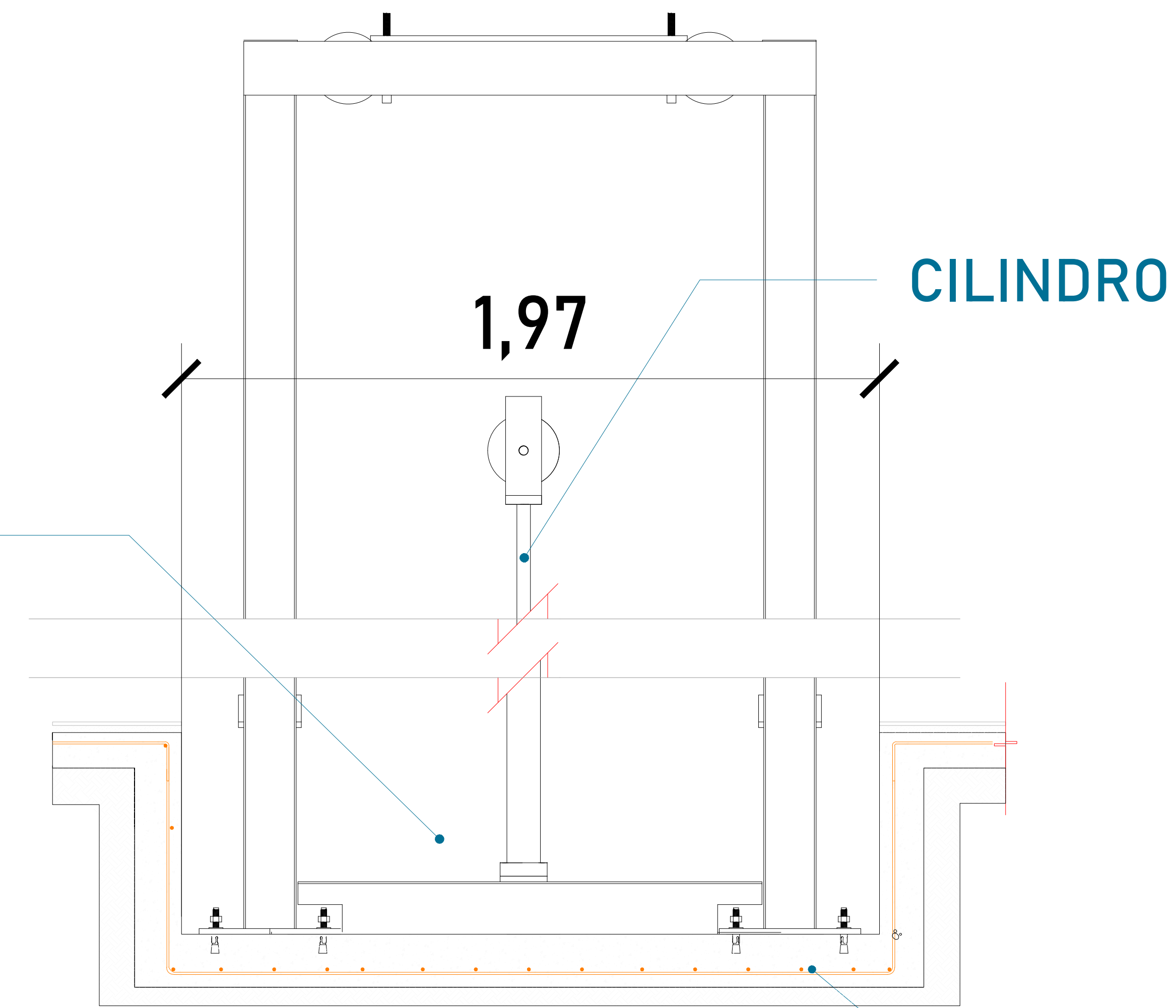

FOSO (VISTA LATERAL)

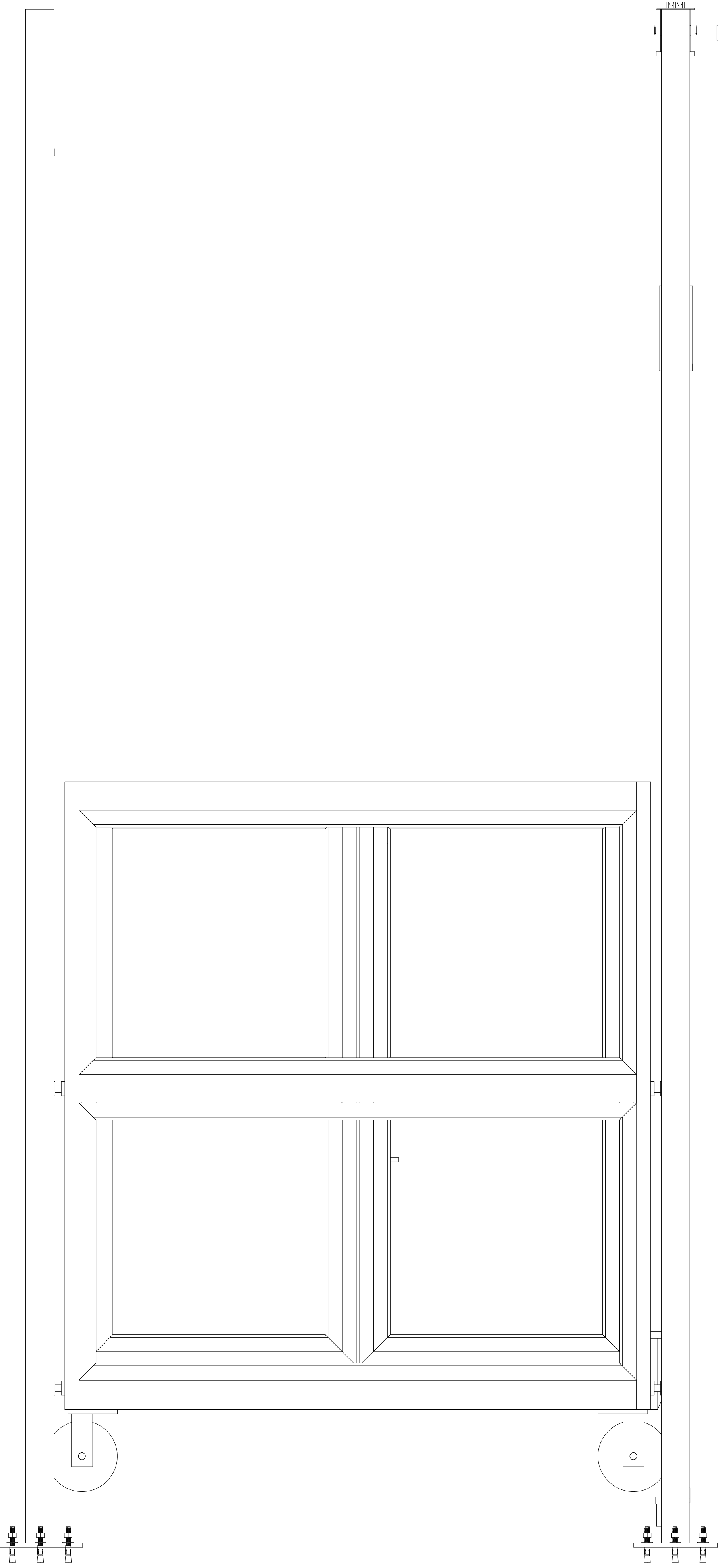

Las dimensiones del área para el elevador en este caso de 1.85m x 1.97m deberá de ser el mismo en todas las estaciones que tenga el sitio.

MECANISMO

COLUMNAS

ARMADO DE CONCRETO

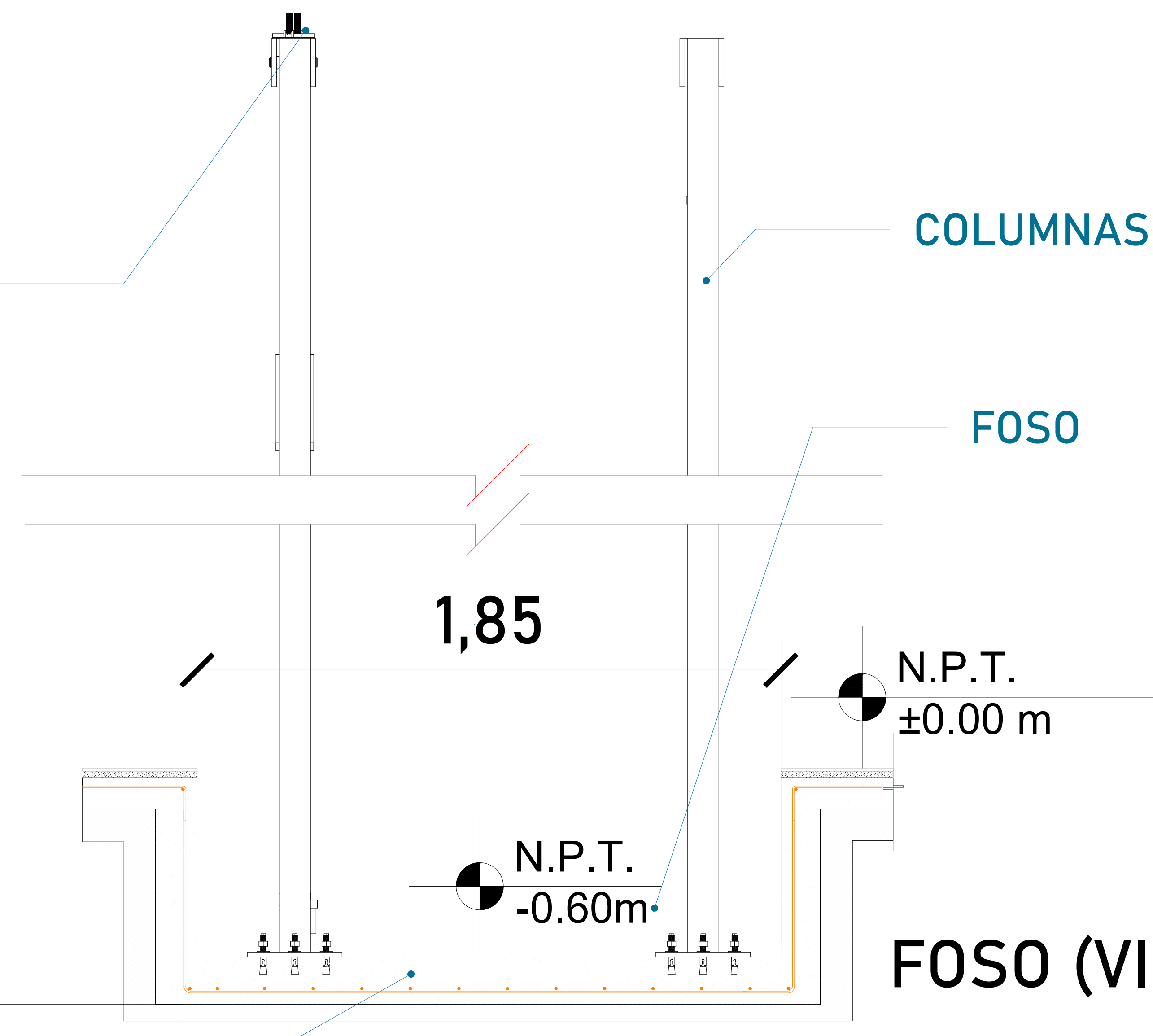

FOSO (VISTA FRONTAL)

ARMADO DE CONCRETO

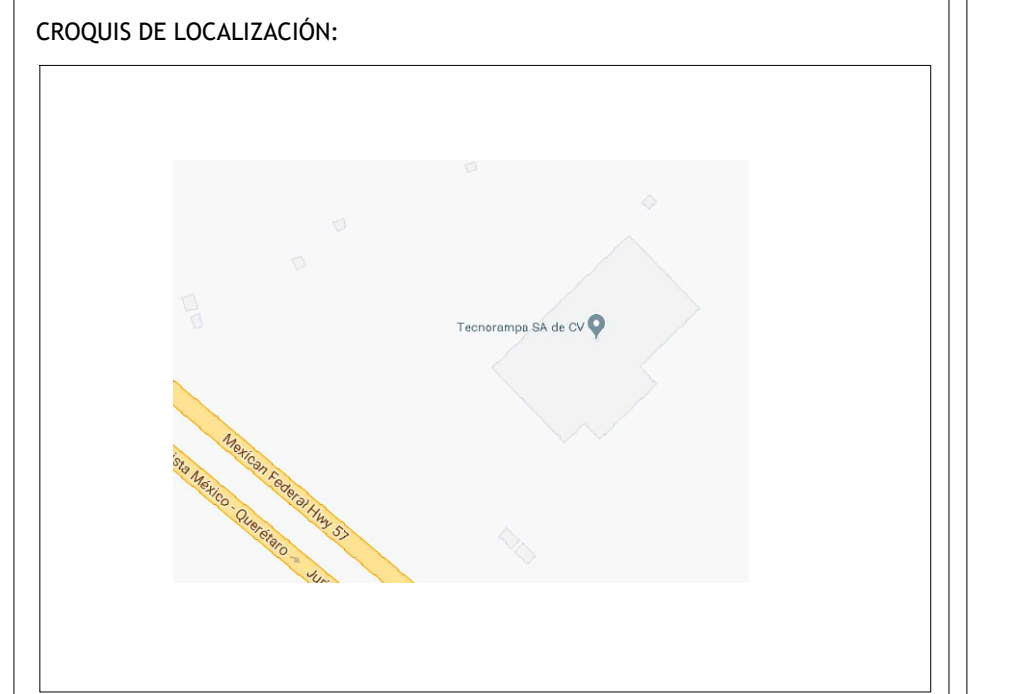

UBICACION
Carretera Federal México-Querétaro

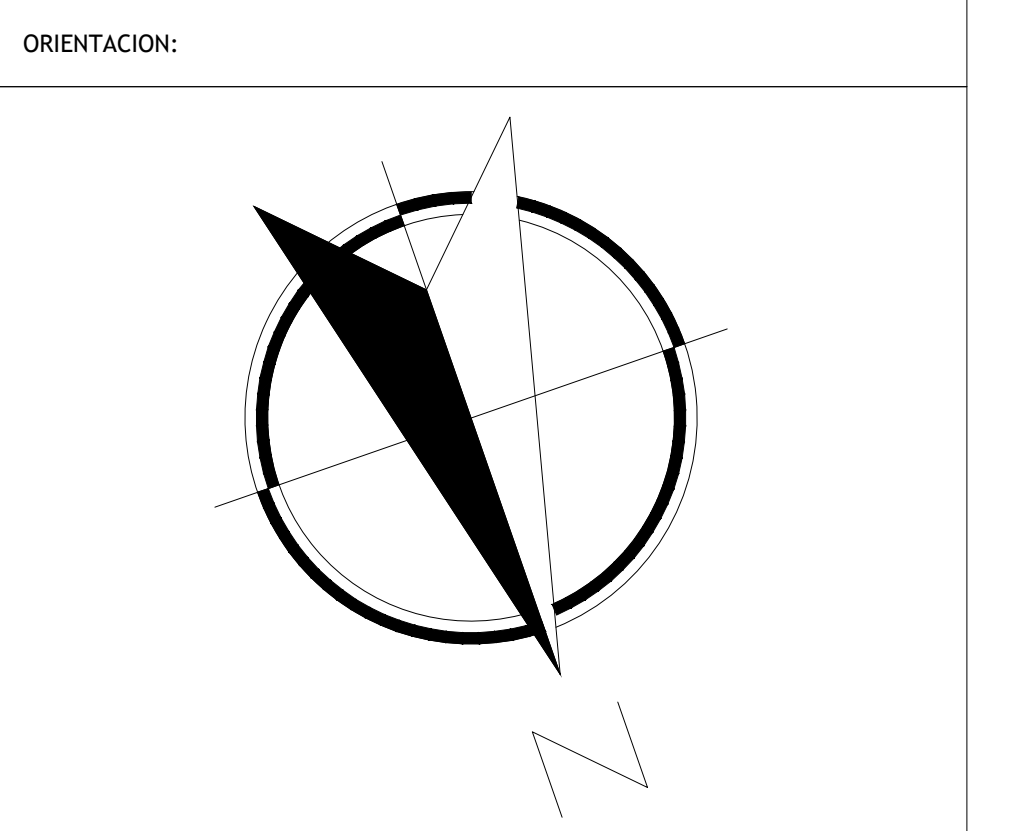

NOTAS GENERALES

TABLA DE MODIFICACIONES:

NO.	DESCRIPCION	FECHA
0	GUÍA MECÁNICA PRELIMINAR	25/06/2024

EMPRESA: **TecnoRampa**
INGENIERÍA EN CONSTRUCCIÓN Y MANTENIMIENTO

RAZÓN SOCIAL: PLAZA XENTRIC

VENDEDOR: ARQ. JESÚS ANTONIO BENITEZ C.
 FECHA: 25/06/2024
 ELEVADOR: CARGA
 PLANO: HUECO PARA EL ELEVADOR
 CLAVE: A-2

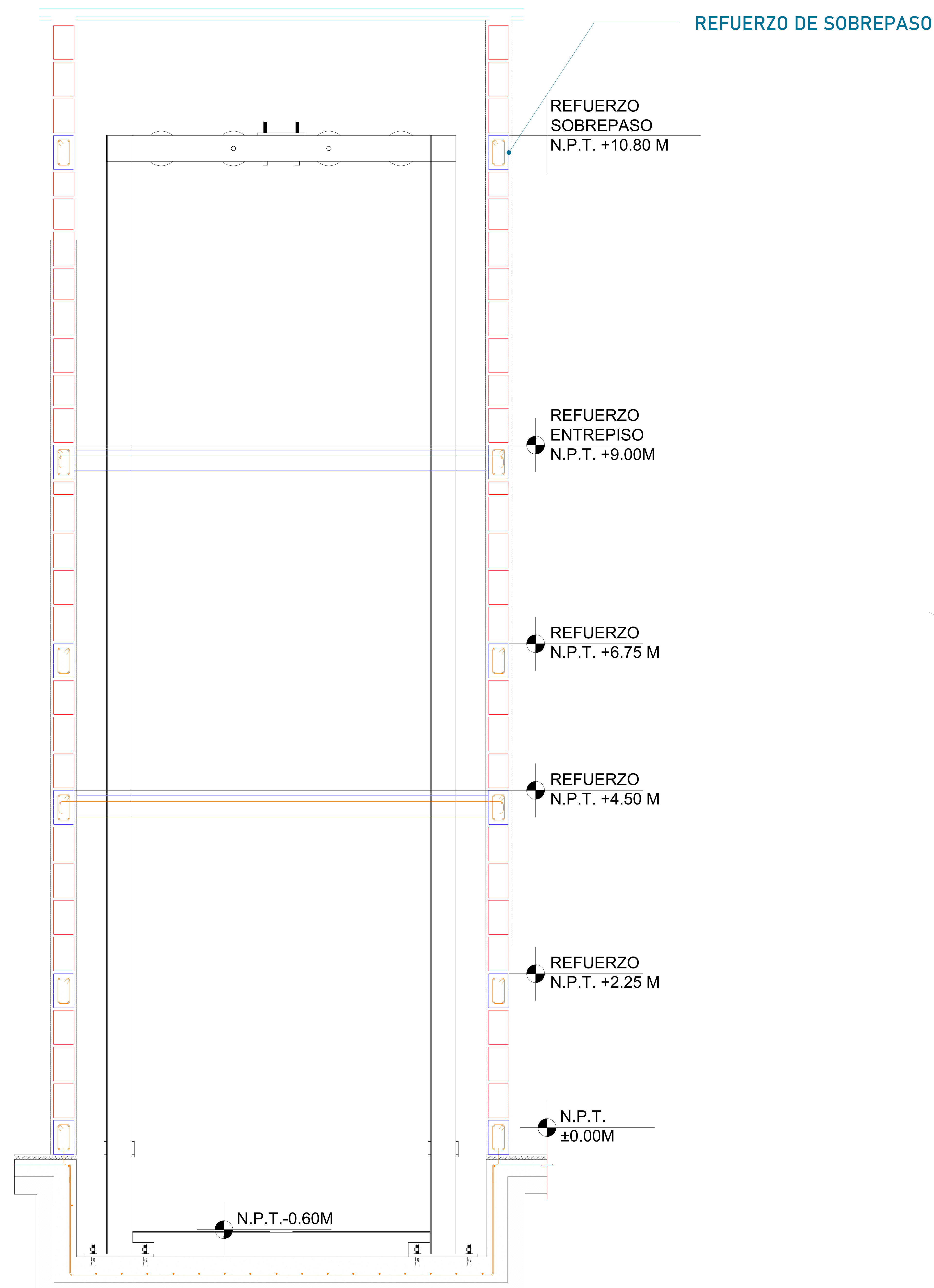

Para la estabilidad del equipo Tecnorampa debera ser anclado aun cierto numero de refuerzos estos serán de acuerdo al recorrido del equipo y a los distintos niveles que se tengan.

Para anclar se solicita una cadena de concreto ($f'c=250 \text{ kg/cm}^2$) o una viga de acero, ambas minimo de 15 cm. En la ultima estación nuestras columnas tienen un sobrepaso de 1.80m por lo tanto se solicita un refuerzo a esa altura.

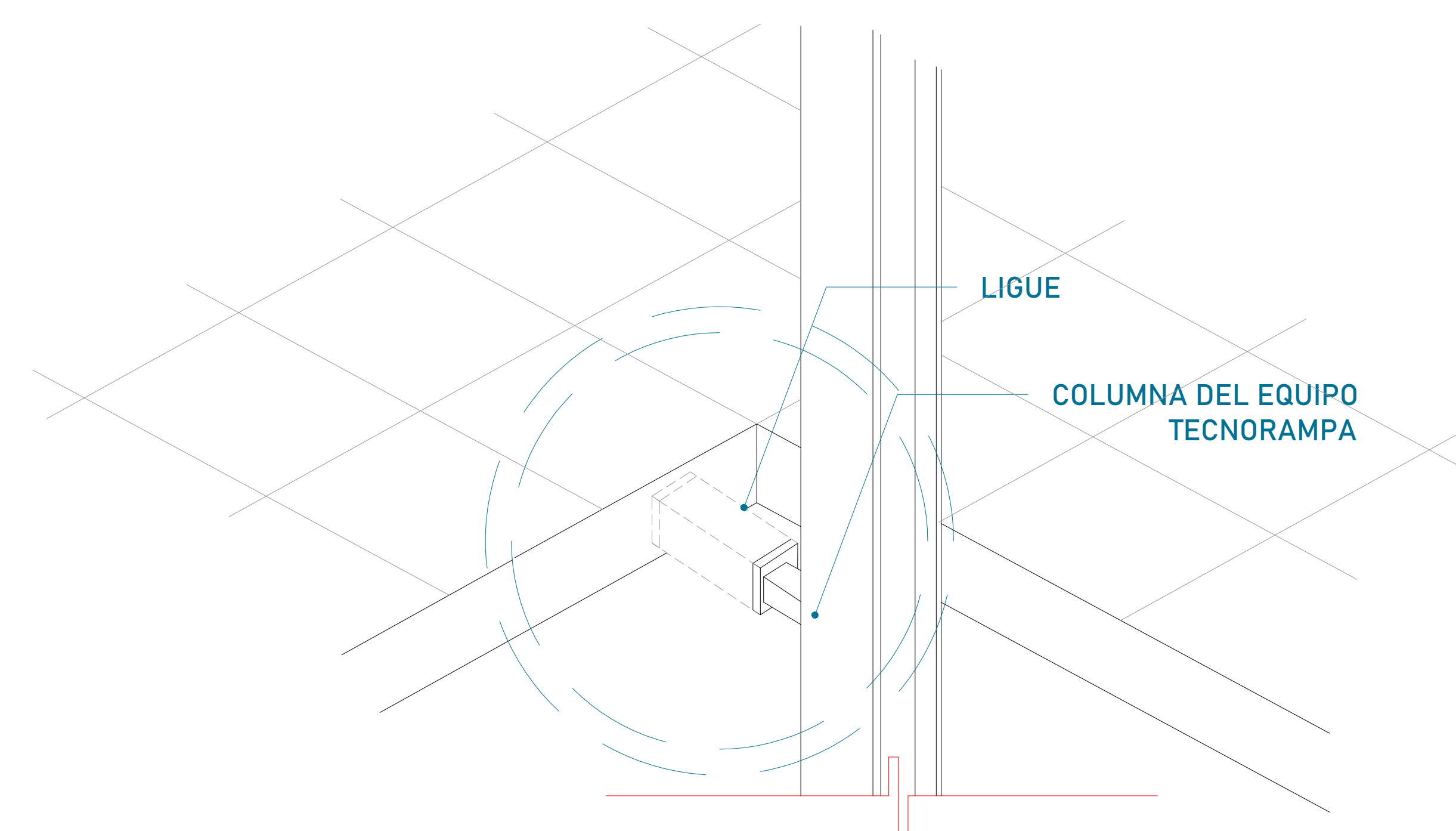

Las columnas del equipo Tecnorampa se ligan a distintas alturas por eso se solicitan los refuerzos, estos son puestos por el cliente.

ALTURA DE COLUMNAS	
Foso	0.60m
Recorrido	9.00m
Sobre paso	1.80m
Total	11.40m

CROQUIS DE LOCALIZACIÓN:

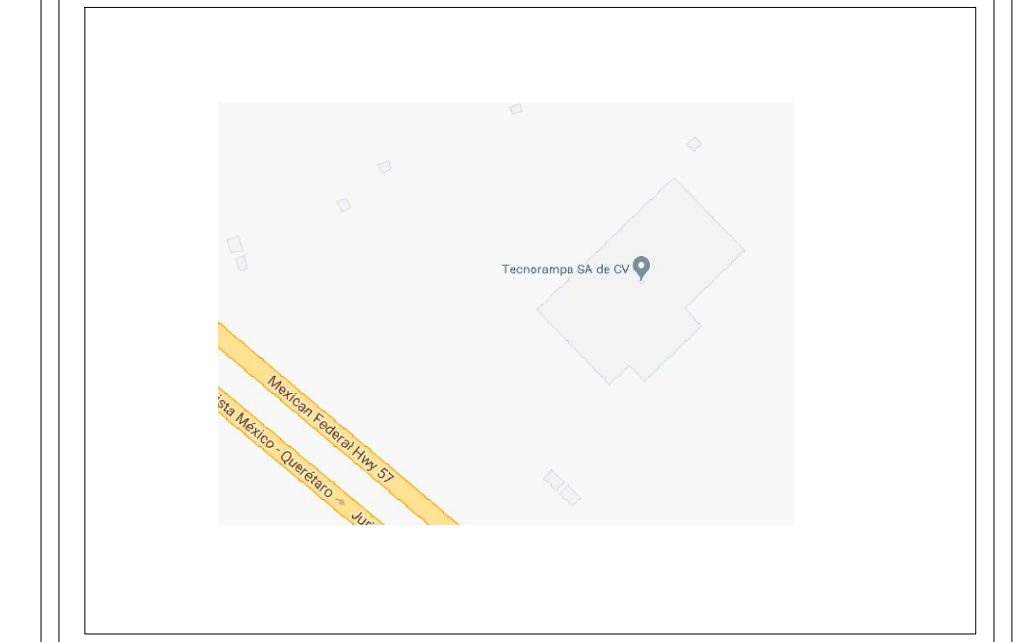

UBICACION
Carretera Federal México-Querétaro

ORIENTACION:

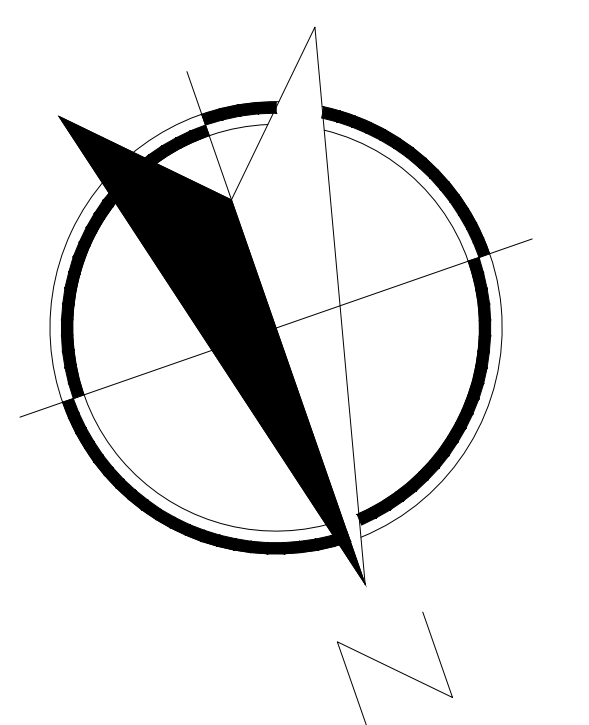

NOTAS GENERALES

TABLA DE MODIFICACIONES:

NO.	DESCRIPCIÓN	FECHA
0	GUÍA MECÁNICA PRELIMINAR	13/06/2024

EMPRESA: **TecnoRampa**
SOLUCIONES EN TRANSPORTACIÓN Y SERVICIOS

RAZÓN SOCIAL: PLAZA XENTRIC

VOBO: VENDEDOR: ARO. JESUS ANTONIO BENITEZ C.

FECHA: 26/06/2024 ELEVADOR: CARGA

PLANO: ANCLAJE DEL ELEVADOR CLAVE: A-3

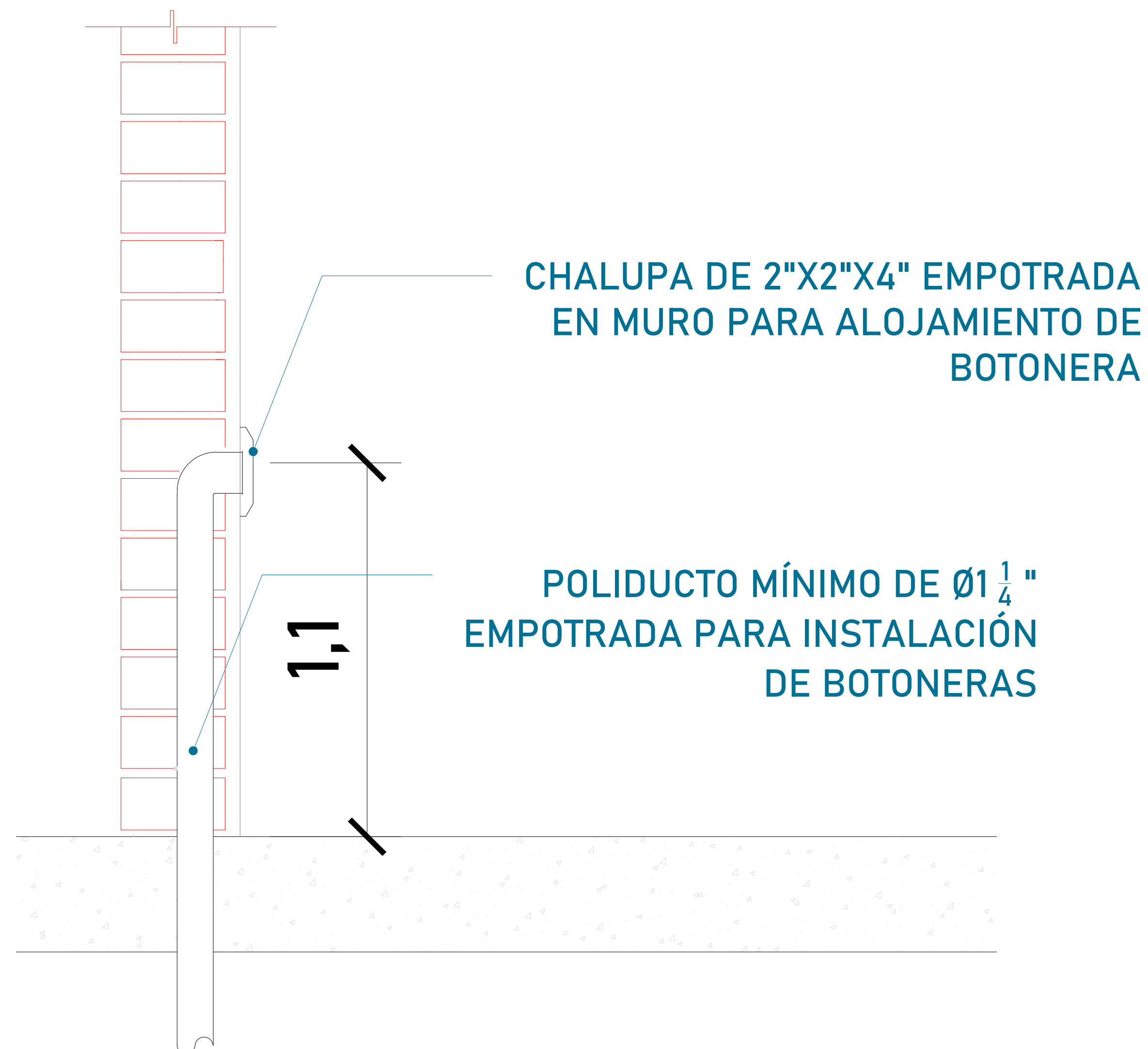

LAS BOTONERAS SERÁN EMPOTRADAS CANALIZADAS POR TECNORAMPA

Para que las botoneras queden empotradas se solicita al cliente tener un poliducto de $\text{Ø}1 \frac{1}{4}$ " por donde se quiere tener las botoneras de llamado del equipo Tecnorampa. Esta canalización rematan a la caja de control electrico (espacio designado para el motor del elevador)

TABLA DE CALIBRES	
CALIBRE	DISTANCIA
8 AWG	0-10M
6 AWG	11-15 M
- (CONTEMPLAR CALCULO)	16- EN ADELANTE



UNIDAD HIDRÁULICA

El motor del equipo Tecnorampa, debe estar protegido del polvo y agua o cualquier sustancia que pudiera contaminar el aceite por eso se solicita un nicho de 0.85mx0.65mx2.00m para su resguardo.

DESCRIPCIÓN DE UNIDAD HIDRAULICA 10HP	
ALIMENTACION	220 VCA
NUMERO DE FASES	3
AMPERS DE CONSUMO	27
WATSS DE CONSUMO	7.4 KW
TIPO DE ACEITE	ISO 68
RANGO DE VARIACIÓN DE VOLTAJE	230 VAC+/-8%



UBICACION
Carretera Federal México-Querétaro

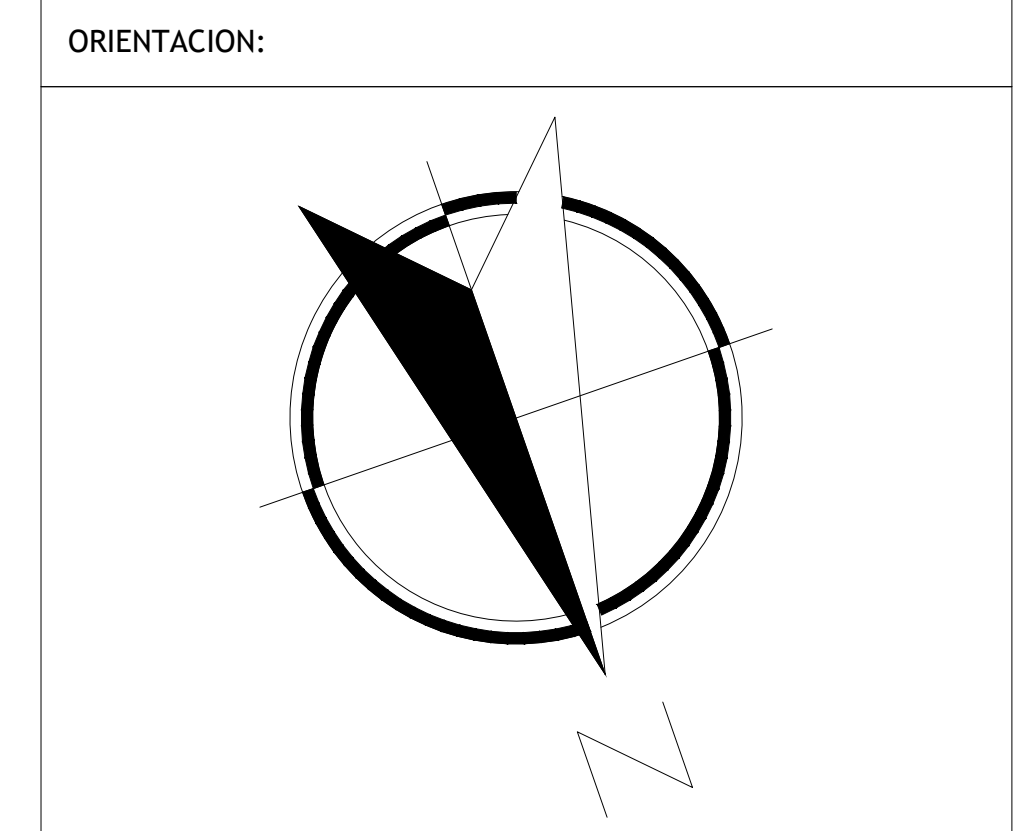

NOTAS GENERALES

TABLA DE MODIFICACIONES:		
NO.	FECHA	FECHA
0	GUÍA MECÁNICA PRELIMINAR	13/06/2024

EMPRESA: **TecnoRampa**
SOLUCIONES EN TRANSPORTACIÓN Y MOVILIDAD

RAZÓN SOCIAL: PLAZA XENTRIC

VOBO: ARQ. JESUS ANTONIO BENITEZ C.

FECHA: 26/06/2024 ELEVADOR: CARGA

PLANO: ALIMENTACIÓN Y BOTONERAS CLAVE: A-4

El cliente suministra, instala y energiza centro de carga con alimentación Trifásica a 220V, con neutro y tierra física, e interruptor termomagnético de 3 x 50 Amp exclusivo para el elevador. El centro de carga deberá colocarse en el área donde se ubique la unidad hidráulica y control eléctrico proporcionado por TECNORAMPA a no mayor de 5.00m del área del equipo.

Por seguridad no deberá ser manipulado por personal no autorizado

*Al hacer caso omiso de las indicaciones ya dictadas y tenga alguna falla el equipo, Tecnorampa no se hará responsable de estas, además de que el año de garantía no tendría cobertura para estos daños.

El tubing que es la conexión del mecanismo del elevador a la Unidad Hidráulica, donde pasa el aceite. No tiene que tener una distancia máxima de 5.00m lineales.

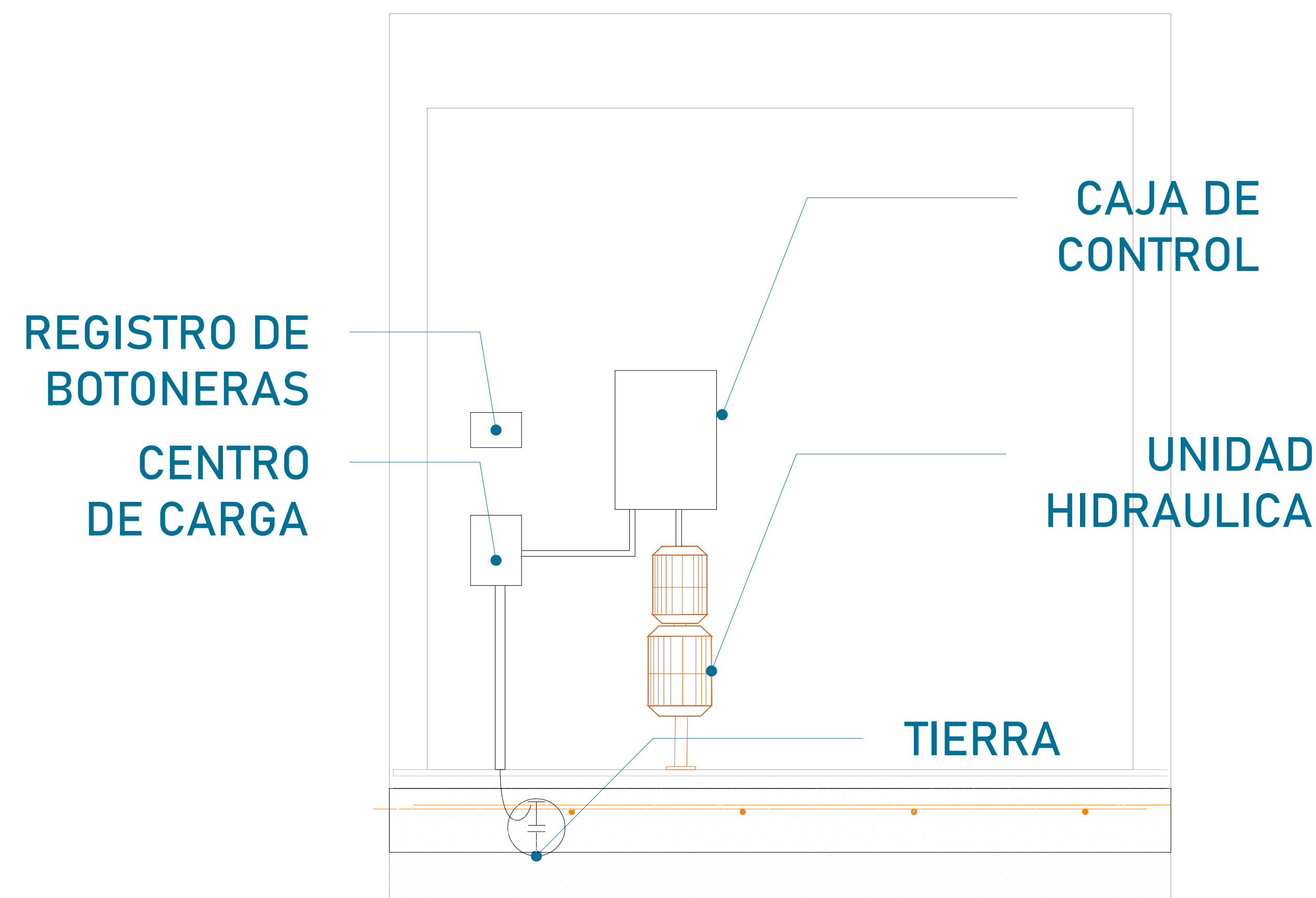

La imagen es solamente ilustrativa.

La Unidad Hidráulica va anclada, por medio de taquetes expansivos punta arpón de $\frac{3}{4}$ " de ancho, por 5" de largo al firme de concreto donde se apoya.

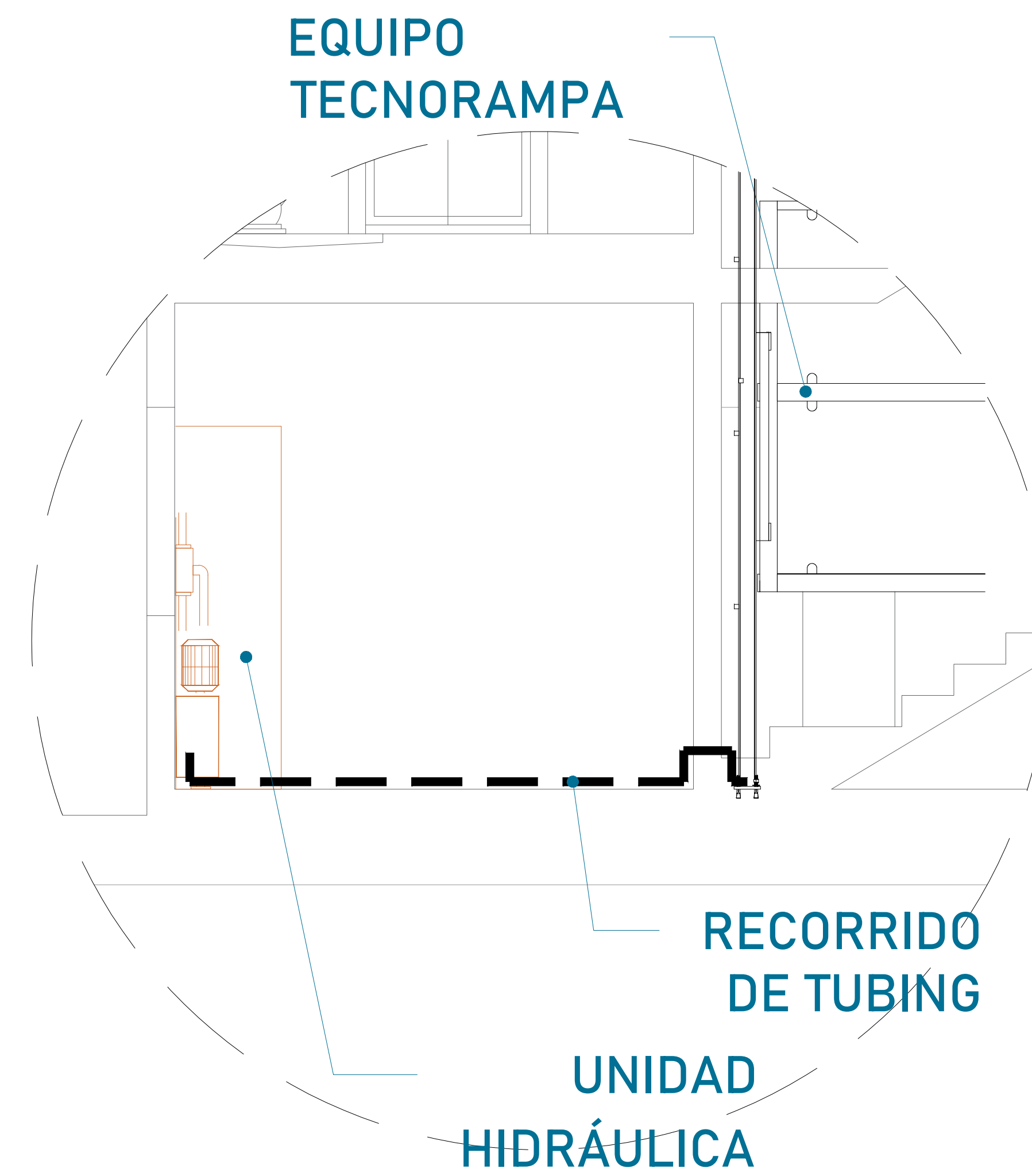
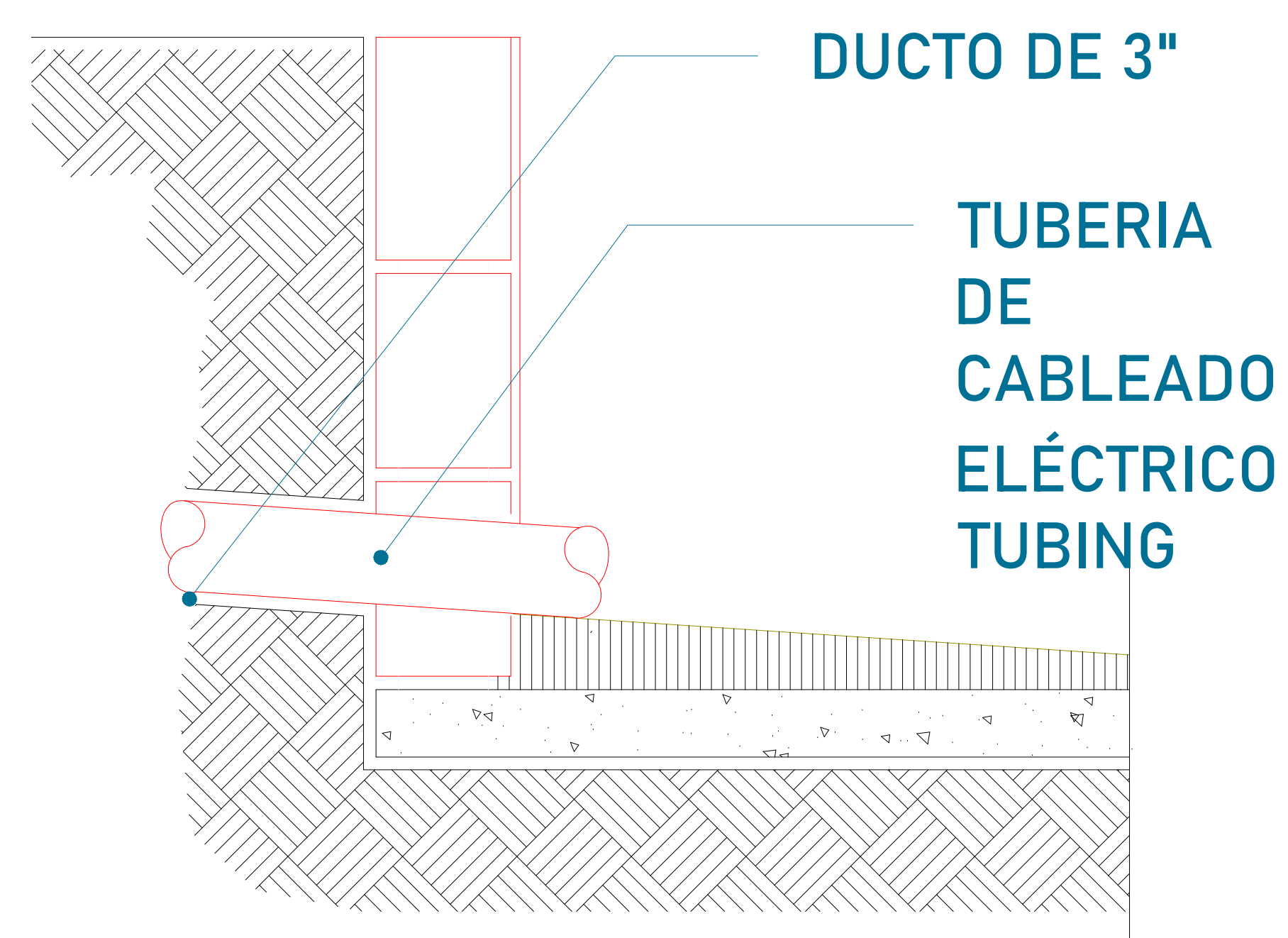

Para la alimentación del equipo se requiere una Unidad Hidráulica, se requiere que este motor este lo mas cerca posible del equipo, por lo tanto se solicita al cliente tener un ducto de 3" para poder pasar ahí el tubing y los cables para la botoneras

PUERTA INTERIOR

El elevador cuenta con una puerta que viaja junta con este. Por tal situación se recomienda la colocación de una protección en cada una de las estaciones. Tomar en cuenta que se tendrá que respetar las dimensiones de la puerta del elevador.

PRECAUCIONES

- No operar el elevador cuando exista fuga de fluido hidráulico.
- Respetar las indicaciones sin sobrepasar su capacidad de peso 1,000kg.
- No operar el equipo, sin antes haber sido entregado por un personal asignado de la empresa Tecnorampa.
- No utilizar el elevador en casos de incendio.
- No operar el elevador en caso de que los cables de acero se encuentren deshilados.

REQUISITOS DE INSTALACIÓN

- 1.- El foso estará en óptimas condiciones
 - a) No encharcamientos
 - b) No objetos ni materiales dentro
 - c) Acceso libre al area de instalación
- 2.- Se necesita energía a 220V, para conectar una maquina de soldar a 2 fases, capacidad de consumo de 60 Amp
*En dado caso de no contar con la alimentación, contacte a su vendedor para dar solución.
- 3.- La obra civil (foso y refuerzos) debera estar lista en la fecha programada de su instalación.
- 4.- Considerar el espacio de accesos y vanos en sitio para el acceso del equipo al lugar de su instalación



UBICACION
Carretera Federal México-Querétaro

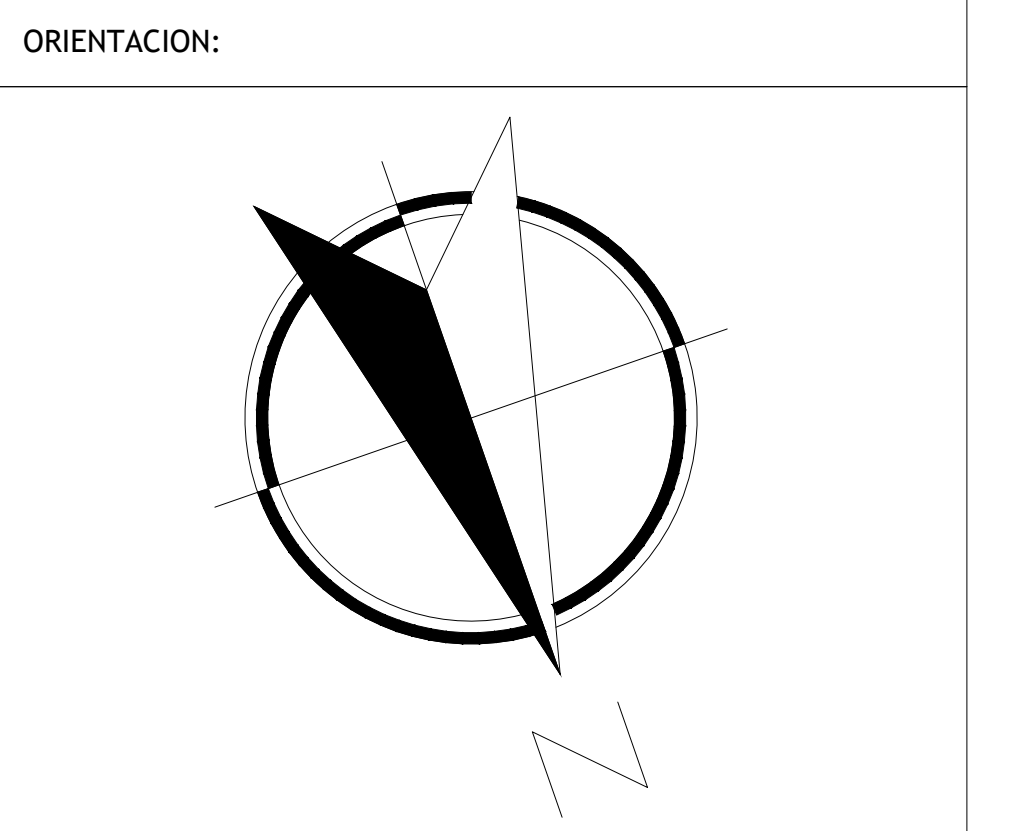

NOTAS GENERALES

TABLA DE MODIFICACIONES:

NO.	DESCRIPCION	FECHA
01	GUÍA MECÁNICA PRELIMINAR	13/06/2024

EMPRESA: **TecnoRampa**
SOLUCIONES EN TRANSPORTACIÓN Y MOVILIDAD

RAZÓN SOCIAL: PLAZA XENTRIC

VOBO: VENDEDOR: ARO. JESUS ANTONIO BENITEZ C.

FECHA: 26/06/2024 ELEVADOR: CARGA

PLANO: DUCTO Y ESPECIFICACIONES CLAVE: A-5