

DIRECCION:
AUTOPISTA
MEXICO-QUERETARO
KM 175+494 COLONIA
EL SAUZ BAJO

TEL: 01 427 272 40 41

CONDICIONES DE ENVIO DEL EQUIPO

CABINA: ARMADA

COLUMNAS: COMPLETAS

DIMENSIONES DE VANO:

COLOR DEL EQUIPO

EQUIPO: SILVER METALLIC

ACABADOS: CRISTAL CLARO / ESMERILADO

TIPO DE ALIMENTACION

MONOFÁSICA A 110V

TUBERIA: GRUESA

COMPLEMENTOS

- MANDAR PEDESTALES A CLIENTE DE MANERA PREVIA PARA SU INSTLACIÓN
- INE
- 08:00 A.M. A 06:00 P.M.
- DOS PEDESTALES
- PANEL DE SEGURIDAD
- INSTALADO A LA INTEMPERIE
- DAR DOBLE MANO DE PRIMER ANTES DE LA PINTURA

DESCRIPCION DEL EQUIPO:

ELEVADOR DISCAPACITADOS - MEDIA

CARGA 400 KG

RECORRIDO: 2.80 M

ESTACIONES: 2

UNIDAD HIDRÁULICA: 2HP

VENDEDOR: LIC. LUIS FRANCISCO VILLA E.

RAZON SOCIAL: CARLOS ALBARRÁN

NO. DE CLIENTE:

FECHA: 31/07/2024

FIRMA DE CONFORMIDAD DEL CLIENTE:

Firme de concreto con una resistencia de $F' C = 250 \text{ kg/cm}^2$.
 Malla electrosoldada de 6.6.10.10 después de los 10cm

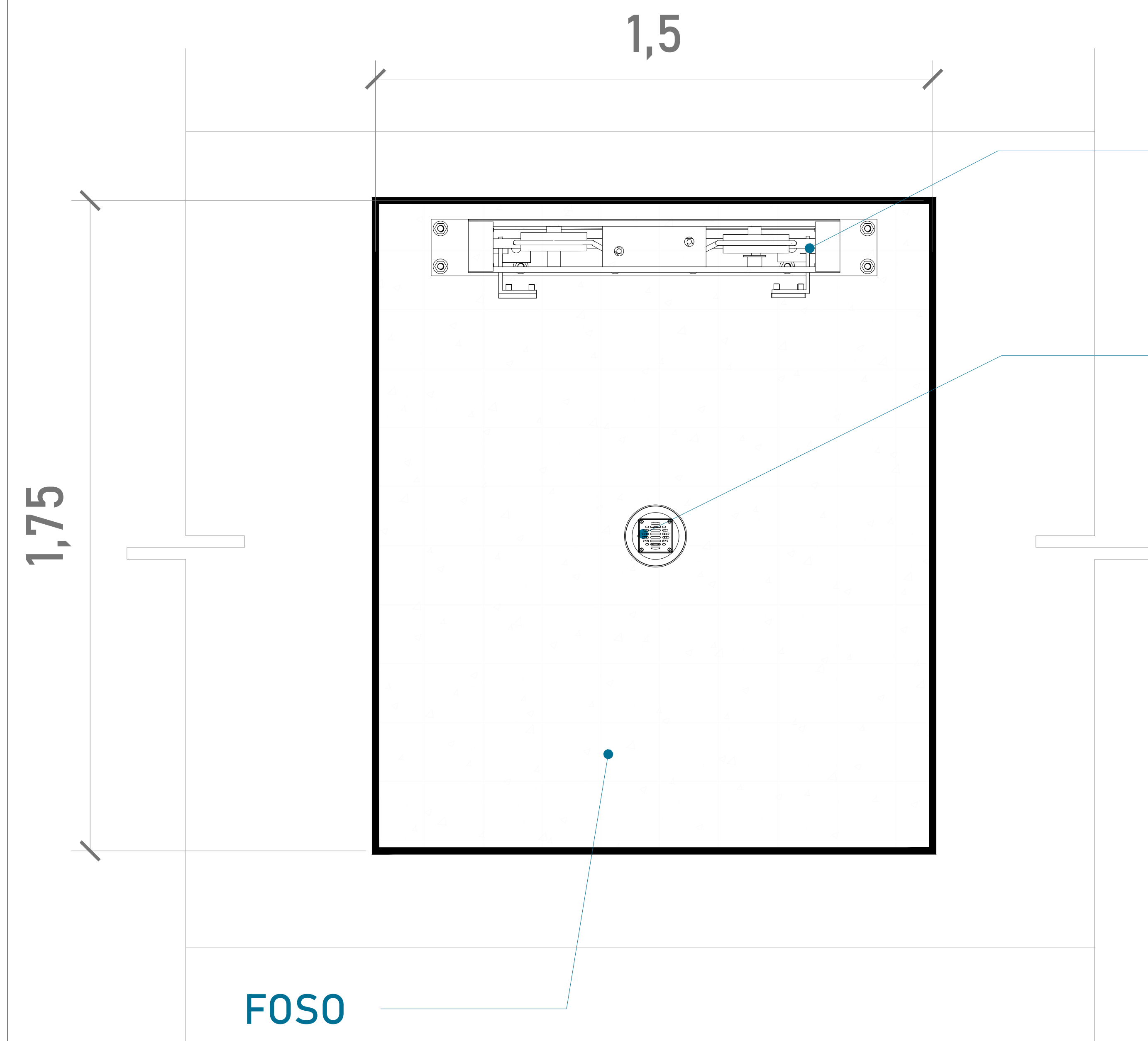

ARMADO (VISTA EN PLANTA)

MECANISMO

Por motivos de seguridad ante posibles acumulaciones de agua se recomienda la instalación de una salida de drenaje (coladera)

ALTURA DE COLUMNAS

Foso	0.20 m
Recorrido	2.80 m
Sobre paso	1.80 m
Total	4.80m

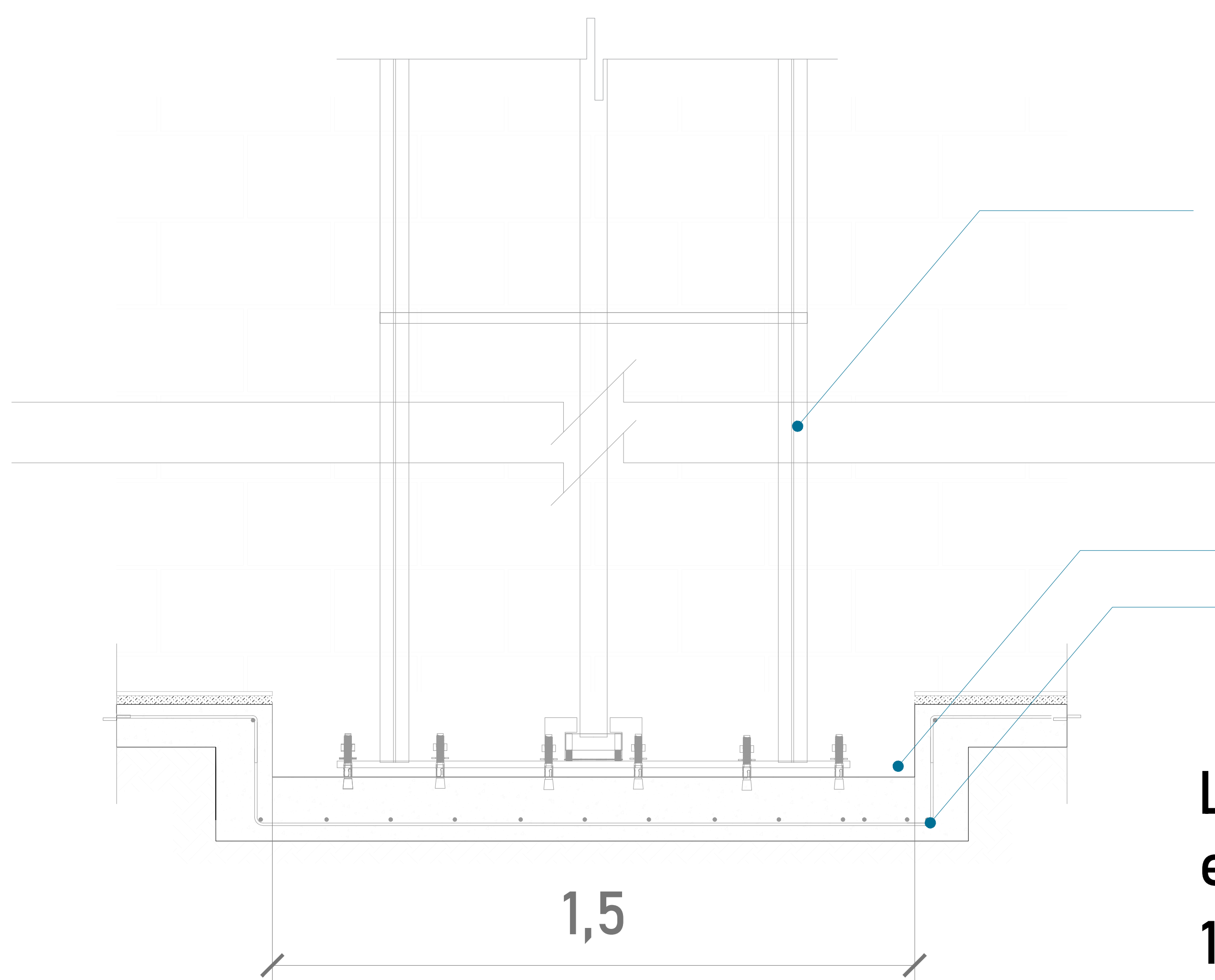

FOSO (VISTA FRONTAL)

MECANISMO

FOSO
ARMADO DE CONCRETO

Las dimensiones del área para el elevador en este caso de 1.50m x 1.75m deberá de ser el mismo en todas las estaciones que tenga el sitio.

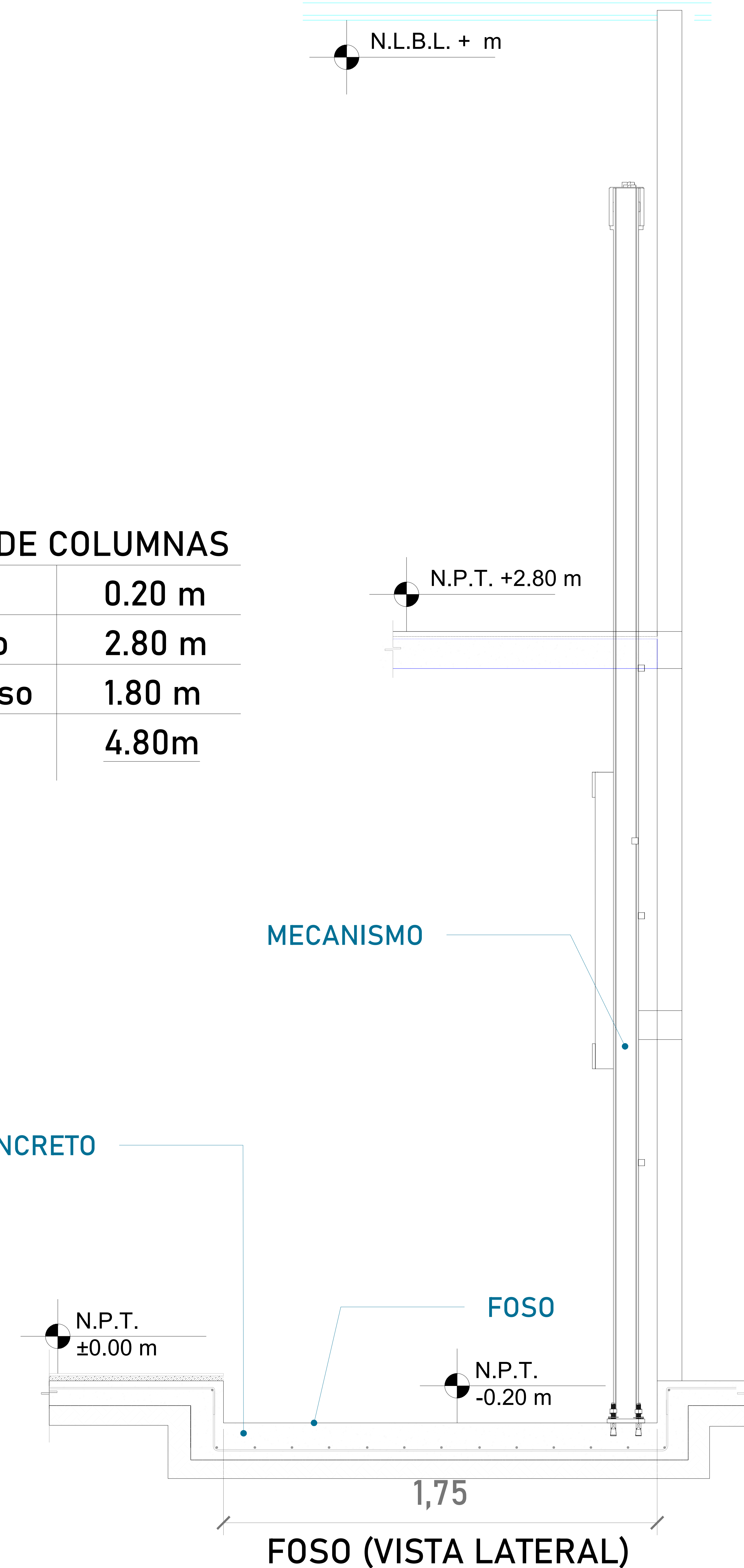

FOSO (VISTA LATERAL)



UBICACION
Carretera Federal México-Querétaro

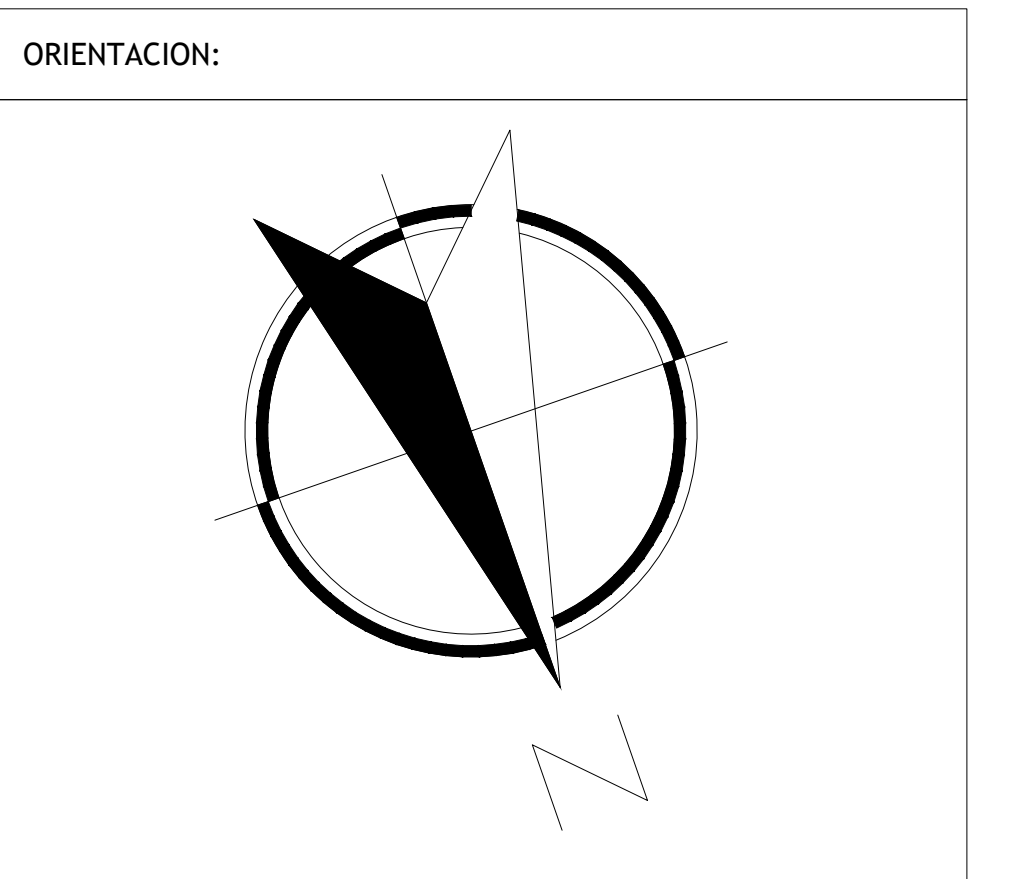

NOTAS GENERALES

TABLA DE MODIFICACIONES:

NO.	DESCRIPCION	FECHA
0	LIBERACION GUIA MECANICA	31/07/2024
1	CAMBIA COLOR DE CABINA	20/08/2024

EMPRESA: **TecnoRampa**
 RAZÓN SOCIAL: CARLOS ALBARRÁN
 VOBO: LIC. LUIS FRANCISCO VILLA E.
 FECHA: 31/07/2024 ELEVADOR: DISC. MEDIA
 PLANO: ÁREA PARA ELEVADOR CLAVE: A-2

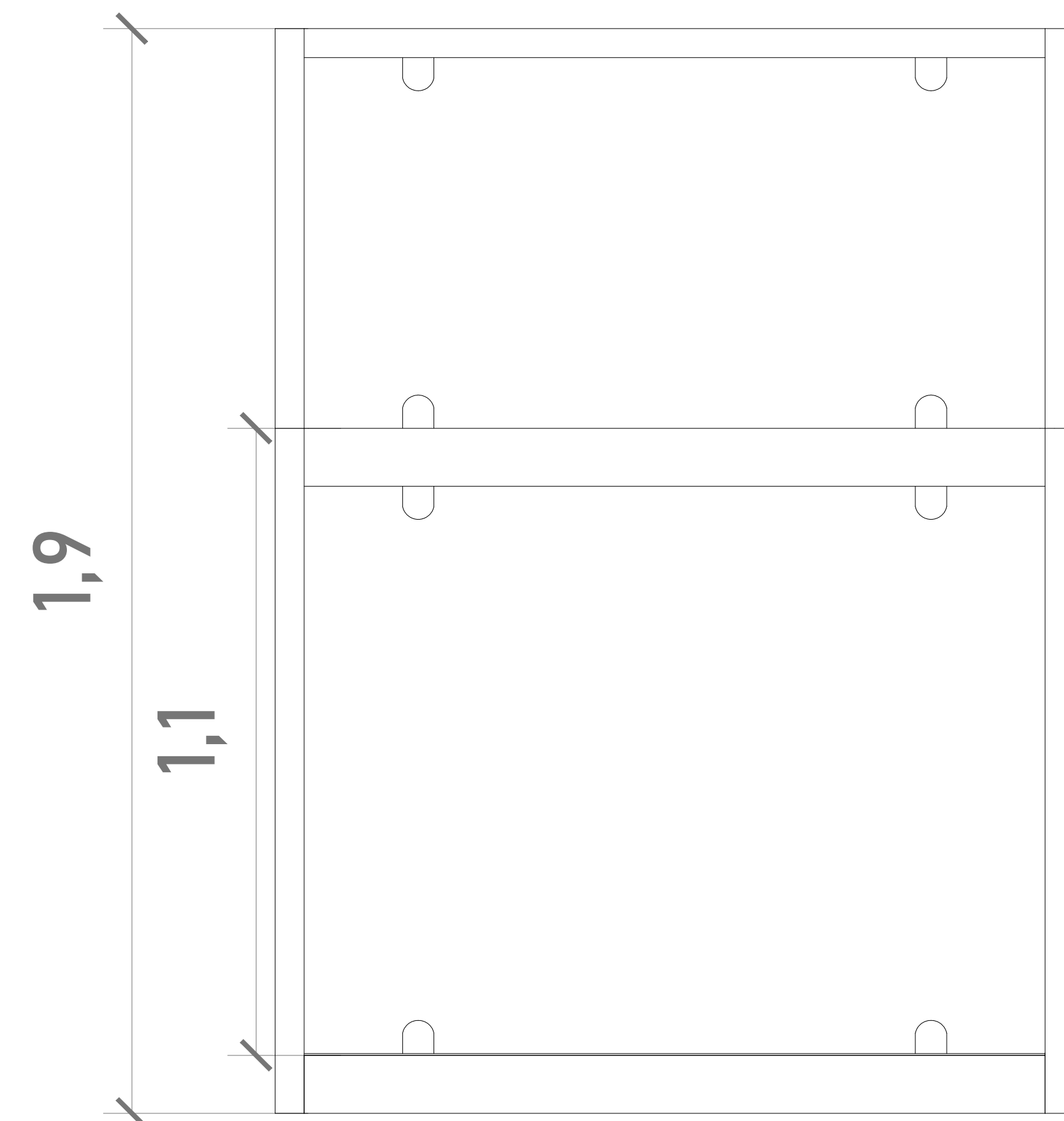

CABINA (VISTA FONTAL)

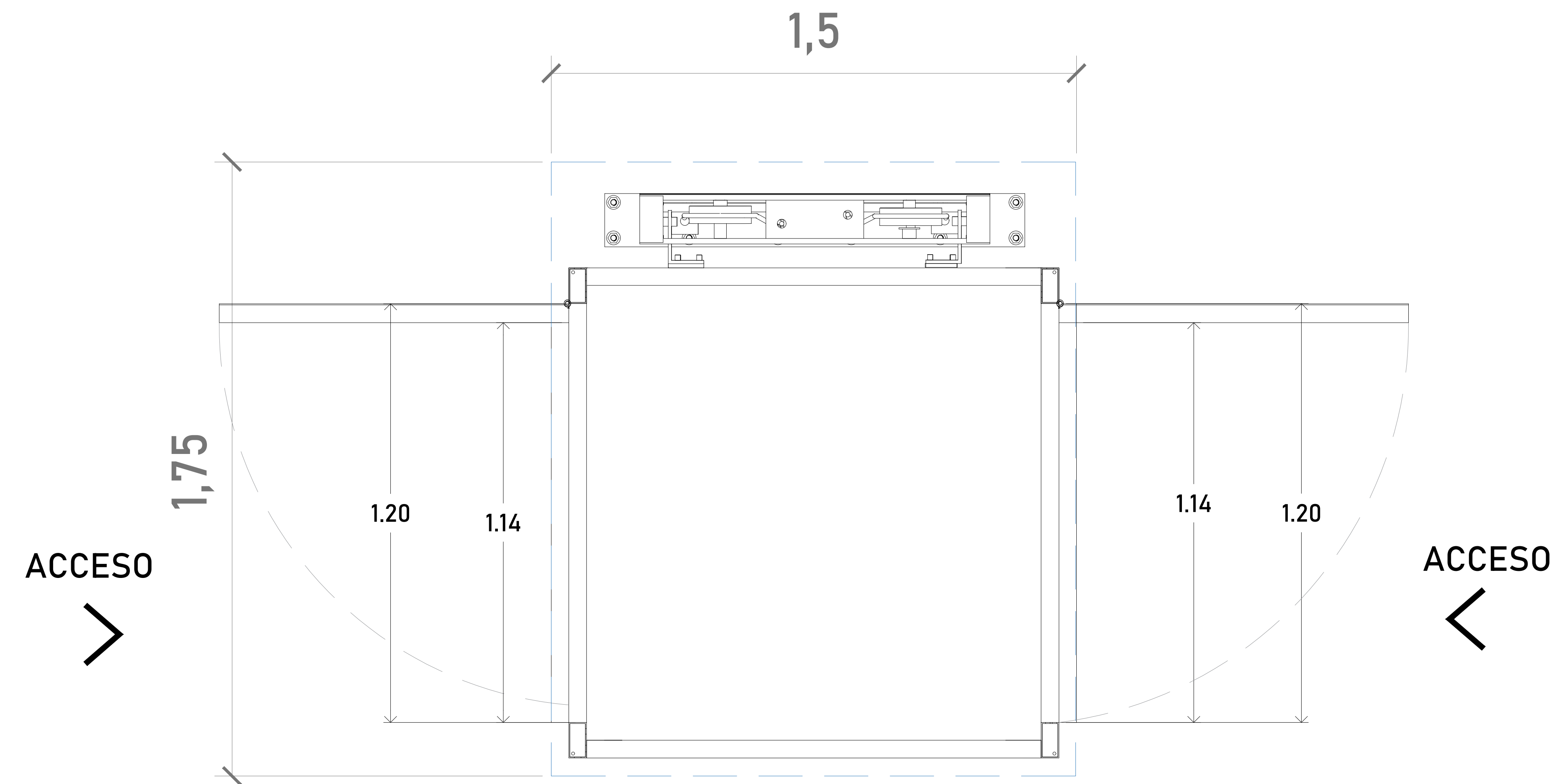

ACCESO Y ABATIMIENTO

ALTURAS DEL EQUIPO:

ALTURA CABINA	1.90 M
ALTURA DE PUERTA	1.06 M

DIMENSIONES DE ACCESO

DIMENSIÓN DE PUERTA 1 Y 2	1.20M
DIMENSIÓN DE ACCESO LIBRE 1 Y 2	1.14M

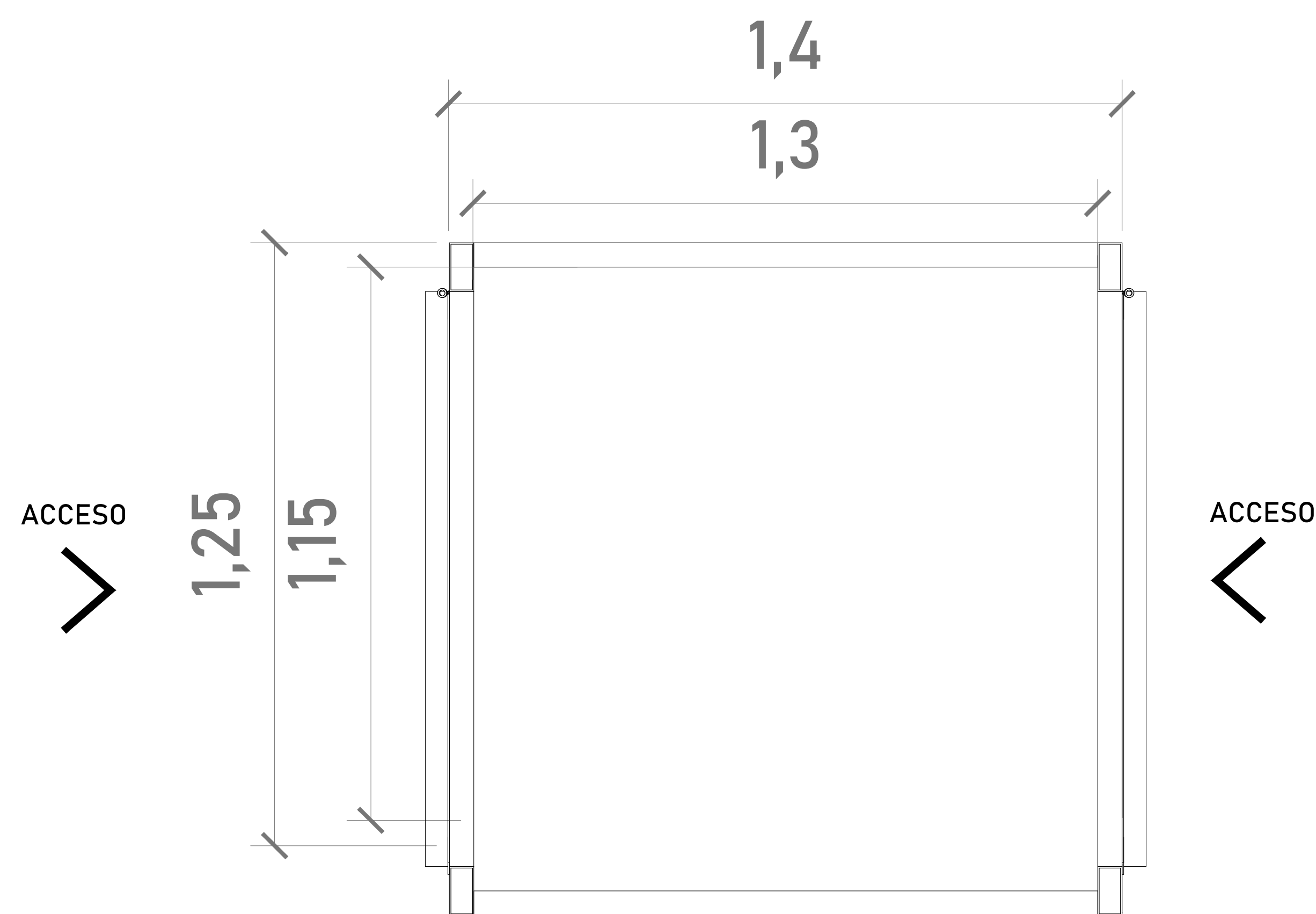

CABINA (VISTA EN PLANTA)

Para el acceso se tiene una pestaña de 5cm, por lo tanto se pide que el área del elevador este nivelado y a plomo en cada una de sus estaciones.

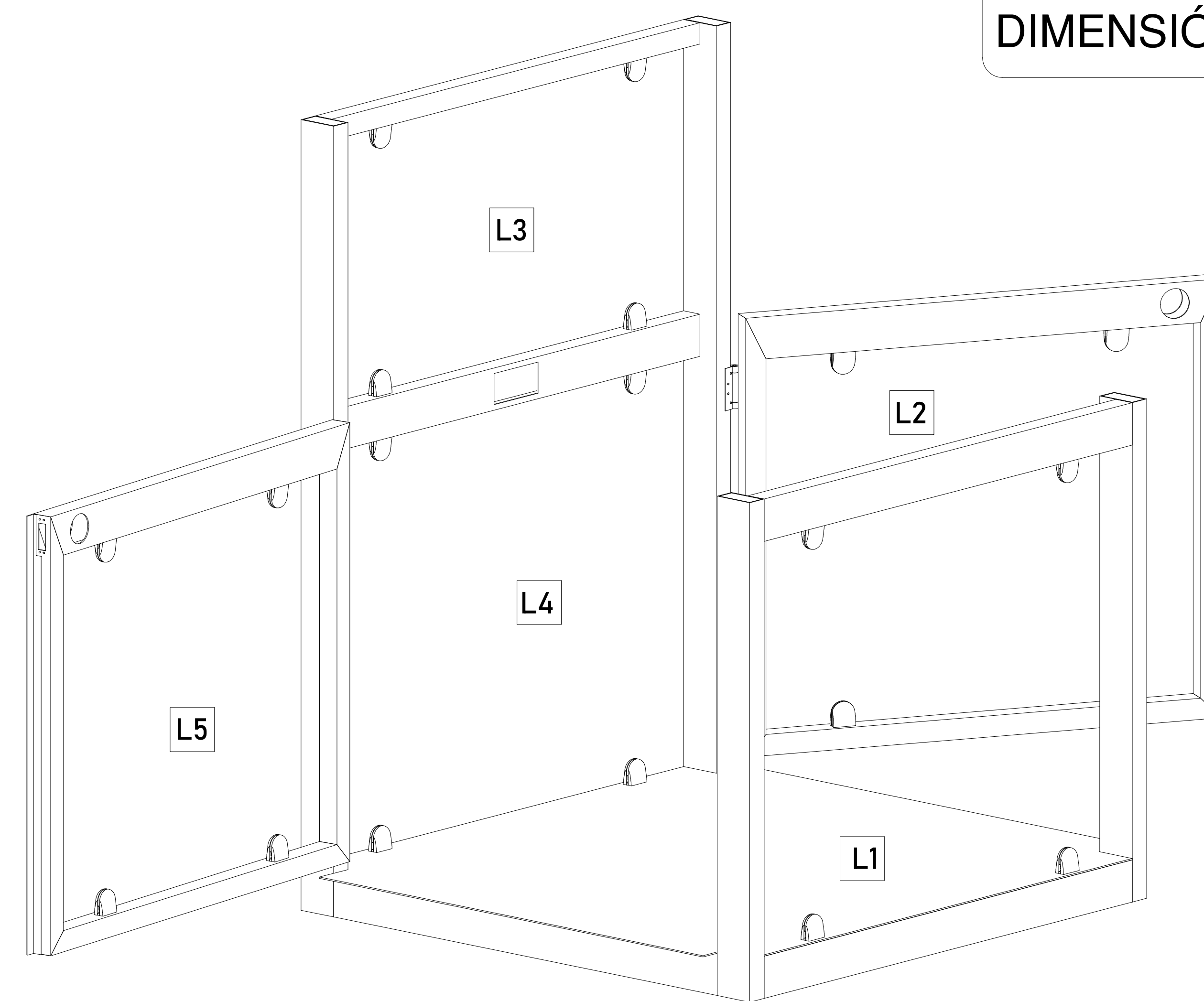

ACABADOS

ACABADOS DEL EQUIPO:

L1	CRISTAL CLARO
L2	CRISTAL CLARO
L3	CRISTAL ESMERILADO
L4	CRISTAL ESMERILADO
L5	CRISTAL CLARO

CROQUIS DE LOCALIZACIÓN:

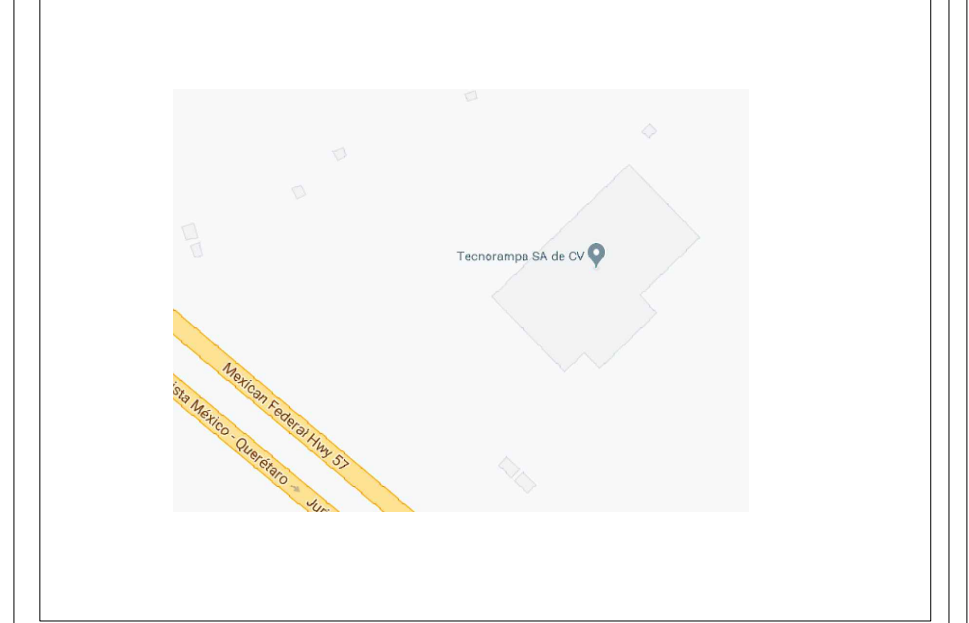

UBICACION
Carretera Federal México-Querétaro

ORIENTACION:

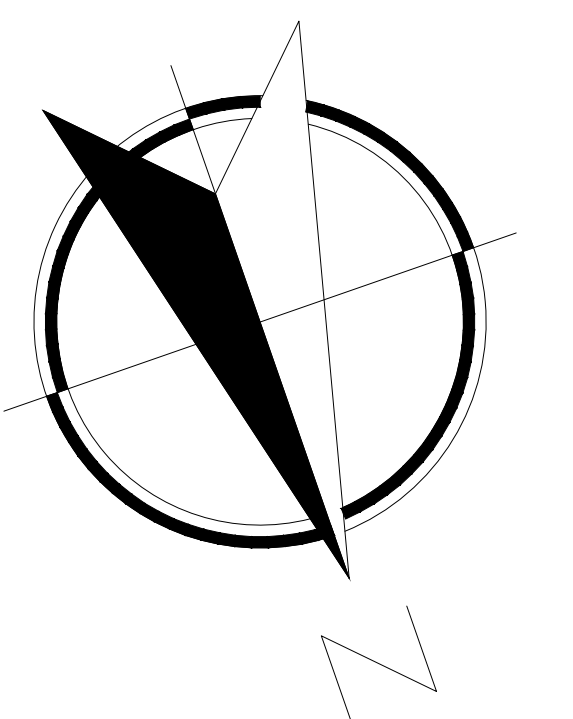

NOTAS GENERALES

TABLA DE MODIFICACIONES:

NO.	DESCRIPCION	FECHA
0	LIBERACION GUIA MECANICA	31/07/2024
1	CAMBIA COLOR DE CABINA	20/08/2024

EMPRESA: **TecnoRampa**
SOLUCIONES EN TRANSPORTACION Y SERVICIOS

RAZÓN SOCIAL:
CARLOS ALBARRÁN

VOBO: VENDEDOR:
LIC. LUIS FRANCISCO VILLA E.
FECHA: 31/07/2024 ELEVADOR:

PLANO: CLAVE:
DIMENSIONES DEL EQUIPO A-3

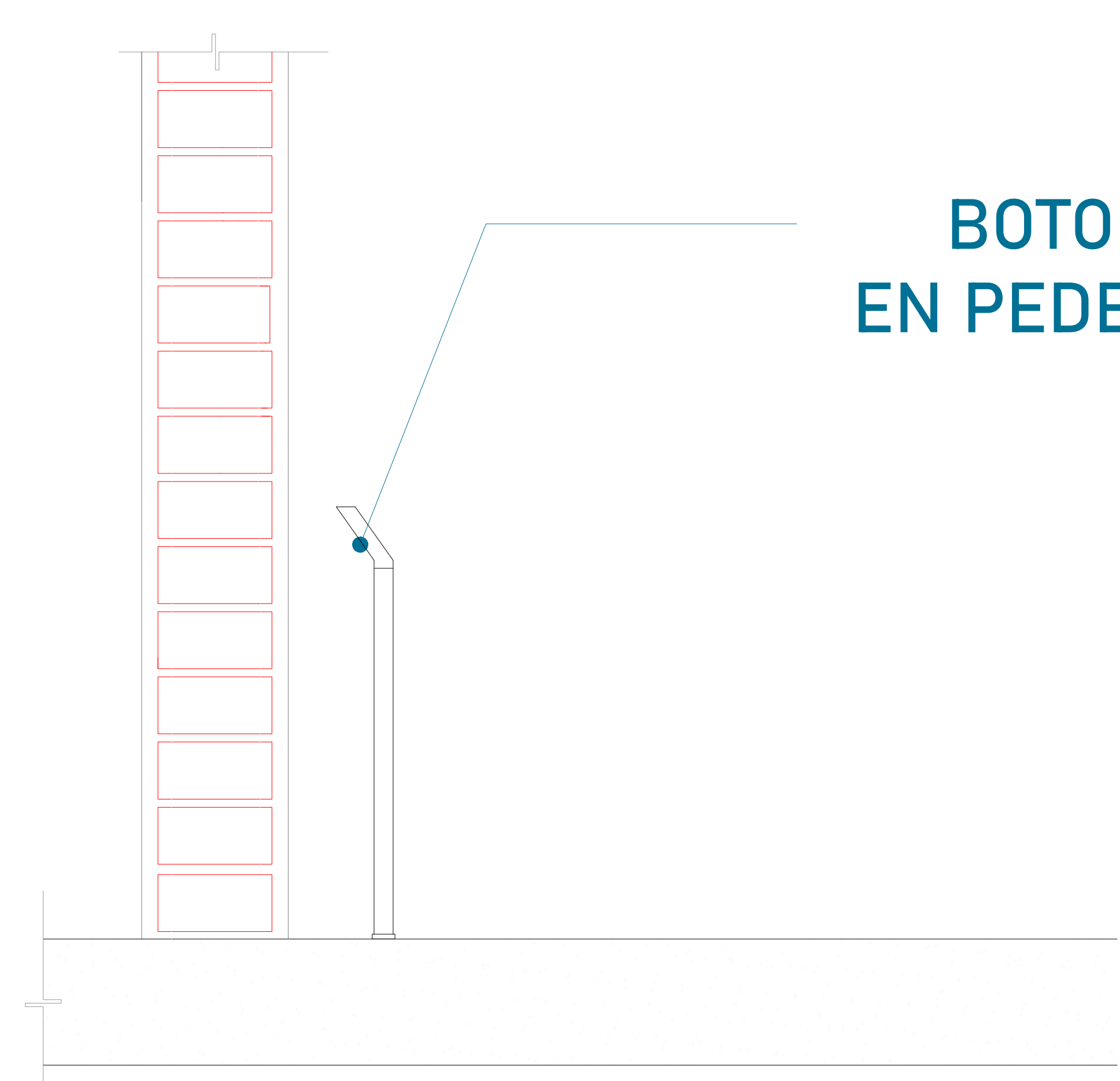

BOTONERA EN PEDESTAL

LAS BOTONERAS SERÁN EN PEDESTAL

TABLA DE CALIBRES	
CALIBRE	DISTANCIA
8 AWG	0-10M
6 AWG	11-15 M
- (CONTEMPLAR CALCULO)	16- EN ADELANTE

DESCRIPCIÓN DE UNIDAD HIDRAULICA 2HP	
ALIMENTACION	110 VCA
NUMERO DE FASES	1
AMPERS DE CONSUMO	18.5
WATSS DE CONSUMO	1.5 KW
TIPO DE ACEITE	ISO 68
RANGO DE VARIACIÓN DE VOLTAGE	110 VAC +/-5%

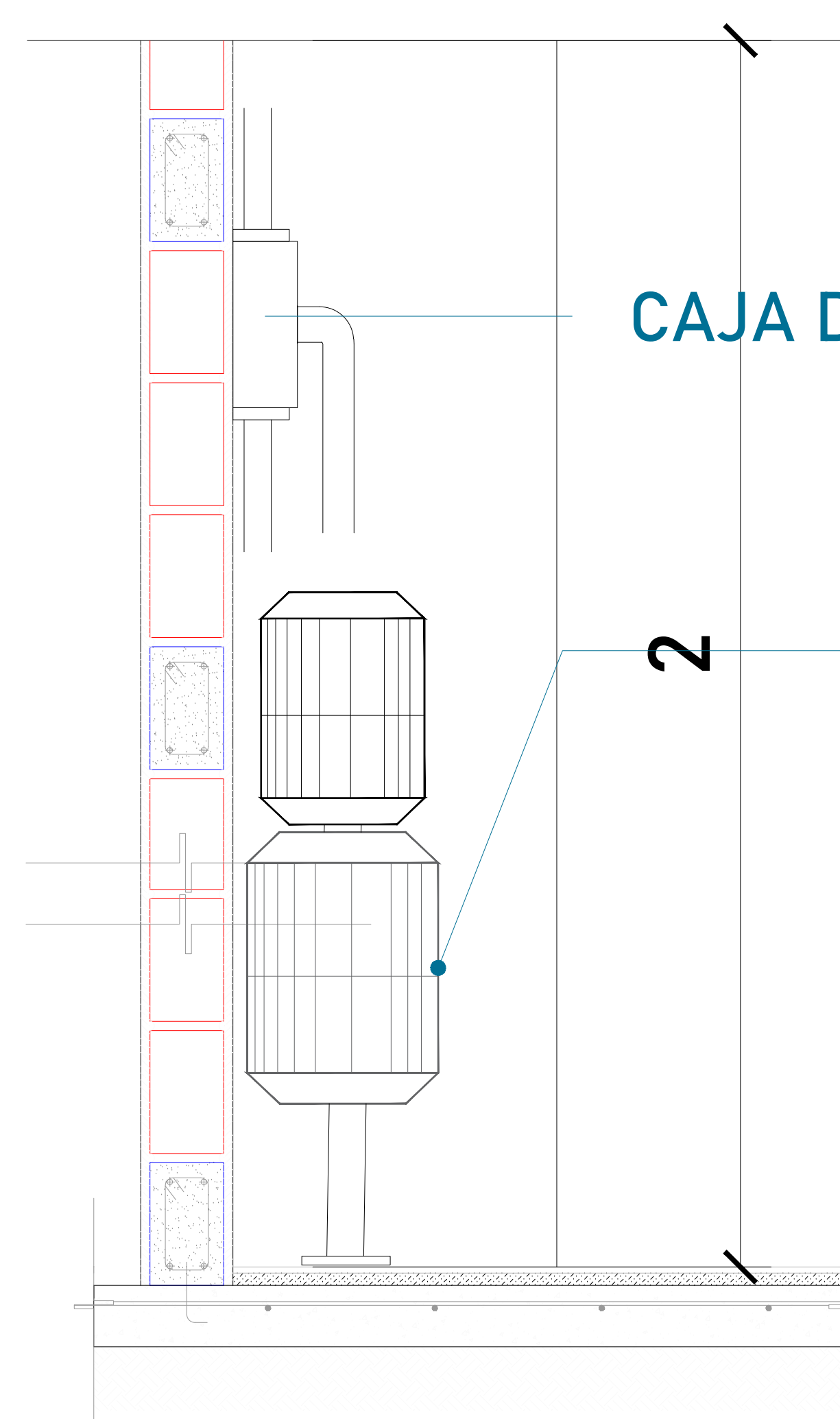

CAJA DE CONTROL

UNIDAD HIDRÁULICA

El motor del equipo Tecnorampa, debe estar protegido del polvo y agua o cualquier sustancia que pudiera contaminar el aceite por eso se solicita un nicho de 0.85mx0.65mx2.00m para su resguardo.

El cliente suministra, instala y energiza centro de carga con alimentación monofásica a 110V, con neutro y tierra física, e interruptor termomagnético de 1 x 30 Amp exclusivo para el elevador, al igual que la canalización de botoneras, las cuales rematan a una caja registro, lo anterior y el centro de carga deberán colocarse en el área donde se ubique la unidad hidráulica y control eléctrico proporcionado por TECNORAMPA a no mayor de 5.00m del área del equipo. Por seguridad no deberá ser manipulado por personal no autorizado



UBICACION
Carretera Federal México-Querétaro



NOTAS GENERALES

TABLA DE MODIFICACIONES:		
NO.	DESCRIPCIÓN	FECHA
0	LIBERACIÓN GUÍA MECÁNICA	31/07/2024
1	CAMBIA COLOR DE CABINA	20/08/2024

EMPRESA: **TecnoRampa**
Especialista en Instalación y Mantenimiento

RAZÓN SOCIAL: CARLOS ALBARRÁN

VOBO: VENDEDOR: LIC. LUIS FRANCISCO VILLA E.
FECHA: 31/07/2024 ELEVADOR: DISC. MEDIA

PLANO: ALIMENTACIÓN Y BOTONERAS CLAVE: **A-5**

