

NOMBRE DE LA EMPRESA:
ALMADA 6 / 24414-23044 VIDHAUS

TecnoRampa
SINERGIAS EN TECNOLOGÍA Y SERVICIOS

CONTENIDO:
SEMBRADO DE RAMPAS PARKING LIFT

VENDEDOR A CARGO:
LIC. LUIS FRANCISCO VILLA E.

ÁREA A CARGO DE DISEÑO:
INGENIERÍA DEL PRODUCTO

DIRECCIÓN DE INSTALACIÓN:

OBSERVACIONES:
- CANALIZACIÓN AÉREA RAMPAS DE FRENTE
- CANALIZACIÓN INFERIOR RAMPAS EN EL FONDO

SIMBOLOGÍA:

TABLA DE MODIFICACIONES:

NO.	DESCRIPCIÓN	FECHA
0	SEMBRADO	24/04/2024
1	SE EMPATAN 3 RAMPAS, CAMBIA 1 DE TAMAÑO Y SE INDICAN ALTURAS DE LEVANTE	20/06/2024

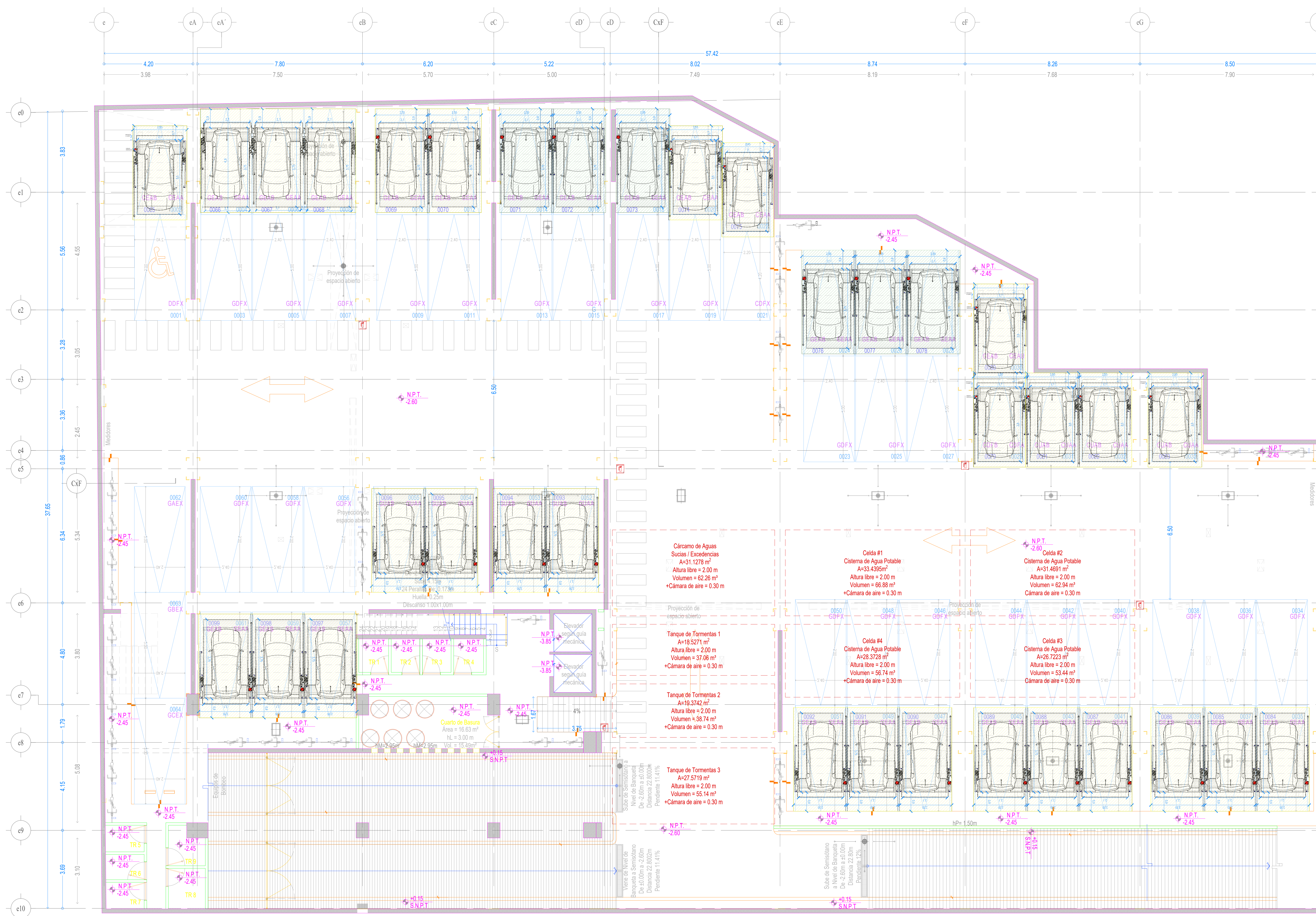

ÁLTURA DE LEVANTE: 1.65m

ÁLTURA DE LEVANTE: 1.80m

PLANTA SEMISOTANO

NOTA:

1.- ANCLAJE DE COLUMNAS A BASE DE TAQUETES EXPANSIVO DE 3"x4"x4"

2.- CANALIZACIÓN CONTACTO Y CLAVIJA DE MEDIO GIRO A PAÑO DE INICIO DE EQUIPO.
OBRA CIVIL PARA EL ANCLAJE DEL EQUIPO

3.- FIRME DE CONCRETO DE 15CM CON UNA RESISTENCIA F' C 250KG/CM2 ARMADA CON MALLA ELECTROSOLDADA DE 6.6.10.10

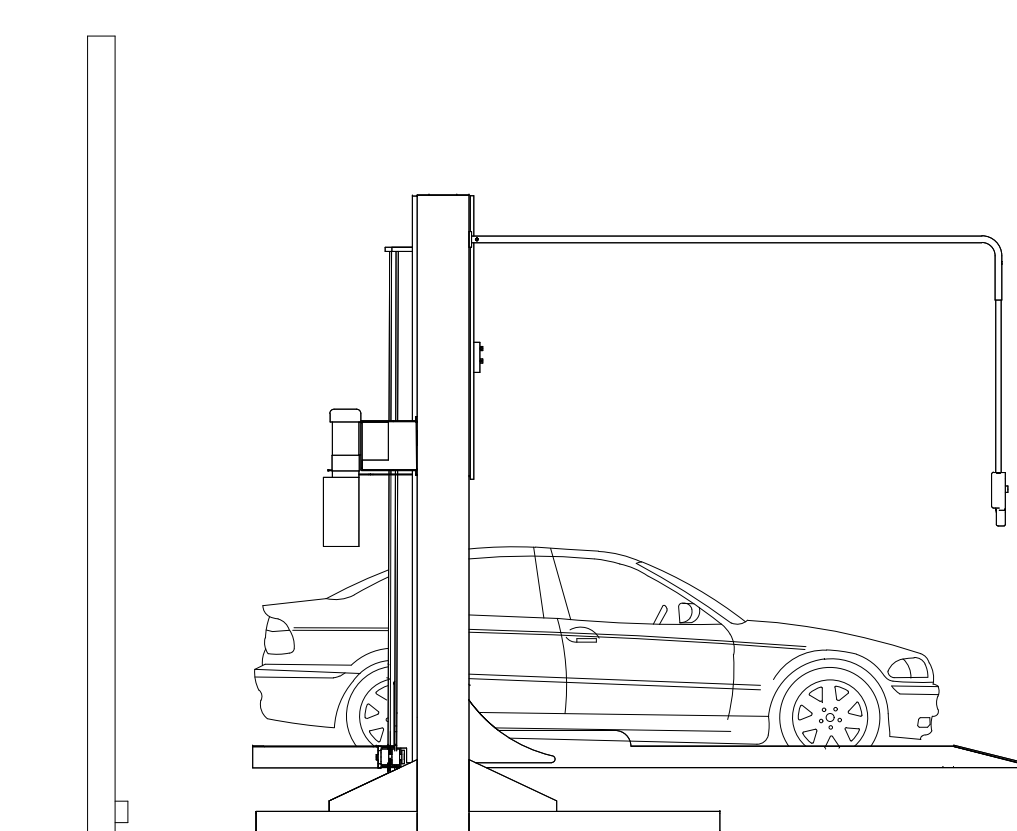
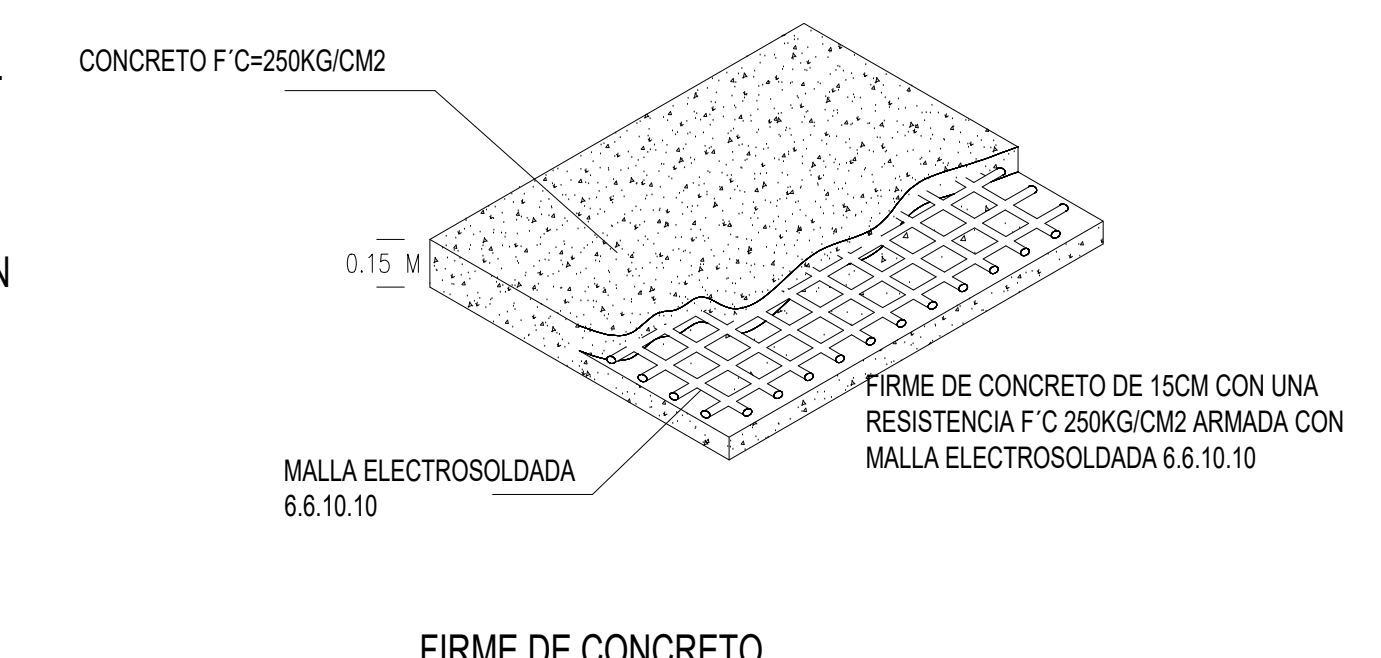

DESCRIPCIÓN DE EQUIPO

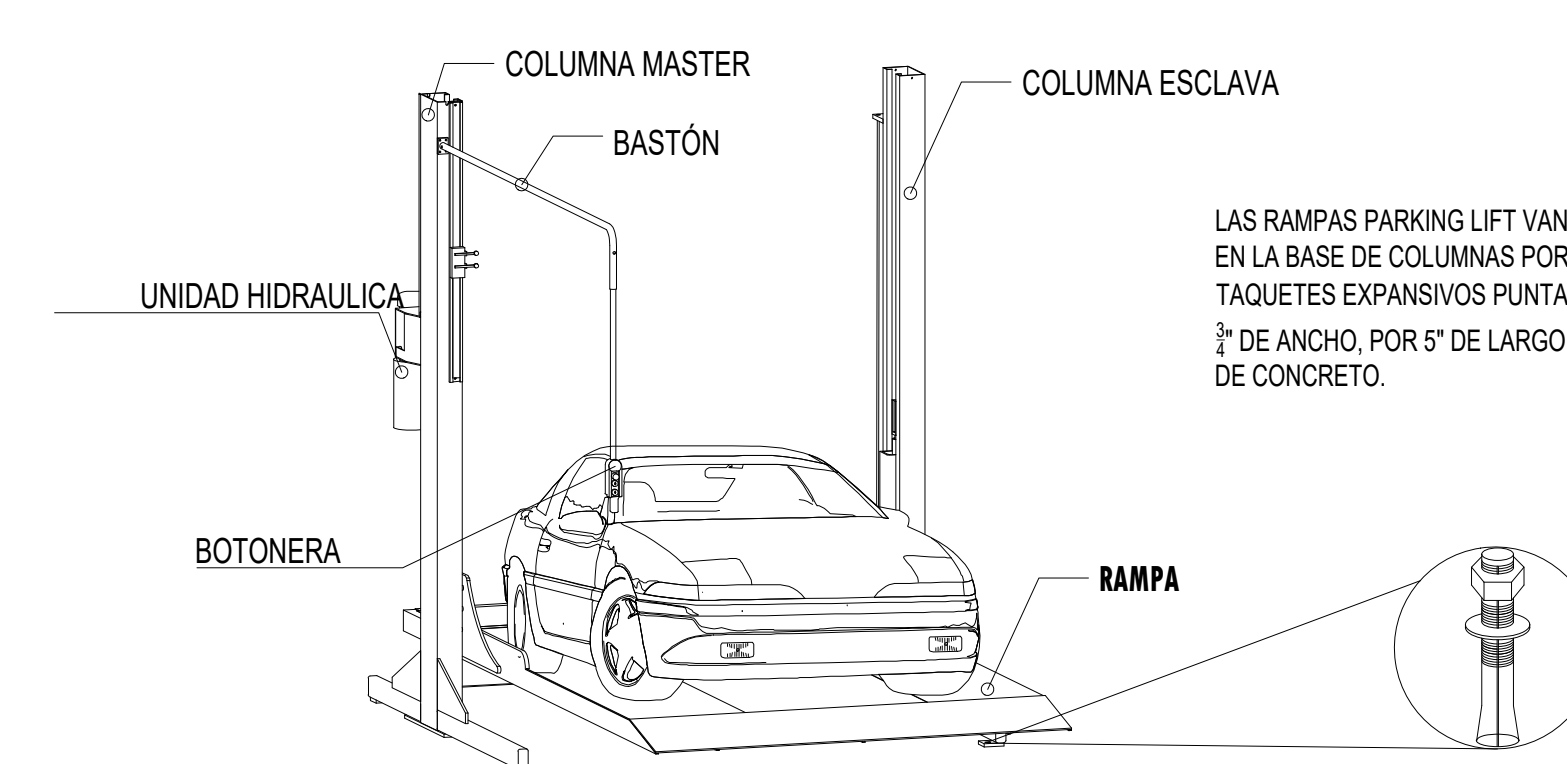

PARKING LIFT BASIC INDIVIDUAL	DIMENSIONES	COLOR	U.H.	CARGA	DISTANCIA DE RESGUARDO	ALTURA DE LEVANTE	# DE EQUIPOS
PARKING LIFT INDIVIDUAL	2.10 m X 3.75 m	COLUMNAS : GRIS PLATAFORMA: GRIS	2 HP @110 V	7,000 LB	0.90 M	1.65 m	24
PARKING LIFT INDIVIDUAL	2.10 m X 3.50 m	COLUMNAS : GRIS PLATAFORMA: GRIS	2 HP @110 V	7,000 LB	0.70 M	1.65 m	7
PARKING LIFT JUEGO DE 3 EMPATADAS	2.10 m X 3.75 m	COLUMNAS : GRIS PLATAFORMA: GRIS	2 HP @110 V	7,000 LB	0.90 M	1.65 m	1
PARKING LIFT INDIVIDUAL	2.00 m X 3.50 m	COLUMNAS : GRIS PLATAFORMA: GRIS		7,000 LB	0.70 M	1.65 m	1
						TOTAL DE RAMPAS	35