

**TecnoRampa**  
INGENIERIA EN TECNOLOGIA Y SERVICIOS

DIRECCION: AUTOPISTA  
MEXICO-QUERETARO KM  
175+494 COLONIA EL  
SAUZ BAJO

TEL: 01 427 272 40 41

DESCRIPCION DEL EQUIPO:

ELEVADOR DISCAPACITADOS -SEMICOMPLETA

CARGA 500 KG

RECORRIDO: 3.00 M

ESTACIONES: 2

UNIDAD HIDRÁULICA: 2HP

VENDEDOR: ARQ. JESÚS ANTONIO BENITEZ C.

RAZON SOCIAL: DANIELA LEON

NO. DE CLIENTE: 31885-25481

FECHA: 26/08/2024

FIRMA DE CONFORMIDAD DEL CLIENTE:

• Daniela Leon Maldonado *[Signature]*

CONDICIONES DE ENVIO DEL EQUIPO

CABINA: ARMADA *DESAZ MOTO*

COLUMNAS: COMPLETAS

DIMENSIONES DE VANO:

COLOR DEL EQUIPO

EQUIPO: BLANCO *SILVER MET.*

ACABADOS: CRISTAL CLARO, ESMERILADO

TIPO DE ALIMENTACION

MONOFÁSICA 110 VAC

TUBERIA: GRUESA

COMPLEMENTOS

- PREPARACIÓN PARA ELECTROIMANES

- BORNES CANCHAS POR  
TECNORAMPA

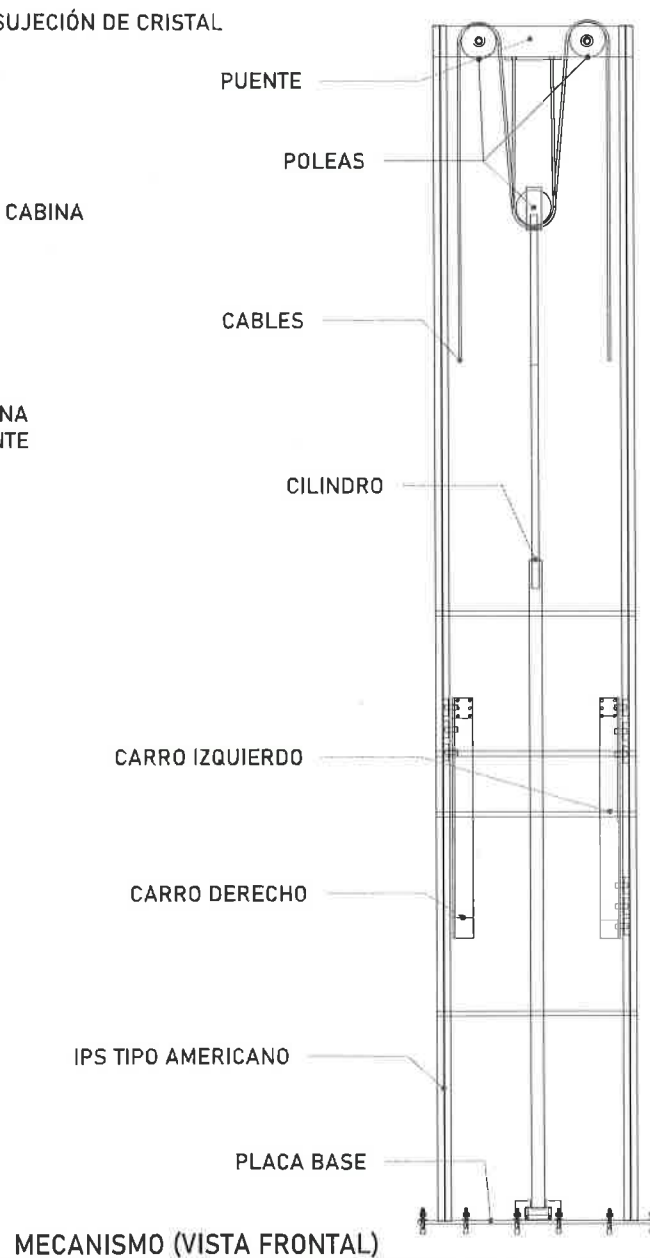
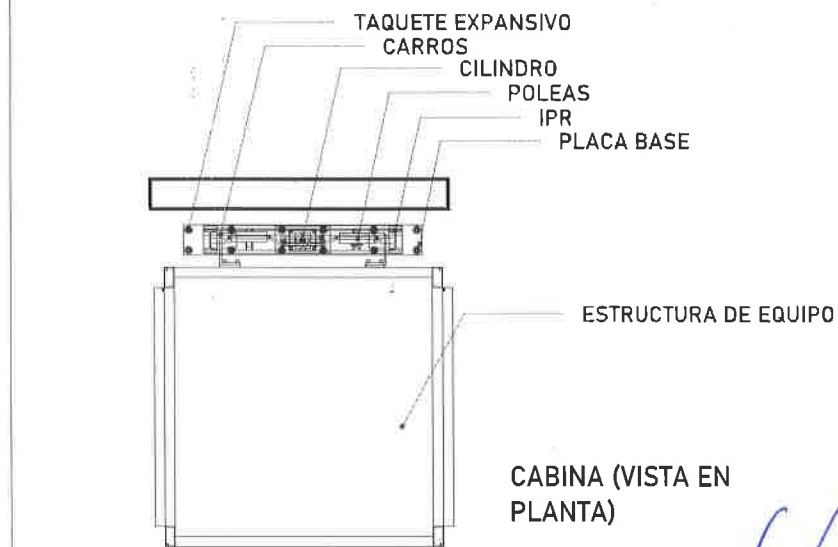
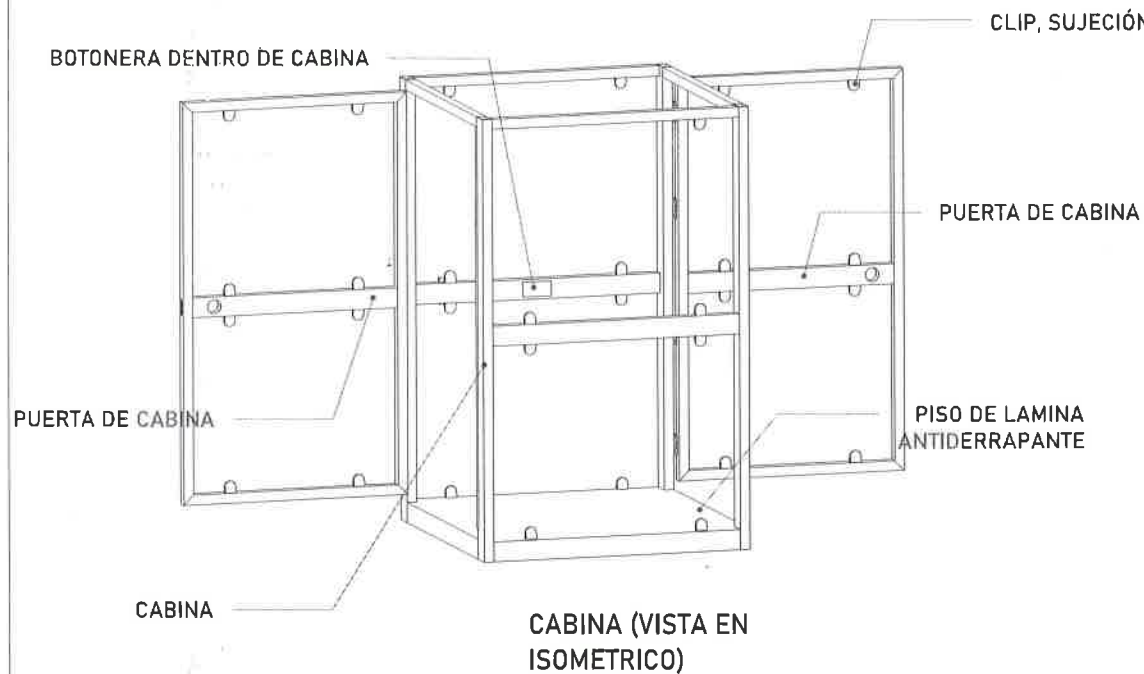

COORDENADAS DE LOCALIZACIÓN

UBICACION  
Carretera Federal México-Querétaro

ORIENTACION:

NOTAS GENERALES

TABLA DE MODIFICACIONES:

NO.	DESCRIPCION	FECHA

EMPRESA: **TecnoRampa**

VALOR SOCIAL:

TIPO:      DISEÑADOR:      FECHA:      ELEVACION:      PLAZO:      CLAVE:      DESCRIPCION DE PARTES:      A-1

Firme de concreto con una resistencia de  $F' C = 250 \text{ kg/cm}^2$ .  
 Malla electrosoldada de 6.6.10.10 después de los 10cm

OBRA CIVIL POR PARTE DEL CLIENTE

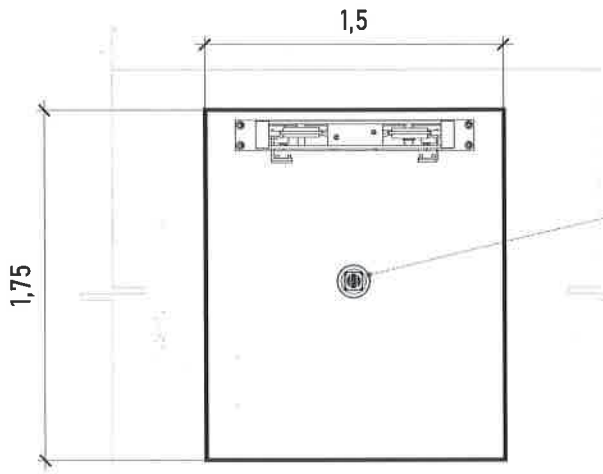

Por motivos de seguridad ante posibles acumulaciones de agua se recomienda la instalación de una salida de drenaje (coladera)

ARMADO (VISTA EN PLANTA)

ALTURA DE COLUMNAS	
Foso	0.20m
Recorrido	3.00m
Sobre paso	1.80m
Total	5.00m

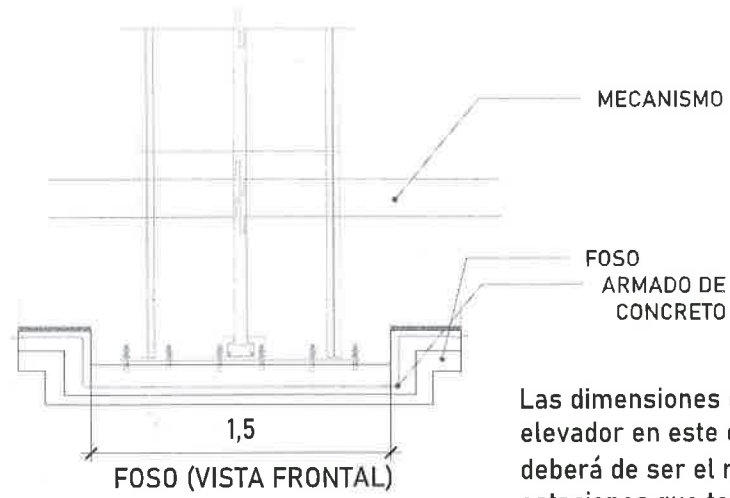

FOSO (VISTA FRONTAL)

Las dimensiones del área para el elevador en este caso de 1.50m x 1.75m deberá de ser el mismo en todas las estaciones que tenga el sitio.

ESPESOR DE FIRME DE CONCRETO ARMADO RESISTENCIA DE  $F' C = 250 \text{ KG/CM}^2$

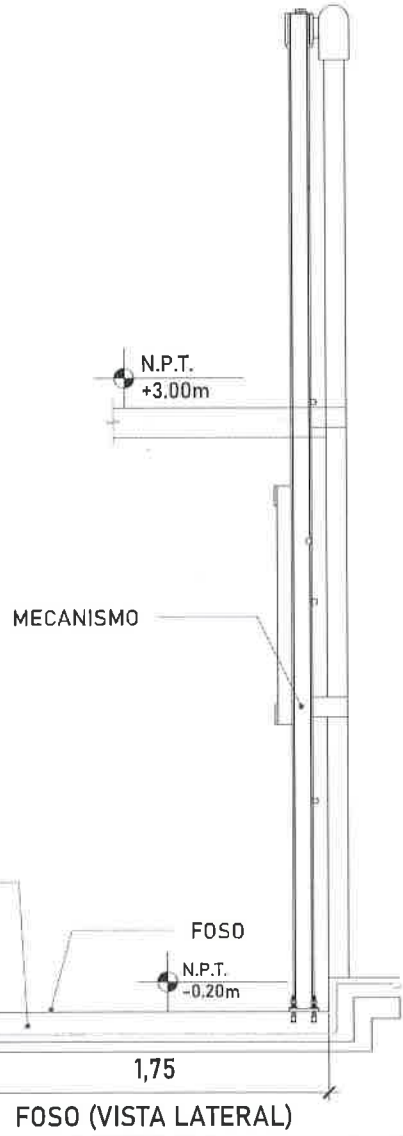

FOSO (VISTA LATERAL)

GRUPO DE LOCALIZACIÓN

UBICACIÓN  
Carretera Federal México-Querétaro

ORIENTACIÓN

NOTAS GENERALES

---

TABLA DE MODIFICACIONES

NO.	DESCRIPCION	FECHA

EMPRESA: **TecnoRampa**

RAZON SOCIAL: \_\_\_\_\_

TIPO: \_\_\_\_\_

PLANO: \_\_\_\_\_

USO PARA EL ELEVADOR: \_\_\_\_\_

ESCALA: **A-2**

**EQUIPO POR PARTE DE TECNORAMPA**

DIMENSIONES DE ACCESO LIBRE	
ACCESO	1.20 m
ACCESO LIBRE	1.14 m

**ACABADOS**

ACABADOS DEL EQUIPO:	
L1	CRISTAL CLARO
L2	CRISTAL CLARO
L3	CRISTAL - ESMERILADO
L4	CRISTAL - ESMERILADO
L5	CRISTAL CLARO
L6	CRISTAL CLARO
L7	CRISTAL CLARO
L8	CRISTAL CLARO

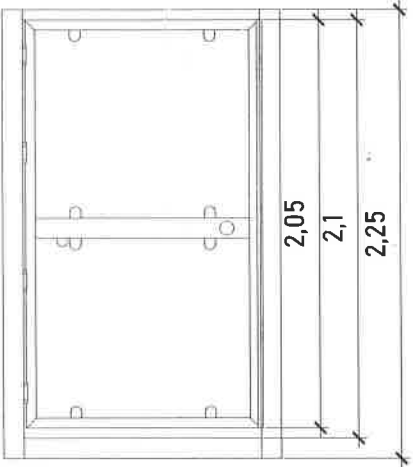

**CABINA (VISTA EN FRONTAL)**

ALTURAS DEL EQUIPO:	
ALTURA CABINA	2.25 M
ALTURA INT. DE CABINA	2.10 M
ALTURA DE PUERTA	2.05 M

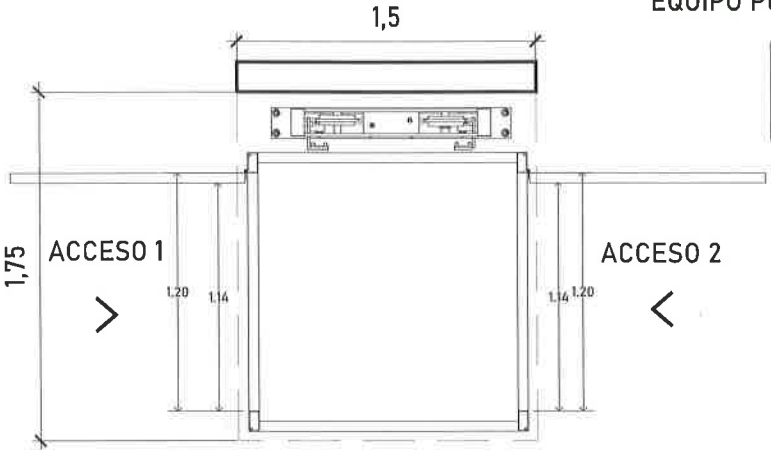

**ACCESO Y ABATIMIENTO**

Para el acceso se tiene una pestaña de 5cm, por lo tanto se pide que el área del elevador este nivelado y a plomo en cada una de sus estaciones.

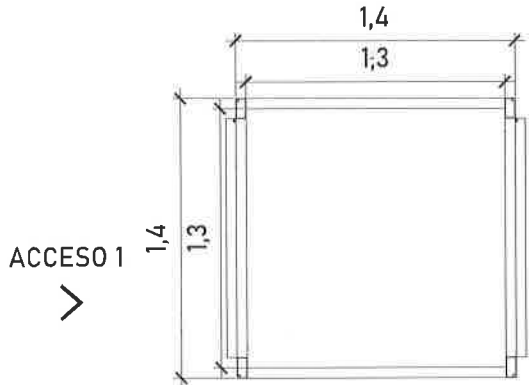

**CABINA (VISTA EN PLANTA)**

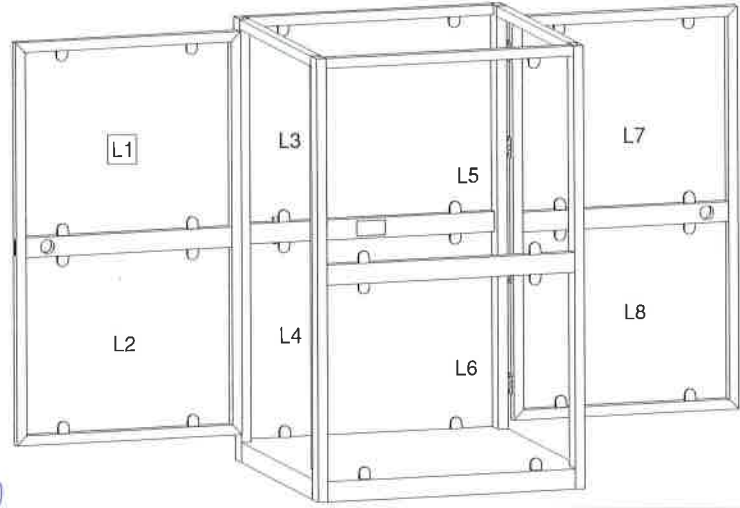

ORGANISMO DE EJECUCIÓN:

UBICACIÓN:  
Carretera Federal México-Querétaro

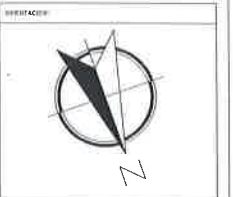

**NOTAS GENERALES**

TABLA DE MODIFICACIONES:

NO.	DESCRIPCIÓN	FECHA

COMPETENCIA: **TecnoRampa**

RAZÓN SOCIAL: **TecnoRampa**

LOGO:

PLANO: DESCRIPCIÓN DEL EQUIPO **CLAVE: A-3**

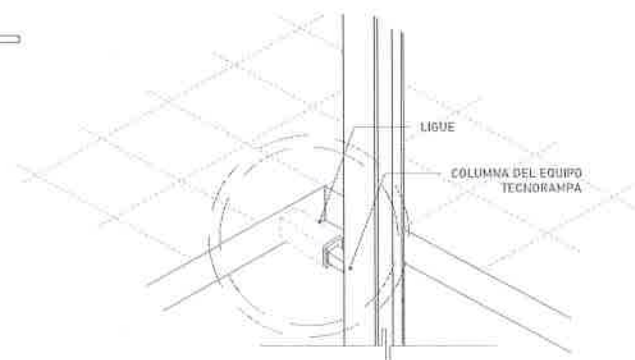
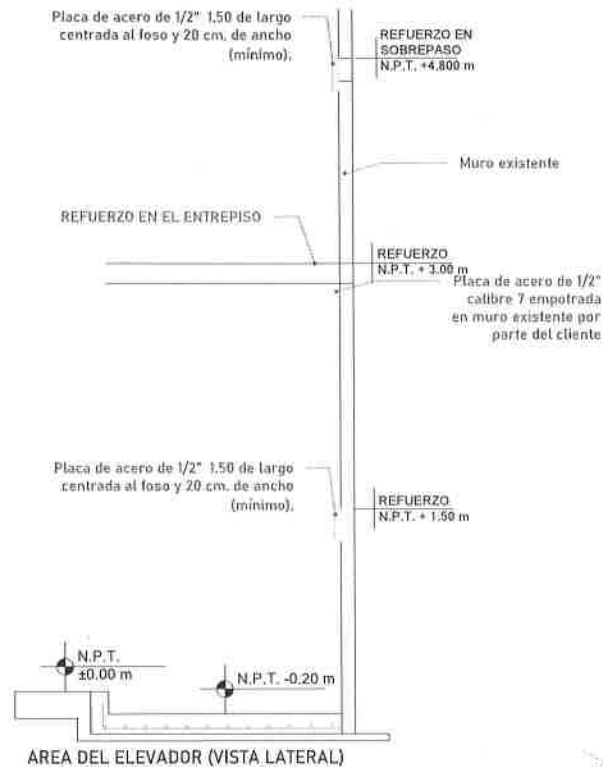
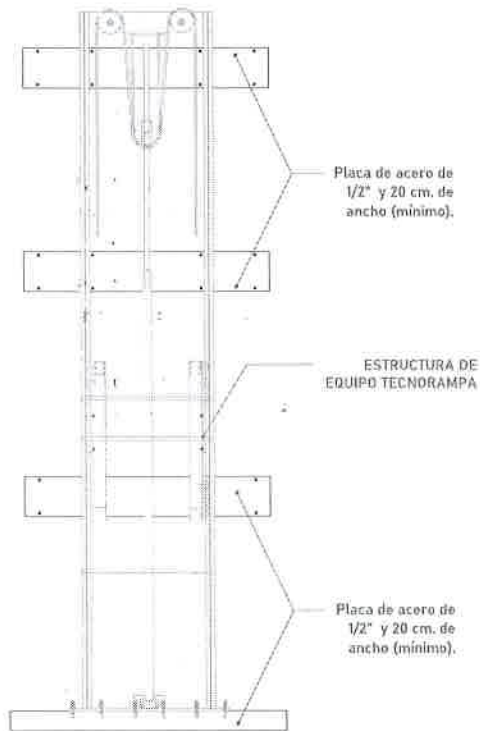

Para la estabilidad del equipo Tecnorampa debera ser anclado aun cierto numero de refuerzos estos serán de acuerdo al recorrido del equipo y a los distintos niveles que se tengan.

En la última estación nuestras columnas tienen un sobrepaso de 1.80m por lo tanto se solicita un refuerzo a esa altura.

La estructura no esta considerada dentro del foso, por lo tanto el área de 1.50m x 1.75m deberá quedar libre para la instalación del equipo.

Las columnas del equipo Tecnorampa se ligan a distintas alturas por eso se solicitan los refuerzos, estos son puestos por el cliente.

## OPCIÓN B

UBICACION  
Carretera Federal México-Querétaro

ORIENTACION

NOTAS GENERALES

TABLA DE MODIFICACIONES		
NO.	DESCRIPCION	FECHA

EMPRESA: **TecnoRampa**

RAZON SOCIAL: **TecnoRampa**

PROYECTO: **ELEVADOR**

PLANO: **ANCLAJE DEL ELEVADOR**

CLASE: **A-4**

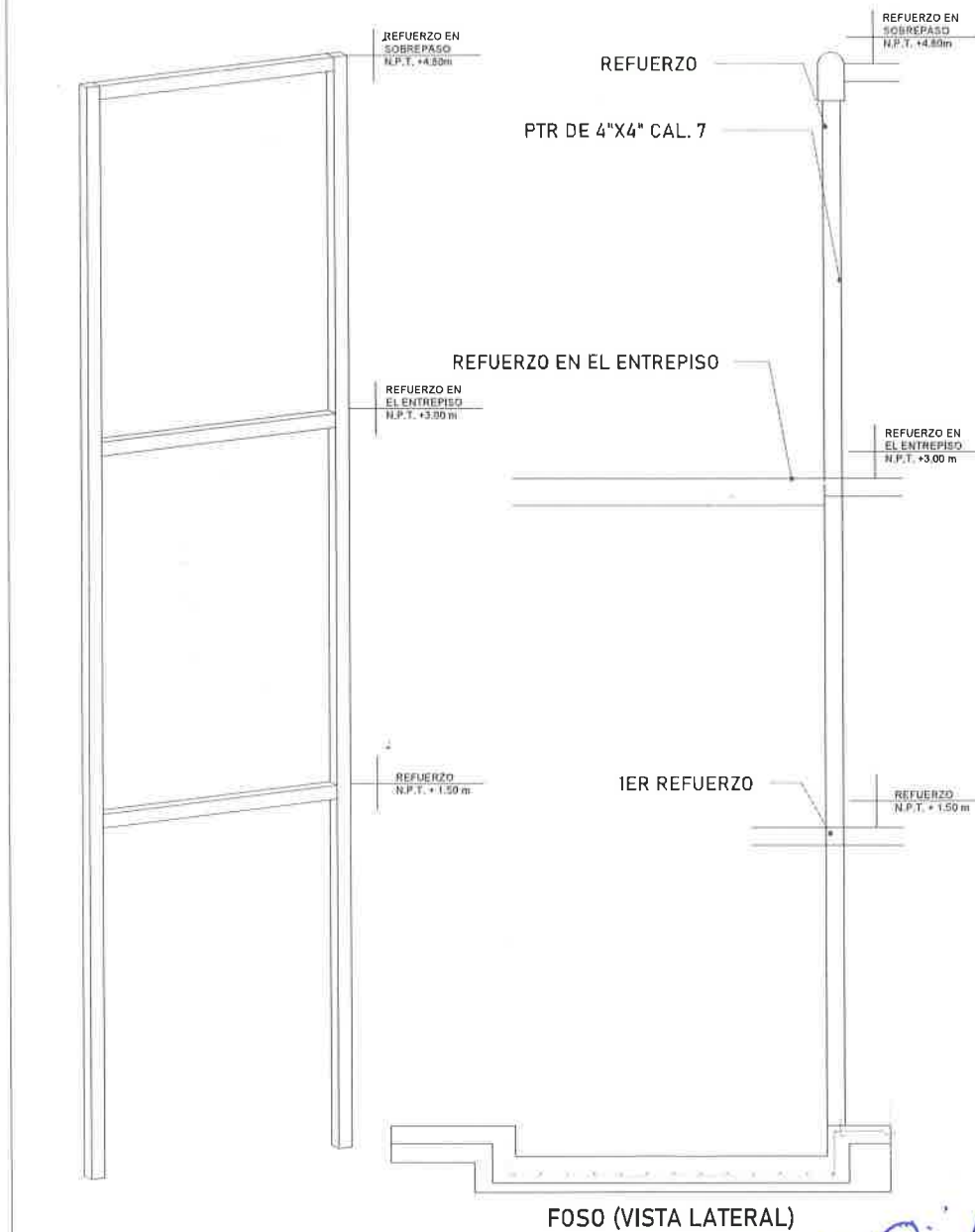

Para la estabilidad del equipo Tecnorampa debera ser anclado aun cierto numero de refuerzos estos serán de acuerdo al recorrido del equipo y a los distintos niveles que se tengan.

Para anclar se solicita una cadena de concreto ( $f'c=250 \text{ kg/cm}^2$ ) o una viga de acero, ambas minimo de 15 cm. a lo ancho del foso.

En la ultima estación nuestras columnas tienen un sobrepaso de 1.80m por lo tanto se solicita un refuerzo a esa altura.

El área de 1.75m x 1.50m deberá quedar libre para la instalación del equipo.

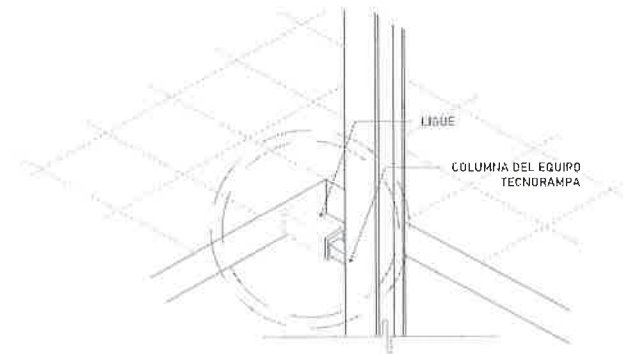

Las columnas del equipo Tecnorampa se ligan a distintas alturas por eso se solicitan los refuerzos, estos son puestos por el cliente.

## OPCIÓN A

CRONOGRAMA DE OBRAS

UBICACION  
Carretera Federal México-Quintana Roo

ORIENTACION

NOTAS GENERALES

NOTAS GENERALES

Tabla de modificaciones

NO.	DESCRIPCION	FECHA

EMPRESA: **TecnoRampa**

RAZON SOCIAL: **TecnoRampa**

VICED: **TECNORAMPA**

PLANO: **ANCLAJE DEL EQUIPO**

CLAVE: **A-4**

*[Handwritten signature]*

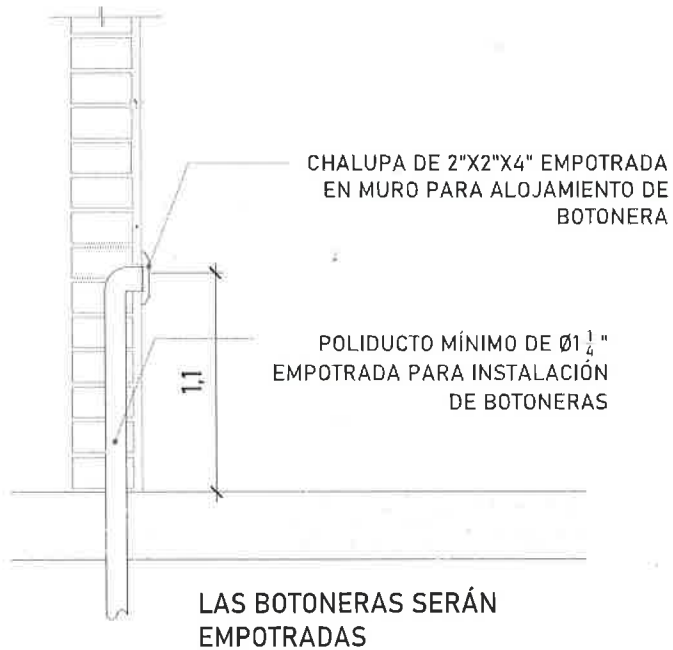

### BOTONERAS EMPOTRADAS

Para que las botoneras queden empotradas se solicita al cliente tener un poliducto de Ø1 1/4" por donde se quiere tener las botoneras de llamado del equipo Tecnorampa. Esta canalización rematan a la caja de control eléctrico (espacio designado para el motor del elevador)

TABLA DE CALIBRES	
CALIBRE	DISTANCIA
8 AWG	0-10M
6 AWG	11-15 M
(CONTEMPLAR CALCULO)	16- EN ADELANTE

DESCRIPCIÓN DE UNIDAD HIDRAULICA 2HP	
ALIMENTACION	110 VCA
NUMERO DE FASES	1
AMPERS DE CONSUMO	18,5
WATSS DE CONSUMO	1,5 KW
TIPO DE ACEITE	ISO 68
RANGO DE VARIACIÓN DE VOLTAGE	110 VAC +/-5%



El motor del equipo Tecnorampa, debe estar protegido del polvo y agua o cualquier sustancia que pudiera contaminar el aceite por eso se solicita un nicho de 0.85mx0.65mx2.00m para su resguardo.

El cliente suministra, instala y energiza centro de carga con alimentación monofásica a 110V, con neutro y tierra física, e interruptor termomagnético de 1 x 30 Amp exclusivo para el elevador, al igual que la canalización de botoneras, las cuales rematan a una caja registro, lo anterior y el centro de carga deberán colocarse en el área donde se ubique la unidad hidráulica y control eléctrico proporcionado por TECNORAMPA a no mayor de 5.00m del área del equipo. Por seguridad no deberá ser manipulado por personal no autorizado

\*Al hacer caso omiso de las indicaciones ya dictadas y tenga alguna falla el equipo, Tecnorampa no se hará responsable de estas, además de que el año de garantía no tendría cobertura para estos daños.



UNIDAD: Carretera Federal México-Querétaro

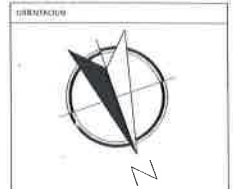

NOTAS GENERALES

NO.	DESCRIPCION	FECHA

EMPRESA: **TecnoRampa**

RAZON SOCIAL: Tecnorampa

VENDEDOR: JUAN JOSE NUNEZ RAMOS

FECHA: 15/05/2017

PLANO: ALIMENTACION Y BOTONERAS

CLAVE: A-5

El tubing que es la conexión del mecanismo del elevador a la Unidad Hidráulica, donde pasa el aceite. No tiene que tener una distancia máxima de 5.00m lineales.

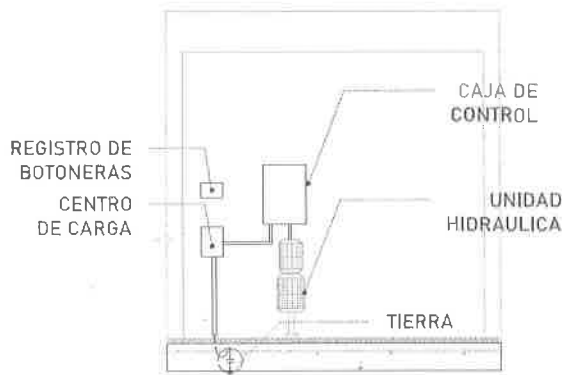

La imagen es solamente ilustrativa.

La Unidad Hidráulica va anclada, por medio de taquetes expansivos punta arpón de  $\frac{3}{4}$ " de ancho, por 5" de largo al firme de concreto donde se apoya.

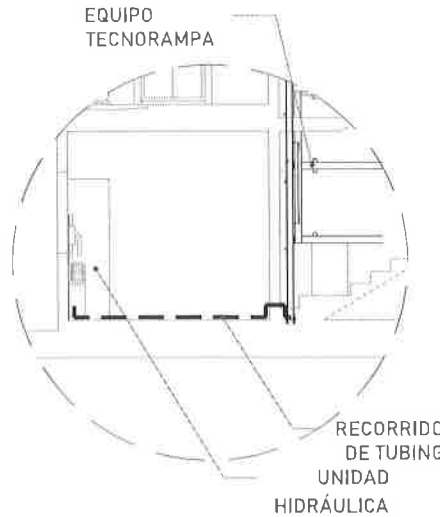
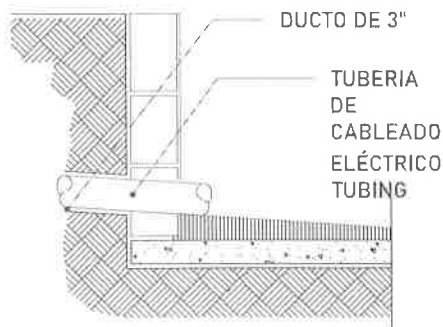

Para la alimentación del equipo se requiere una Unidad Hidráulica, se requiere que este motor este lo mas cerca posible del equipo, por lo tanto se solicita al cliente tener un ducto de 3" para poder pasar ahí el tubing y los cables para la botoneras

#### PUERTA INTERIOR

El elevador cuenta con una puerta que viaja junta con este. Por tal situación se recomienda la colocación de una protección en cada una de las estaciones. Tomar en cuenta que se tendrá que respetar las dimensiones de la puerta del elevador.

#### PRECAUCIONES

- No operar el elevador cuando exista fuga de fluido hidráulico.
- Respetar las indicaciones sin sobrepasar su capacidad de peso 500kg.
- No operar el equipo, sin antes haber sido entregado por un personal asignado de la empresa Tecnorampa.
- No utilizar el elevador en casos de incendio.
- No operar el elevador en caso de que los cables de acero se encuentren deshilados.

#### REQUISITOS DE INSTALACIÓN

- 1.- El foso estará en óptimas condiciones
  - a) No encharcamientos
  - b) No objetos ni materiales dentro
  - c) Acceso libre al area de instalación
- 2.- Se necesita energía a 220V, para conectar una maquina de soldar a 2 fases, capacidad de consumo de 60 Amp
  - \*En dado caso de no contar con la alimentación, contacte a su vendedor para dar solución.
- 3.- La obra civil (foso y refuerzos) debera estar lista en la fecha programada de su instalación.
- 4.- Considerar el espacio de accesos y vanos en sitio para el acceso del equipo al lugar de su instalación

PROYECTO DE LOCALIZACIÓN

UBICACION  
Carretera Federal México-Querétaro

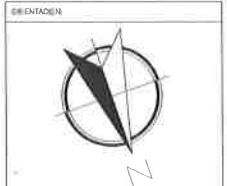

NOTAS GENERALES

TABLA DE MODIFICACIONES:

NO.	DESCRIPCION	FECHA

EMPRESA: **TecnoRampa**

KAZÓN SOCIAL:

SUBIR: \_\_\_\_\_ VERIFICAR: \_\_\_\_\_

FECHA: \_\_\_\_\_ TELEFONO: \_\_\_\_\_

PLANO: \_\_\_\_\_ CLAVE: **A-6**

ELABORADO Y VERIFICADO POR: