

DESCRIPCIÓN

- X1-** ALTURA 2° ESTACIÓN
- X2-** ACCESO LATERAL
ACCESO:
A1.- 1.20M
- X3-** ALTURA DE COLUMNAS DEL EQUIPO

DESCRIPCIÓN DE EQUIPO

- X11-** CABINA COLOR SILVER METALLIC
- X12-** CRISTAL CLARO
- X13-** CABINA ARMADA
- X14-** COLUMNAS COMPLETAS

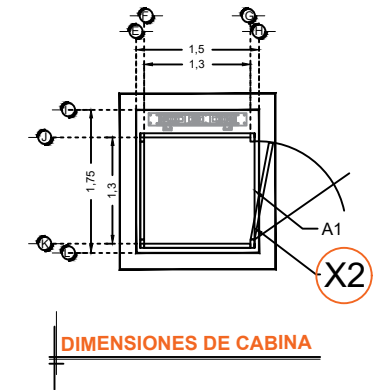
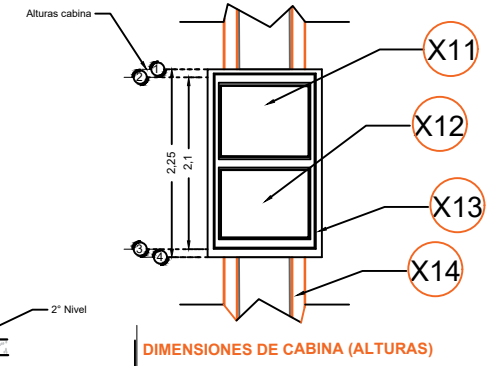
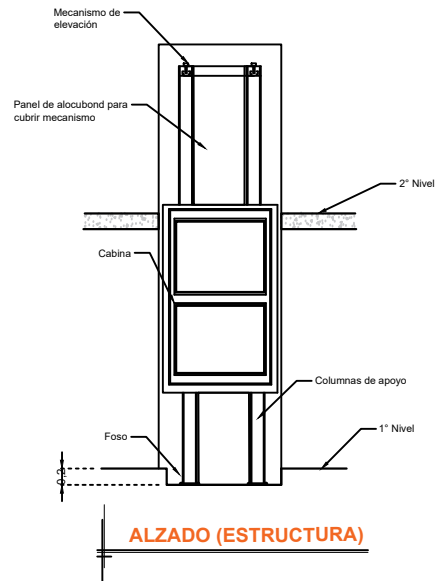
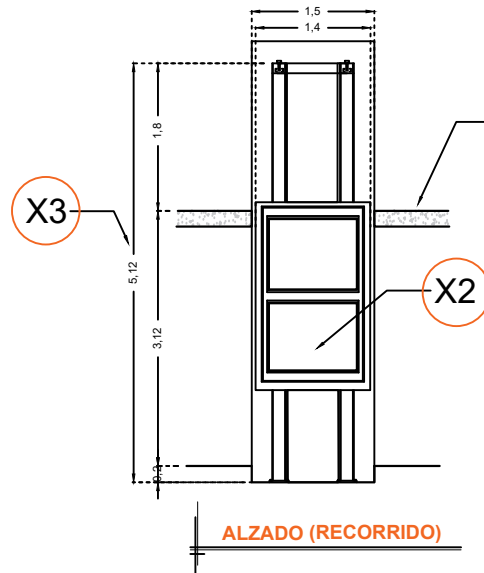

RAZON SOCIAL: **PROYECTO TRES S.A. DE C.V.**

ELEVADOR : **DISCAPACITADOS**

LEVANTAMIENTO:
Arq. Salvador Silva S.

FIRMA:

N. DE CLIENTE:
11221-2091

NOMBRE:
Martín Galván Monzón

TIPO: **SEMICOMPLETA**

CARGA:
500 KG UH : **2 HP**

UBICACIÓN: **Privada Vicente Fox #13 Col. El Paraíso Dr. Mora Cecyteg**

ELEVACION: **3.12 MTS**

No. DE NIVELES: **2**

TUBERÍA: **GRUESA**

EQUIPO

GTO-002-L