

**DESCRIPCIÓN**

**W1-** ALIMENTACIÓN MONOFÁSICA A 127 V, CON NEUTRO Y TIERRA FÍSICA, CON BREAK TERMOMAGNETICO DE PROTECCIÓN 1 X 25 AMP LIBRES DE CONSUMO

- SIN BOTONERA EN CABINA
- BOTONERA DE MANDO EN CADA ESTACIÓN
- GENERADOR

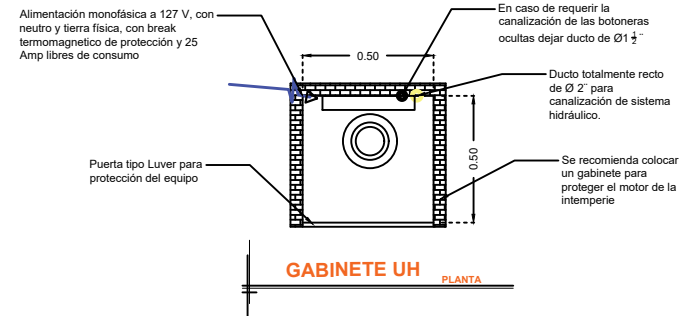
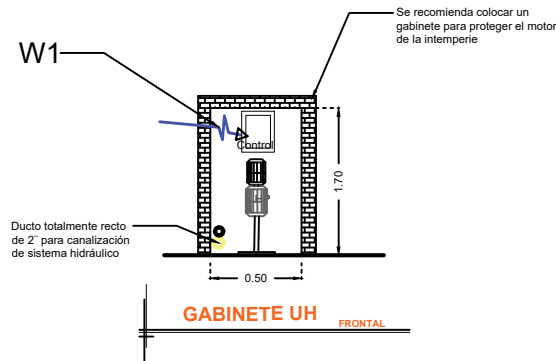

DESCRIPCIÓN DE UNIDAD HIDRÁULICA	
ALIMENTACION	110 VCA
NUMERO DE FASES	1
AMPERS DE CONSUMO	18.5000
WATTS DE CONSUMO	1.5 KW
TIPO DE ACEITE	ISO 68

**UNIDAD HIDRAULICA**

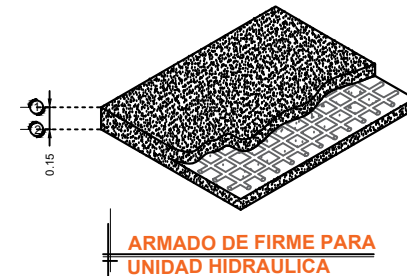

RAZON SOCIAL: **INGENIERÍA DE SISTEMAS SANITARIAS Y AMBIENTALES S.A. DE C.V.**

N. DE CLIENTE: **12325** NOMBRE: **Ing. Miguel de Leon**

UBICACIÓN: **Exterior de Terminal 1 Aeropuerto Internacional de Cancún**

ELEVADOR: **CARGA**

TIPO: **SEMICOMPLETA**

ELEVACION: **4.18 MTS** No. DE NIVELES: **3**

LEVANTAMIENTO: **Arq. Mariana Olvera U.**

CARGA: **500 KG** UH: **2 HP**

TUBERÍA: **GRUESA**

FIRMA:

**ELECTROHIDRAULICO**

**CUN-003-L**