

**DESCRIPCIÓN**

- X1-** ALTURA 3° ESTACIÓN
- X2-** ACCESO FRONTAL LATERALES  
ACCESO:  
A1.- 1.30M  
A2.- 1.20M  
A3.- 1.20M
- X3-** ALTURA DE COLUMNAS DEL EQUIPO

**DESCRIPCIÓN DE EQUIPO**

- X11-** CABINA
- X12-** ACABADOS
- X13-** CABINA ARMADA
- X14-** COLUMNAS COMPLETAS

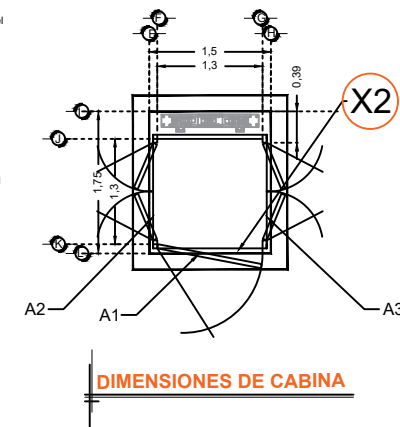
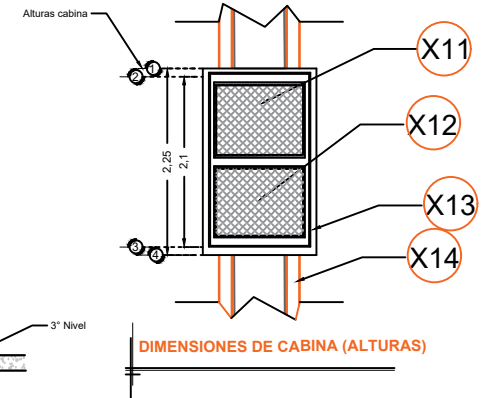
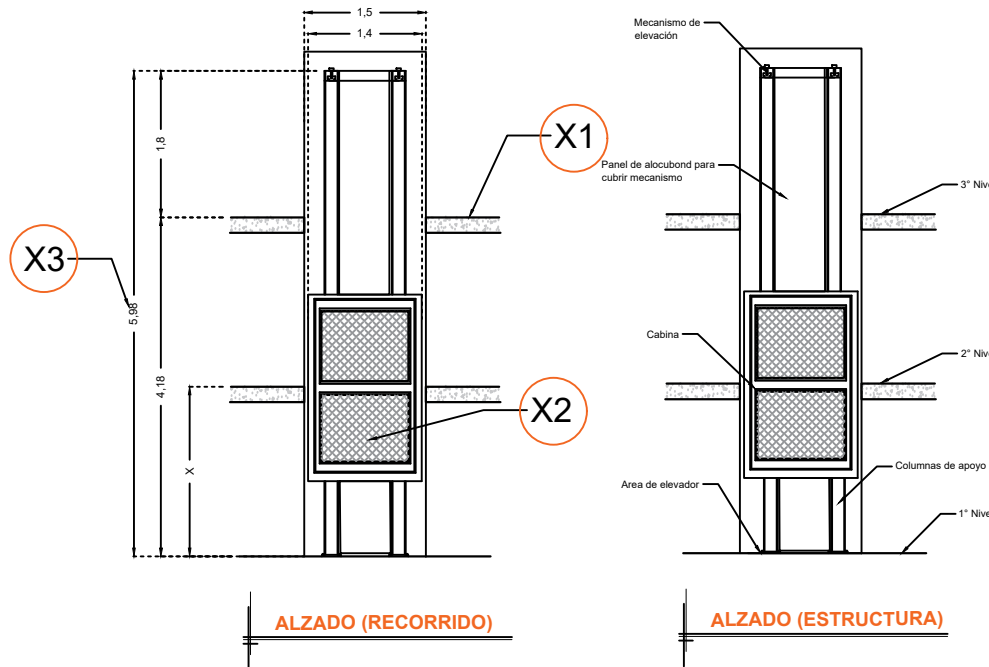

RAZON SOCIAL: INGENIERÍA DE SISTEMAS SANITARIAS Y AMBIENTALES S.A. DE C.V.

N. DE CLIENTE: 12325 NOMBRE: Ing. Miguel de Leon

UBICACIÓN: Exterior de Terminal 1 Aeropuerto Internacional de Cancún

ELEVADOR: CARGA

TIPO: SEMICOMPLETA

ELEVACION: 4.18 MTS No. DE NIVELES: 3

LEVANTAMIENTO: Arq. Mariana Olvera U.

CARGA: 500 KG UH: 2 HP

TUBERÍA: GRUESA

FIRMA:

EQUIPO

**CUN-002-L**