

**DESCRIPCIÓN**

**X1-** ALTURA 3° ESTACIÓN

**X2-** ACCESO:  
A1.- 1.20M

**X3-** ALTURA DE COLUMNAS DEL EQUIPO

**DESCRIPCIÓN DE EQUIPO**

**X11-** CABINA COLOR: SILVER METALLIC

**X12-** ACABADO: METAL DESPLEGADO

**X13-** CABINA: ARMADA

**X14-** COLUMNAS: COMPLETAS

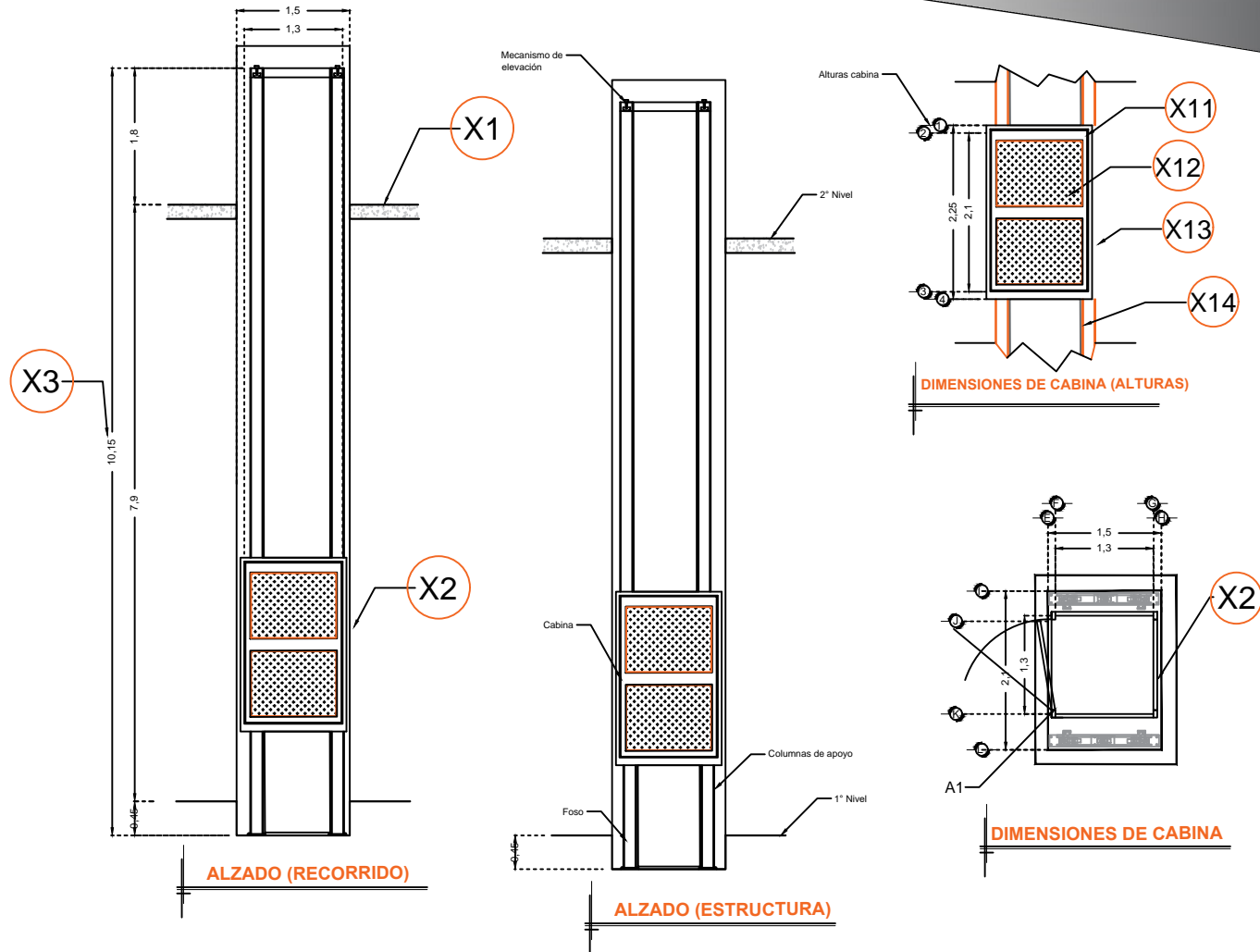

RAZON SOCIAL: RESIDENCIAL ATIZAPAN S.A. DE C.V.

ELEVADOR : **CARGA**

LEVANTAMIENTO:  
Ing. Mauricio Compagny

FIRMA:

N. DE CLIENTE: **13529**

NOMBRE:  
Arq. Carlos Pasilla

TIPO: **SEMICOMPLETA**

CARGA:  
**1500 KG** UH : **5 HP**

UBICACIÓN: Vía Doctor Jorge Jimenez Contu s/n Atizapan de Zaragoza Edo. Mex.

ELEVACION: **7.90 MTS**

No. DE NIVELES: **2**

TUBERÍA: **Gruesa**

**EQUIPO**

**MEX-002-L**