

**DESCRIPCIÓN**

**W1-** ALIMENTACIÓN BIFÁSICA A 220 V, CON NEUTRO Y TIERRA FÍSICA, CON BREAK TERMOMAGNETICO DE PROTECCIÓN 2 X 20 A LIBRES DE CONSUMO

**W2-** PARA EMPOTRAR LA CHALUPA SE NECESITARA UN HUECO DE 5 X 10 X 6

CHALUPA EMPOTRADA CON 1/2" DE SEPARACION A PAÑO DE PARED

**W3-** SE SOLICITA ESTA PREPARACIÓN PARA QUE LA CANALIZACIÓN QUEDE OCULTA Y LAS BOTONERAS EMPOTRADAS.

- ELECTROIMANES
- PANEL DE SEGURIDAD

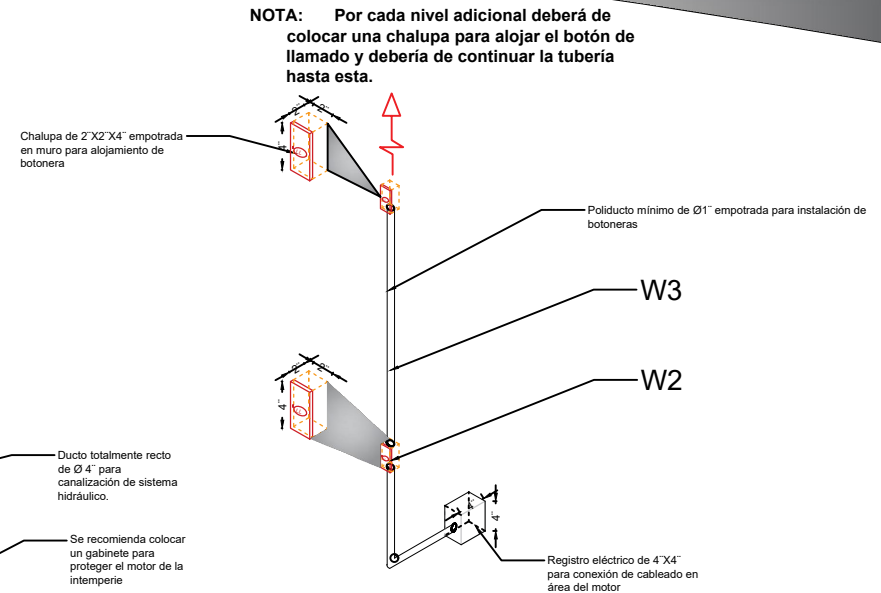
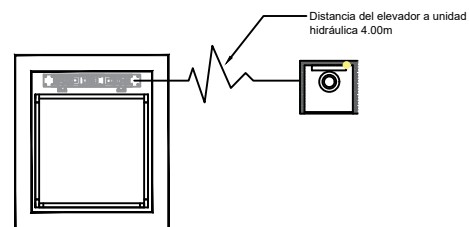
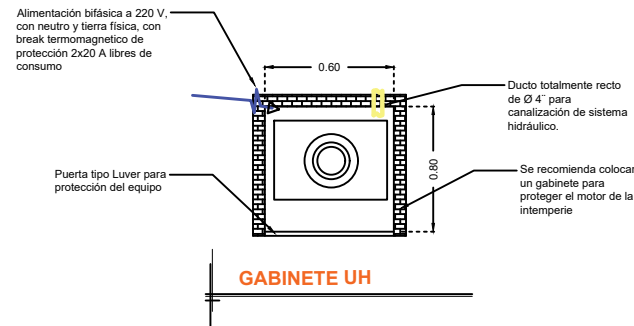
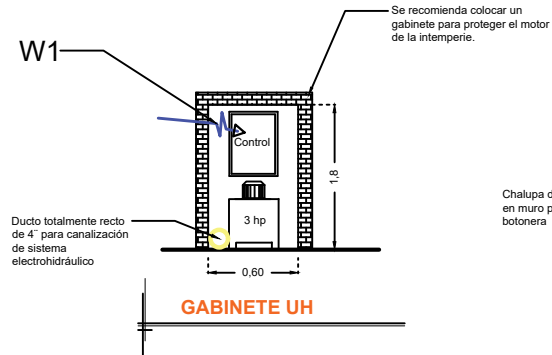

\*Tubería y registro eléctricos suministrados por el cliente, únicamente ductería sin cableado

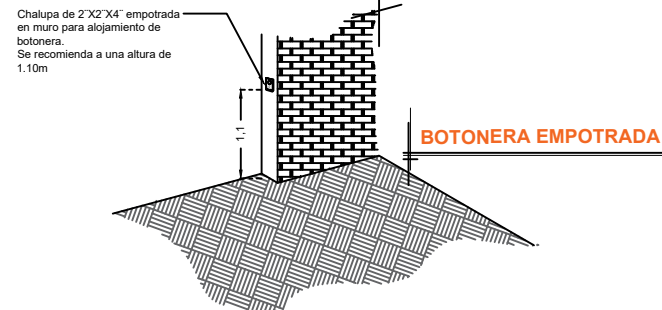

RAZON SOCIAL: **INMOBILIARIA INVESTCUN S.A. DE C.V.**

ELEVADOR : **DISCAPACITADOS**

LEVANTAMIENTO: **Lic. Francisco Villa E.**

FIRMA:

N. DE CLIENTE: **14822**

NOMBRE: **Arq. Fernando Sierra Romo**

TIPO: **SEMICOMPLETA**

CARGA: **400 KG** UH: **3 HP**

UBICACIÓN: **Jesús del Monte 274- Fuentes de las Lomas No. 54 Lote 33 Mza. 1 Huixquilucan Edo. de Mex.**

ELEVACION: **10.93 MTS**

No. DE NIVELES: **4**

TUBERÍA: **DELGADA**

**ELECTROHIDRAULICO**

**MEX-003-L**