

**DESCRIPCIÓN**

**X1-** ALTURA 2° ESTACIÓN

**X2-** ACCESO LATERAL Y FRONTAL  
ACCESO:  
A1.- 1.20M  
A2.- 1.30M

**X3-** ALTURA DE COLUMNAS DEL EQUIPO

**DESCRIPCIÓN DE EQUIPO**

**X11-** CABINA COLOR NEGRO DE LINEA

**X12-** ACABADO CRISTAL CLARO

**X13-** CABINA ARMADA

**X14-** COLUMNAS COMPLETAS

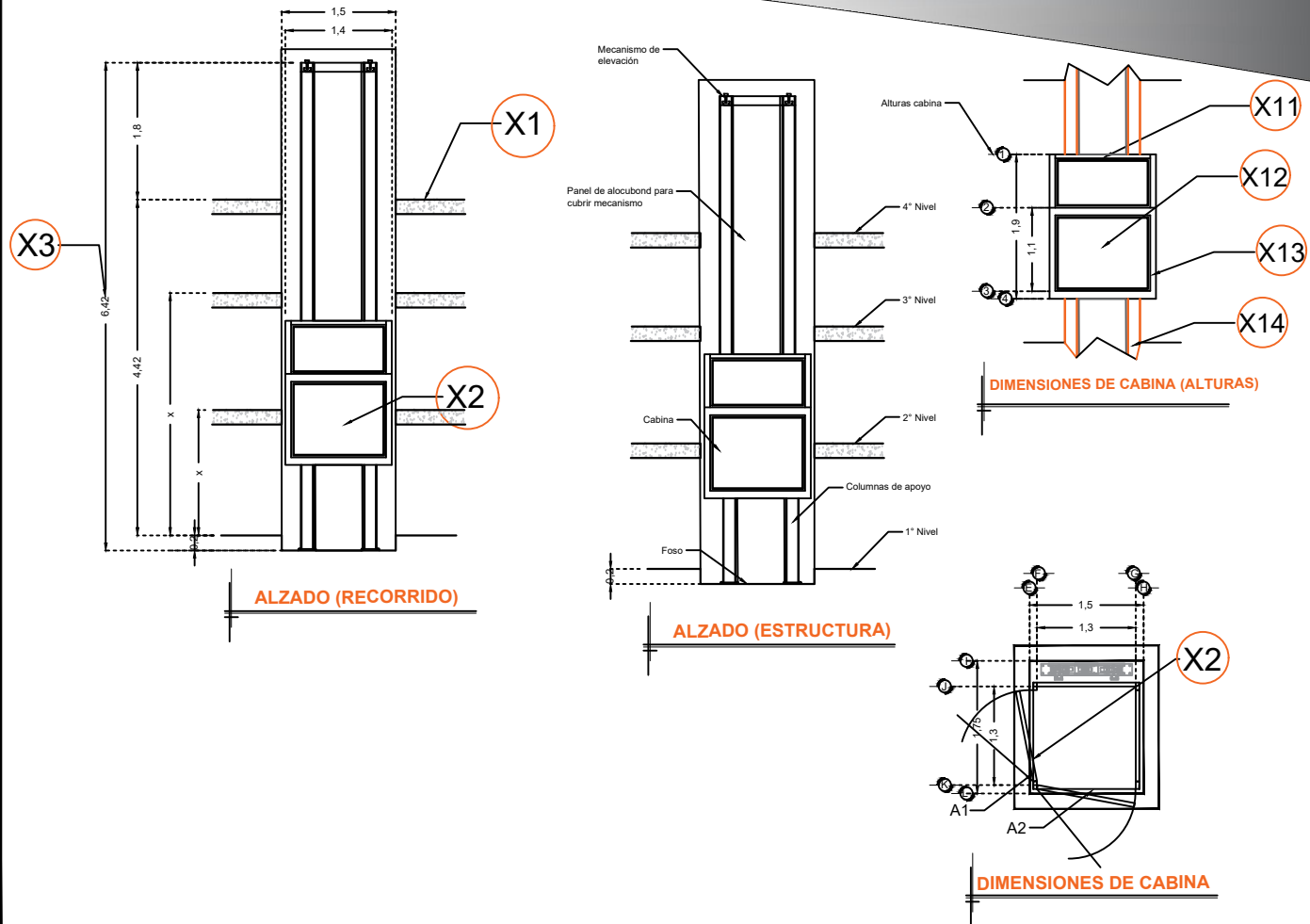

RAZON SOCIAL: **PROYECSA E INGENIEROS S.A. DE C.V.**

N. DE CLIENTE: **15081**      NOMBRE: **Miguel Ángel García**

UBICACIÓN: **Izamal #187 Col. Lomas de Padierna C.P. 14240 CDMX**

ELEVADOR : **DISCAPACITADOS**

TIPO: **MEDIA**

ELEVACION: **4.42 MTS**      No. DE NIVELES: **4**

LEVANTAMIENTO: **Lic. Francisco Villa E.**

CARGA: **500 KG**      UH : **2 HP**

TUBERÍA: **DELGADA**

FIRMA:

**EQUIPO**

**CDMX-002-L**