

EQUIPO:

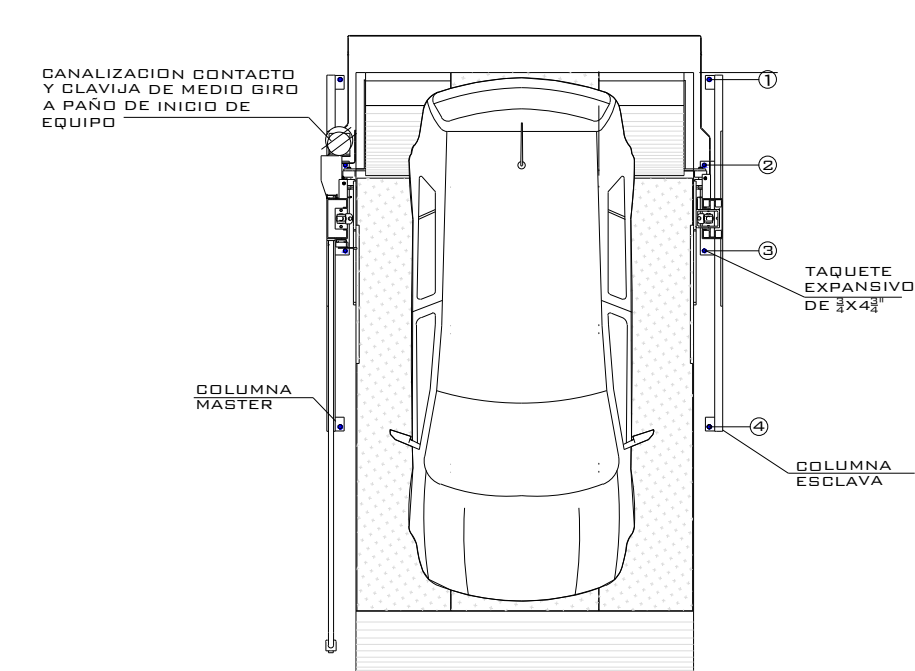

VISTA SUPERIOR

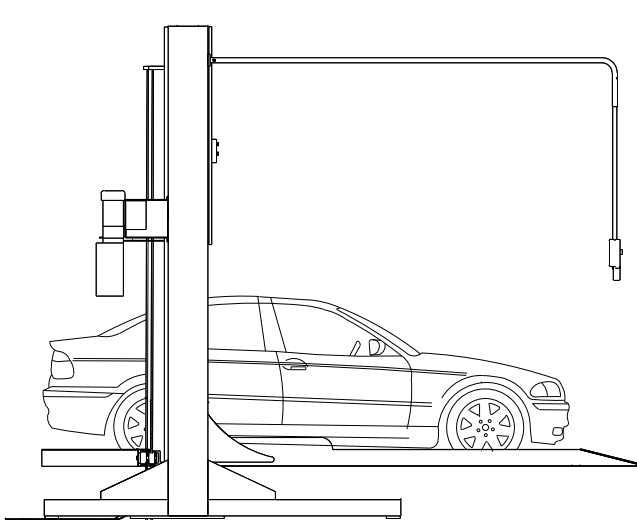

VISTA LATERAL

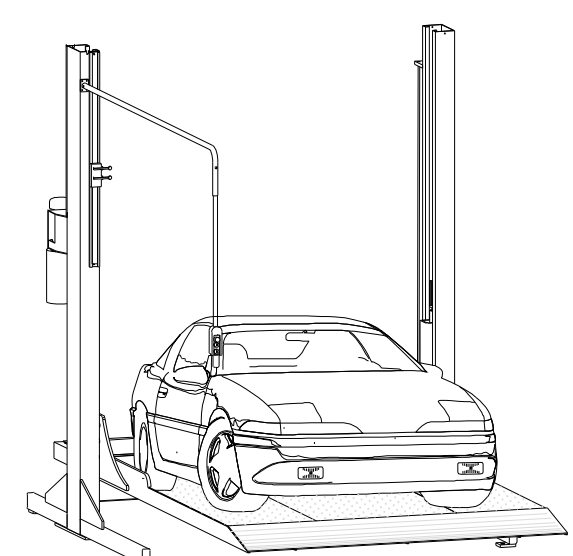

VISTA ISOMETRICO

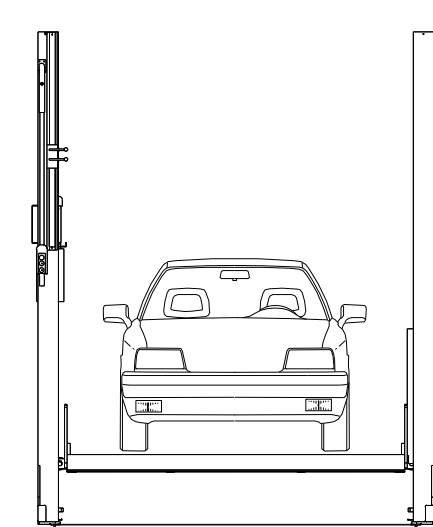

VISTA FRONTAL

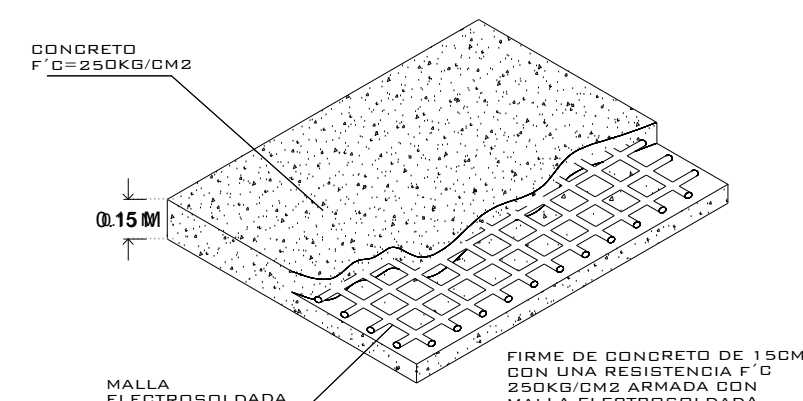

FIRME PARA ANCLAJE DE EQUIPOS
DETALLE

NOTA:
1.- ANCLAJE DE COLUMNAS A BASE DE TAPAJES EXPANSIVO DE 2x4x2
2.- CANALIZACIÓN CONTACTO Y CLAVILLO DE MEDIO BIRD A PAÑO DE INICIO DE EQUIPO.
DEBA CIVIL PARA EL ANCLAJE DEL EQUIPO
3.- FIRME DE CONCRETO DE 15CM CON MALLA ELECTROSOLDADA Y O PROTECCIÓN ANCLAJE CON MALLA ELECTROSOLDADA A ELECCIÓN DE 6.4.10.10

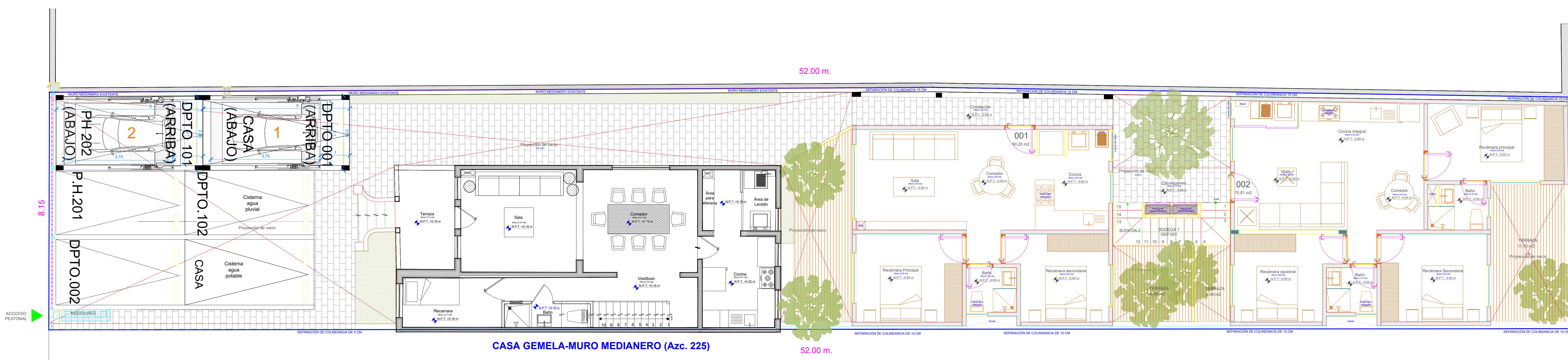

CASA GEMELA-MURO MEDIANERO (Azc. 225)

S
P

ALTURA DE LEVANTE:
M

09/2020

N° DECLINTE:

NOMBRE:
AZCAPOTZALCO 227
LEVANTAMIENTO:
ING. MAURICIO COMPAGNY

TR- EVOLUTION (LIBRES)

CARACTERISTICAS DE EQUIPO:

- RAMPAS TR EVOLUTION DE 2.10M X 3.75M CON RESGUARDO DE 1.00M 2 RAMPAS

TecnoRampa
SINERGIÁ EN TECNOLOGÍA Y SERVICIOS

No. PLANO:

A-01

1.- SE TENDRÁ QUE REALIZAR EL LEVANTAMIENTO EN FÍSICO PARA PODER CONFIRMAR LA PRESENTE PROPUESTA.
2.- ESTE PLANO DEBE DE TENER EL VO. BO. POR PARTE DEL CLIENTE EN EL CUAL AVALA EL SEMBRADO DE EQUIPOS.