

VoBo

A handwritten signature in black ink, appearing to be 'VoBo', written over the technical drawing.

	DIRECCION: AUTOPISTA MEXICO-QUERETARO KM 175+494 COLONIA EL SAUZ BAJO
	TEL: 01 427 272 40 41

DESCRIPCIÓN DEL EQUIPO: CARGA-SEMICOMPLETA CARGA 1000 KG RECORRIDO: 2.00M 2.85 m UNIDAD HIDRAULICA: 5HP ESTACIONES: 2

VENDEDOR: ING. MAURICIO COMPAGNY B. RAZON SOCIAL: CONINGAR CONSTRUCCIONES, S.A. DE C.V. NO. DE CLIENTE: 24793-16016 FECHA: 25/08/2021 FIRMA DE CONFORMIDAD DEL CLIENTE:

TIPO DE ALIMENTACION TRIFASICA 220 VAC TUBERIA - DELGADA

CONDICIONES DE ENVIO DEL EQUIPO CABINA: ARMADA COLUMNAS: EN TRES PIEZAS DIMENSIONES DE VANO:
--

COMPLEMENTOS PUERTA EN CABINA EN ACORDEON DOS PUERTAS EXTERIORES TIPO ACORDEON (EXTERIOR EN PLANTA BAJA Y 1ER PISO)

COLOR DEL EQUIPO EQUIPO NEGRO: ACABADO



TABLA DE ACCESOS

Acceso 1	PB, N1
Total	2

COLUMNAS
ESCLAVAS

CABINA

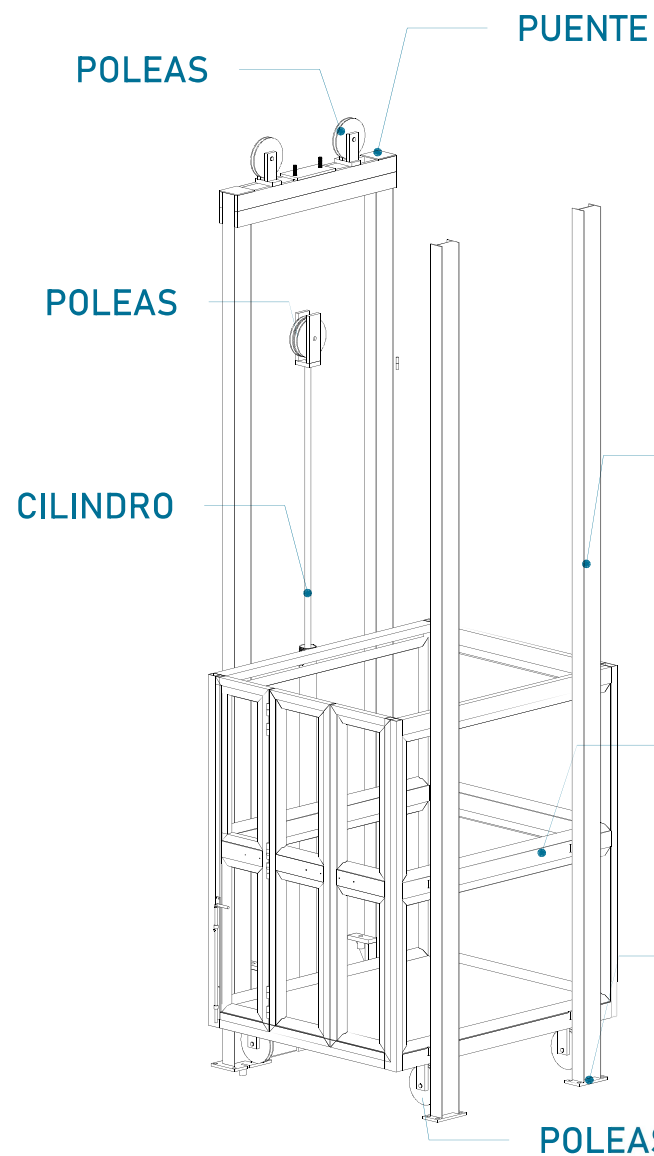
PLACAS

POLEAS

CABINA

EL EQUIPO NO
LLEVA TECHO

PUERTA DE
CABINA
ACORDEON

PISO DE LAMINA
ANTIDERRAPANTE

VoBo

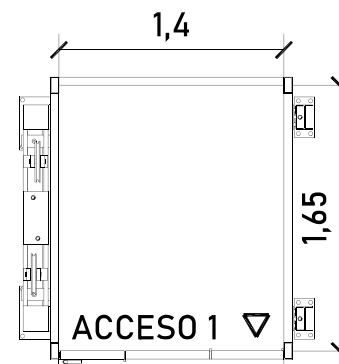

DIMENSIONES INTERIORES



UBICACION:
Carretera Federal México-Querétaro

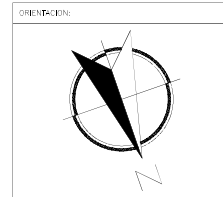

NOTAS GENERALES

TABLA DE MODIFICACIONES:

NO.	FECHA	FECHA

EMPRESA: **TecnoRampa**
CONSTRUCCIONES Y SERVICIOS

RAZON SOCIAL: **CONINGAR CONSTRUCCIONES S.A. DE C.V.**

VOBO: _____ VENDEDOR: _____

FECHA: _____ ELEVADOR: _____

PLANO: _____ CLAVE: **A-1**

DESCRIPCION DE PARTES

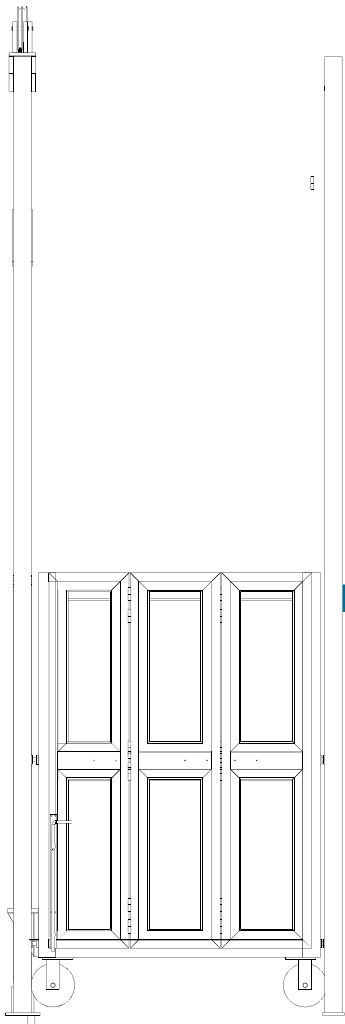

MECANISMO

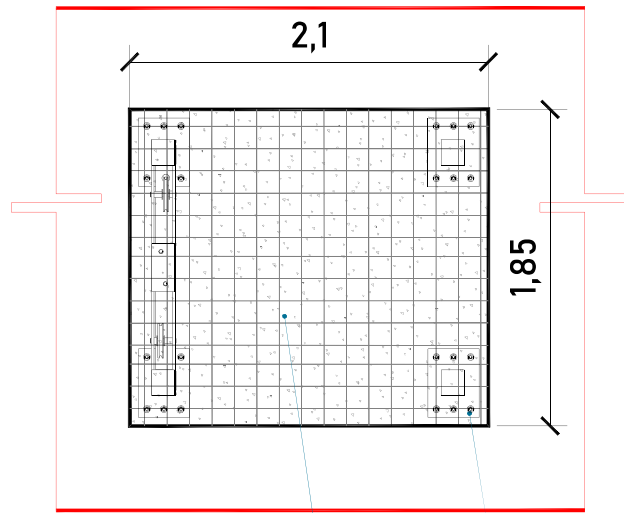

2,1

1,85

FOSO

MECANISMO

ARMADO (VISTA EN PLANTA)

Firme de concreto con una resistencia de $F'c = 250 \text{ kg/cm}^2$.
Malla electrosoldada de 6.6.10.10 después de los 10cm

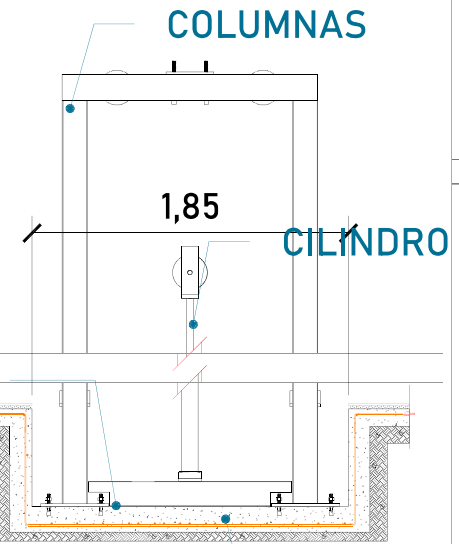

COLUMNAS

1,85

CILINDRO

FOSO

FOSO (VISTA LATERAL)

ARMADO DE CONCRETO

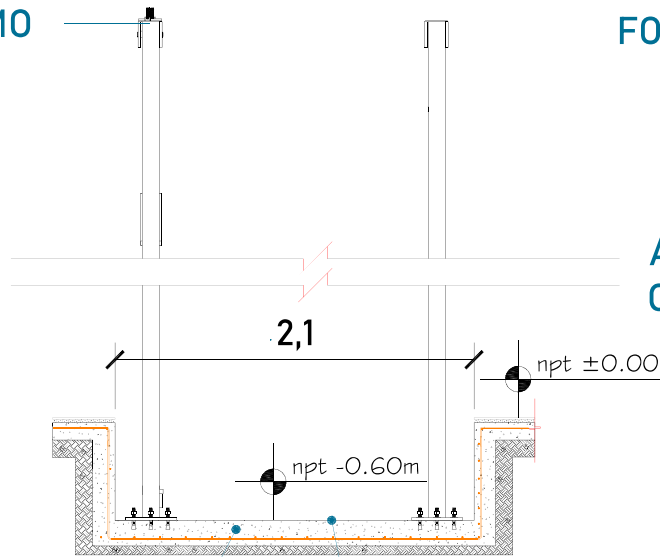

2,1

npt ±0.00

npt -0.60m

FOSO

FOSO (VISTA FRONTAL)

ARMADO DE CONCRETO

VoBo



UBICACIÓN:
Carretera Federal México-Querétaro

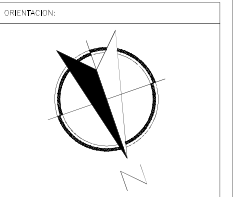

NOTAS GENERALES

TABLA DE MODIFICACIONES:

NO.	FECHA	FECHA

EMPRESA: **TecnoRampa**
CONSTRUCCIONES Y SERVICIOS

RAZÓN SOCIAL: **COMINGAR CONSTRUCCIONES S.A. DE C.V.**

VOBO: _____ VENDEDOR: _____
 FECHA: _____ ELEVADOR: _____

PLANO: **HUECO PARA EL ELEVADOR** CLAVE: **A-2**

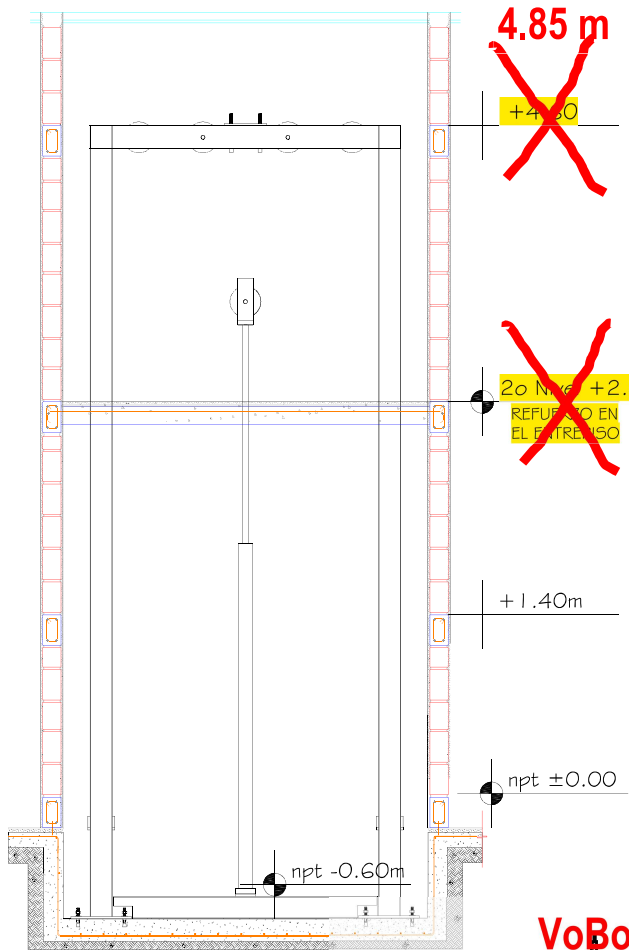

Para la estabilidad del equipo Tecnorampa debera ser anclado aun cierto numero de refuerzos estos serán de acuerdo al recorrido del equipo y a los distintos niveles que se tengan.

Para anclar se solicita una cadena de concreto ($f'c=250 \text{ kg/cm}^2$) o una viga de acero, ambas minimo de 15 cm.

En la ultima estación nuestras columnas tienen un sobrepaso de 1.80m por lo tanto se solicita un refuerzo a esa altura.

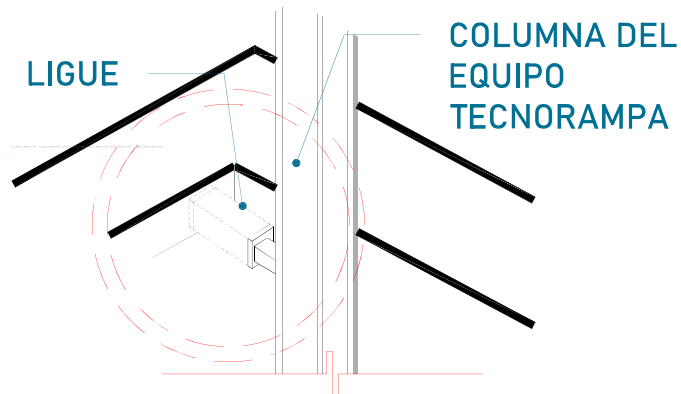

Las columnas del equipo Tecnorampa se ligan a distintas alturas por eso se solicitan los refuerzos, estos son puestos por el cliente.

ALTURA DE COLUMNAS

Foso	0.60m
Recorrido	2.80m
Sobre paso	1.80m
Total	5.20m

2.85 m

5.25 m

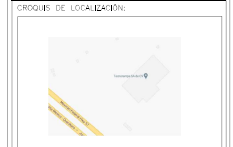

PROYECTO DE LOCALIZACIÓN:
Carretera Federal México-Querétaro

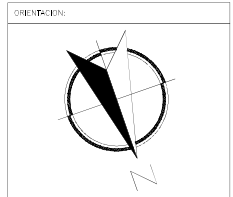

NOTAS GENERALES

Tabla de Modificaciones:

NO.	FECHA	FECHA

EMPRESA: **TecnoRampa**
CONSTRUCCIONES Y SERVICIOS

RAZÓN SOCIAL: **CONINAR CONSTRUCCIONES S.A. DE C.V.**

VOBO: _____ VENDEDOR: _____
 FECHA: _____ ELEVADOR: _____

PLANO: **HUECO PARA EL ELEVADOR** CLAVE: **A-3**

DESCRIPCIÓN DE UNIDAD HIDRAULICA 5 HP	
ALIMENTACION	220 VCA
NUMERO DE FASES	3
AMPERS DE CONSUMO	15
WATSS DE CONSUMO	3.7 KW
TIPO DE ACEITE	ISO 68

TABLA DE CALIBRES	
CALIBRE	DISTANCIA
8 AWG	0-10M
6 AWG	11-15 M
- (CONTEMPLAR CALCULO)	16- EN ADELANTE

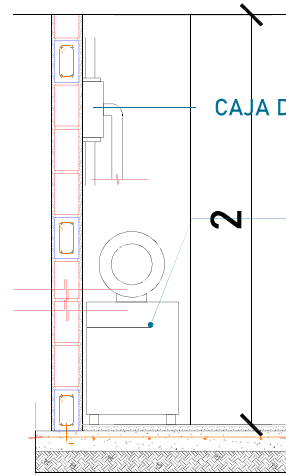
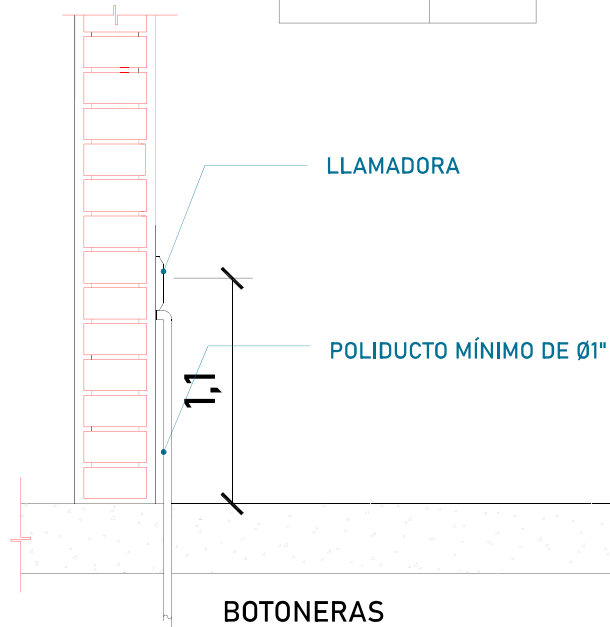

UNIDAD HIDRÁULICA
El motor del equipo Tecnorampa, debe estar protegido del polvo y agua o cualquier sustancia que pudiera contaminar el aceite por eso se solicita un nicho de 1.15mx0.65mx2.00m para su resguardo.

El cliente suministra, instala y energiza centro de carga con alimentación trifásica a 220V.
Neutro y tierra física e interruptor termomagnético de 20 Amp exclusivo para el elevador.
Por seguridad no deberá ser manipulado por personal no autorizado

*Al hacer caso omiso de las indicaciones ya dictadas y tenga alguna falla el equipo, Tecnorampa no se hará responsable de estas, además de que el año de garantía no tendría cobertura para estos daños.



UBICACION:
Carretera Federal México-Querétaro

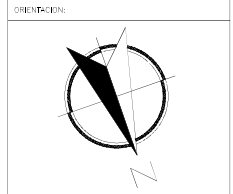

NOTAS GENERALES

VoBo

TABLA DE MODIFICACIONES:		
NO.	FECHA	FECHA

EMPRESA:	TecnoRampa <small>CONSTRUCCIONES Y SERVICIOS</small>
RAZÓN SOCIAL:	CONINGAR CONSTRUCCIONES S.A. DE C.V.
VOBO:	VENDEDOR:
FECHA:	ELEVADOR:
PLANO:	CLAVE:
ALIMENTACIÓN Y BOTONERAS	A-4

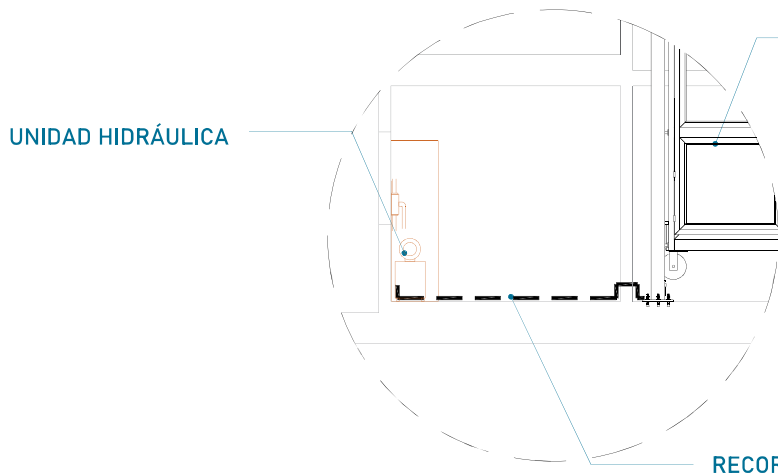

El tubing que es la conexión del mecanismo del elevador a la Unidad Hidráulica, donde pasa el aceite. No tiene que tener una distancia máxima de 5.00m lineales.

Para la alimentación del equipo se requiere una Unidad Hidráulica se solicita que este motor este lo mas cerca posible del equipo, por lo tanto se solicita al cliente tener un ducto de 3" para poder pasar ahí el tubing y los cables para la botoneras

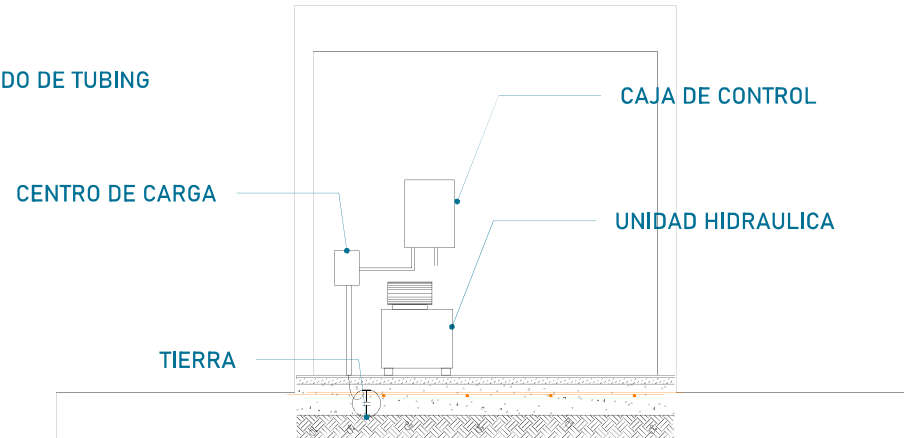
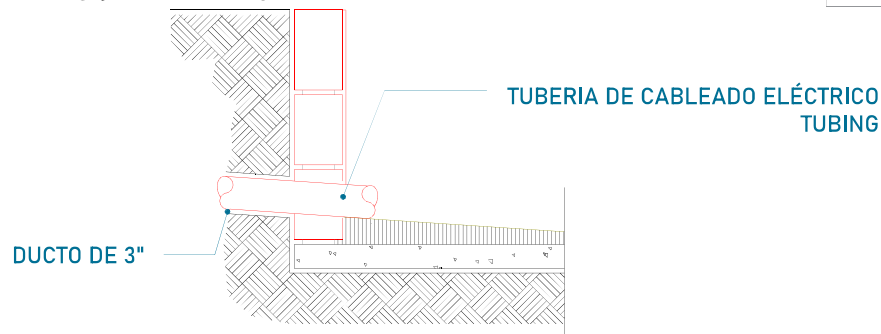

La imagen es solamente ilustrativa.

VoBo

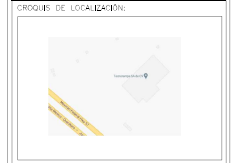

UBICACIÓN:
Carretera Federal México-Querétaro

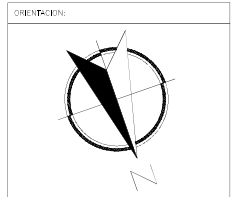

NOTAS GENERALES

TABLA DE MODIFICACIONES:

NO.	FECHA	FECHA

EMPRESA: **TecnoRampa**
CONSTRUCCIONES

RAZÓN SOCIAL: **COMERCIAL CONSTRUCCIONES S.A. DE C.V.**

VOBO: _____ VENDEDOR: _____
 FECHA: _____ ELEVADOR: _____

PLANO: **DUCTO Y UNIDAD HIDRÁULICA** DISEÑO: **A-5**

PUERTA EXTERIOR

Dos puertas tipo acordeón exterior P.B.
y 1er piso

PRECAUCIONES

No operar el elevador cuando exista fuga de fluido hidráulico.

Respetar las indicaciones sin sobrepasar su capacidad de peso 1000kg.

No operar el equipo, sin antes haber sido entregado por un personal asignado de la empresa Tecnorampa.

No utilizar el elevador en casos de incendio.

No operar el elevador en caso de que los cables de acero se encuentren deshilados.

REQUISITOS DE INSTALACION

- 1.- El foso estará en óptimas condiciones
 - a) No encharcamientos
 - b) No objetos ni materiales dentro
 - c) Acceso libre al area de instalación
- 2.- Se necesita energía a 220V, para conectar una maquina de soldar a 2 fases, capacidad de consumo de 60 Amp
*En dado caso de no contar con la alimentación, contacte a su vendedor para dar solución.
- 3.- La obra civil (foso y refuerzos) debera estar lista en la fecha programada de su instalación.
- 4.- Considerar el espacio de accesos y vanos en sitio para

VoBo

CROQUIS DE LOCALIZACION:

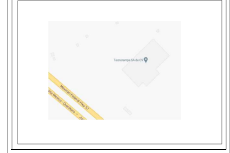

UBICACION:
Carretera Federal México-Querétaro

ORIENTACION:



NOTAS GENERALES

TABLA DE MODIFICACIONES:

NO.	FECHA	FECHA

EMPRESA:	TecnoRampa <small>CONSTRUCCIONES Y SERVICIOS</small>	
RAZON SOCIAL:	GOMENAR CONSTRUCCIONES S.A. DE C.V.	
VOBO:	VENDEDOR:	
PLANO:	FECHA:	ELEVADOR:
COMPLEMENTOS		A-6