

	DIRECCION: AUTOPISTA MEXICO-QUERETARO KM 175+494 COLONIA EL SAUZ BAJO
	TEL: 01 427 272 40 41

DESCRIPCIÓN DEL EQUIPO: CARGA-SEMICOMPLETA CARGA 1000 KG RECORRIDO: 4.30M UNIDAD HIDRÁULICA: 10 HP ESTACIONES: 2
--

VENDEDOR: ING. IVAN RICARDO JURY M. RAZON SOCIAL: HR CONSTRUCCIONES Y SERVICIOS NO. DE CLIENTE: FECHA: 05/09/2022 FIRMA DE CONFORMIDAD DEL CLIENTE:
--

TIPO DE ALIMENTACION TRIFASICA 220 VAC TUBERIA - GRUESA
--

CONDICIONES DE ENVIO DEL EQUIPO CABINA: ARMADA COLUMNAS: COMPLETAS DIMENSIONES DE VANO:

COMPLEMENTOS -BOTONERAS CANALIZADAS POR TECNORAMPA - DISTANCIA ENTRE ELEVADOR Y U.H. 5.00M -GENERADOR -DISPLAY TIPO DE CARGA -SEGURIDAD TIPO V2 -BOTONERA EN EL INTERIOR CON DISPLAY

COLOR DEL EQUIPO : SILVER METALLIC ACABADO: CRISTAL CLARO (COMO CAMILLAS)
--

A handwritten signature in blue ink, located at the bottom right of the page, below the table containing the equipment specifications.

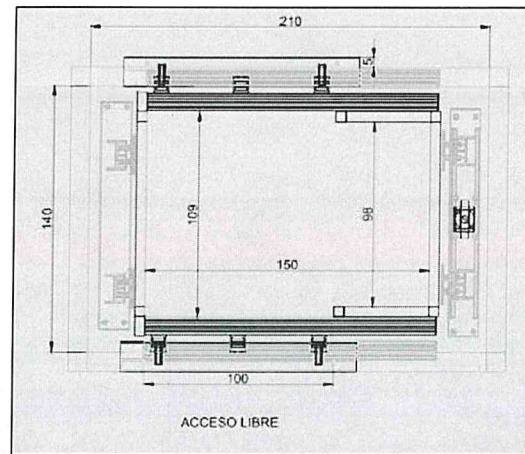
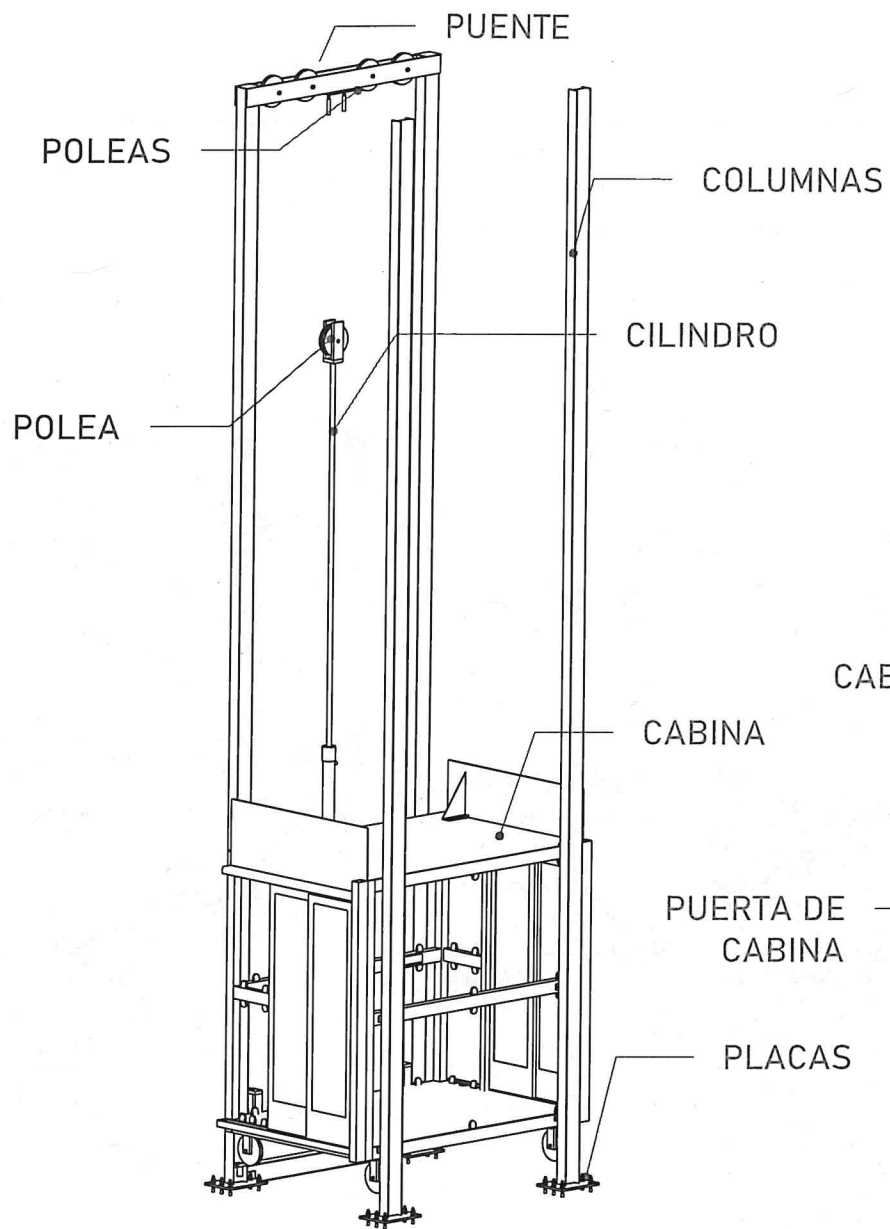

DIMENSIONES

TABLA DE ACCESOS

Acceso 1	PB
Acceso 2	PA
Total	

CABINA

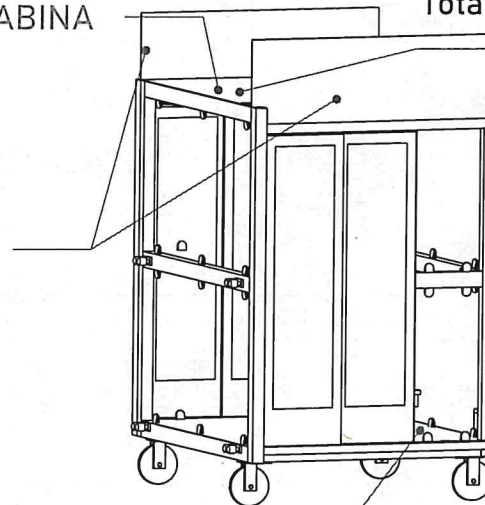

EL EQUIPO NO LLEVA TECHO

PISO DE LAMINA ANTIDERRAPANTE

CROQUIS DE LOCALIZACIÓN:



UBICACIÓN:
Carretera Federal México-Querétaro

ORIENTACIÓN:



NOTAS GENERALES

TABLA DE MODIFICACIONES:

NO.	FECHA	FECHA

EMPRESA: **TecnoRampa**

RAZÓN SOCIAL: **HR CONSTRUCCIONES Y SERVICIOS**

VOBO: _____ VENDEDOR: _____

FECHA: _____ ELEVADOR: _____

PLANO: **DESORIPCIÓN DE PARTES** CLAVE: **A-1**

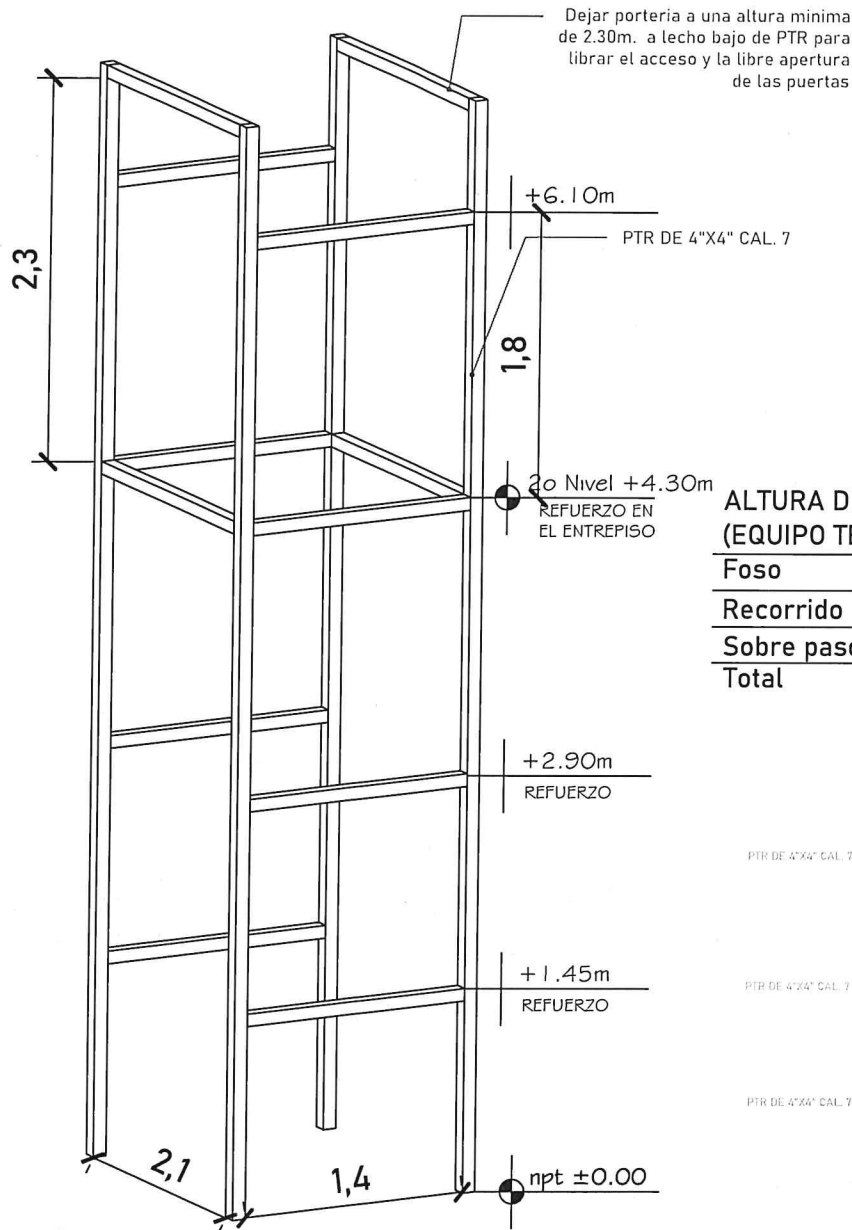

Para la estabilidad del equipo Tecnorampa debera ser anclado aun cierto numero de refuerzos estos serán de acuerdo al recorrido del equipo y a los distintos niveles que se tengan. En la parte alta de la estructura se solicita un refuerzo a 1.80m y del lado de los accesos se solicita una porteria de 2.30 libres, esto para no interferir con la puerta y pueda abrir sin ningún inconveniente.

La estructura no esta considerada dentro del foso.

ALTURA DE COLUMNAS (EQUIPO TECNORAMPA)

Foso	0.60m
Recorrido	4.30m
Sobre paso	1.80m
Total	6.70m

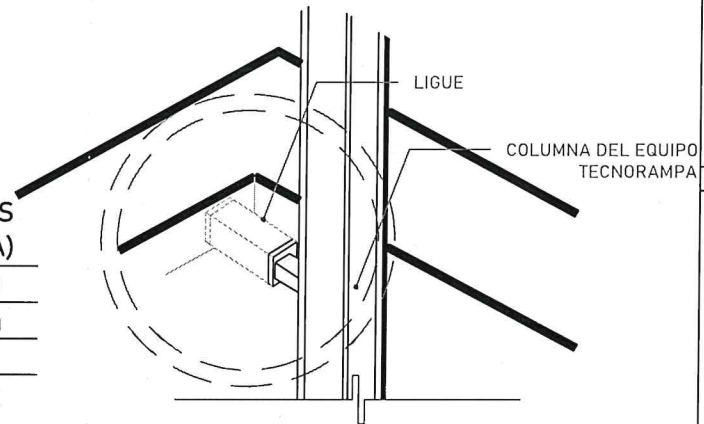

Las columnas del equipo Tecnorampa se ligan a distintas alturas por eso se solicitan los refuerzos, estos son puestos por el cliente.

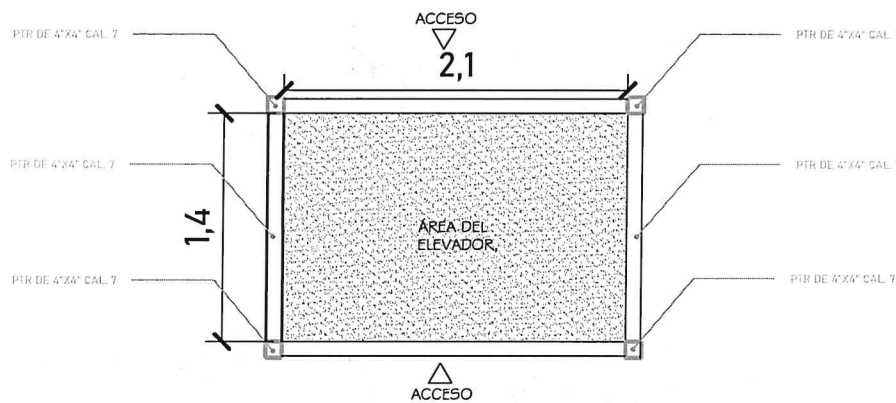

UBICACION
Carretera Federal México-Querétaro



TABLA DE MODIFICACIONES:

NO.	FECHA	FECHA

EMPRESA: **Tecnorampa**

RAZÓN SOCIAL: **HR CONSTRUCCIONES Y SERVICIOS**

VENDEDOR: _____

FECHA: _____ ELEVADOR: _____

PLANO: **HUBSO PARA EL ELEVADOR** CLAVE: **A-3**

DESCRIPCIÓN DE UNIDAD HIDRAULICA 10HP	
ALIMENTACION	220 VCA
NUMERO DE FASES	3
AMPERS DE CONSUMO	27
WATSS DE CONSUMO	7.4 KW
TIPO DE ACEITE	ISO 68

TABLA DE CALIBRES	
CALIBRE	DISTANCIA
8 AWG	0-10M
6 AWG	11-15 M
- (CONTEMPLAR CALCULO)	16- EN ADELANTE



UBICACION:
Carretera Federal México-Querétaro

ORIENTACION:



NOTAS GENERALES

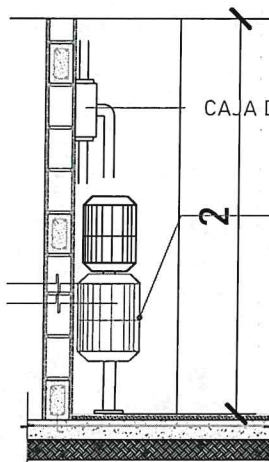
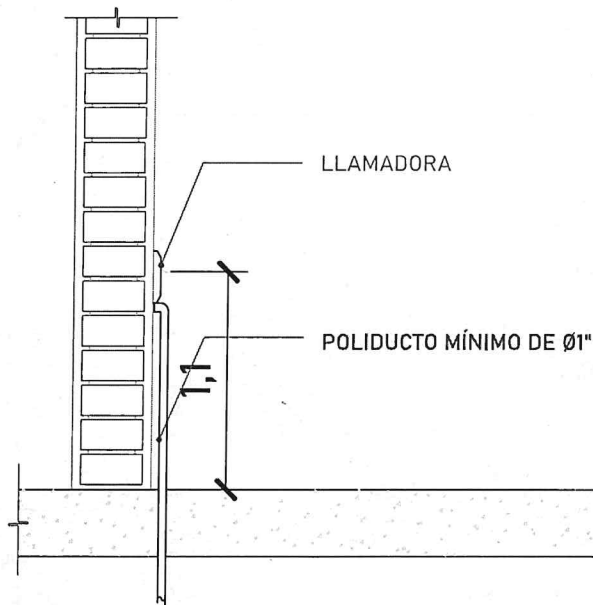

UNIDAD HIDRÁULICA

El motor del equipo Tecnorampa, debe estar protegido del polvo y agua o cualquier sustancia que pudiera contaminar el aceite por eso se solicita un nicho de 1.00mx0.65mx2.00m para su resguardo.

El cliente suministra, instala y energiza centro de carga con alimentación trifásica a 220V.

Neutro y tierra física e interruptor termomagnético de 40 Amp exclusivo para el elevador.

Por seguridad no deberá ser manipulado por personal no autorizado

TABLA DE MODIFICACIONES:

NO.	FECHA	FECHA

EMPRESA: **TecnoRampa**

RAZÓN SOCIAL: **MIR CONSTRUCCIONES Y SERVICIOS**

VENDEDOR: _____

FECHA: _____

PLANO: **ALIMENTACIÓN Y MOTORES**

CLAVE: **A-4**

*Al hacer caso omiso de las indicaciones ya dictadas y tenga alguna falla el equipo, Tecnorampa no se hará responsable de estas, además de que el año de garantía no tendría cobertura para estos daños.

