

EQUIPO 1



DIRECCION: AUTOPISTA
MEXICO-QUERETARO KM
175+494 COLONIA EL SAUZ
BAJO

TEL: 01 427 272 40 41

DESCRIPCION DEL EQUIPO:

ELEVADOR AUTOS - PLATAFORMA

CARGA: 3,500 KG.

RECORRIDO: 6.45 M

ESTACIONES: 2

UH: 10 HP

VENDEDOR: ARQ. EVELIN ALVARADO

RAZON SOCIAL: TAI MOTORS S.A. DE C.V.

NO. DE CLIENTE: 29670 - 23451

FECHA: 14/08/2023

FIRMA DE CONFORMIDAD DEL CLIENTE:

TIPO DE ALIMENTACION

**TRIFÁSICA 220 VAC
TUBERIA - DELGADA
BOTONERA:**

COMPLEMENTOS

- INCLUYE 1 GUILLOTINA: ALTURA 1.20 M
- ALTURA BARANDAL: 1.00M
- ALTURA DE TORRETA: 1.70 M
- LA OPERACIÓN DEL EQUIPO ES MANUAL
- PESO TEÓRICO DEL EQUIPO: 2,240 KG
- SOBREPASO: 1.80 M
- NO INCLUYE PUERTAS INTERIORES NI EXTERIORES
- ALTURA LIBRE REQUERIDA EN ÚLTIMA ESTACIÓN:
2.30M

CONDICIONES DE ENVIO DEL EQUIPO

**CABINA: ARMADA
COLUMNAS: COMPLETAS**

DIMENSIONES DE VANO:

COLOR DEL EQUIPO

**PLATAFORMA: GRIS PLOMO
COLUMNAS: NEGRO**

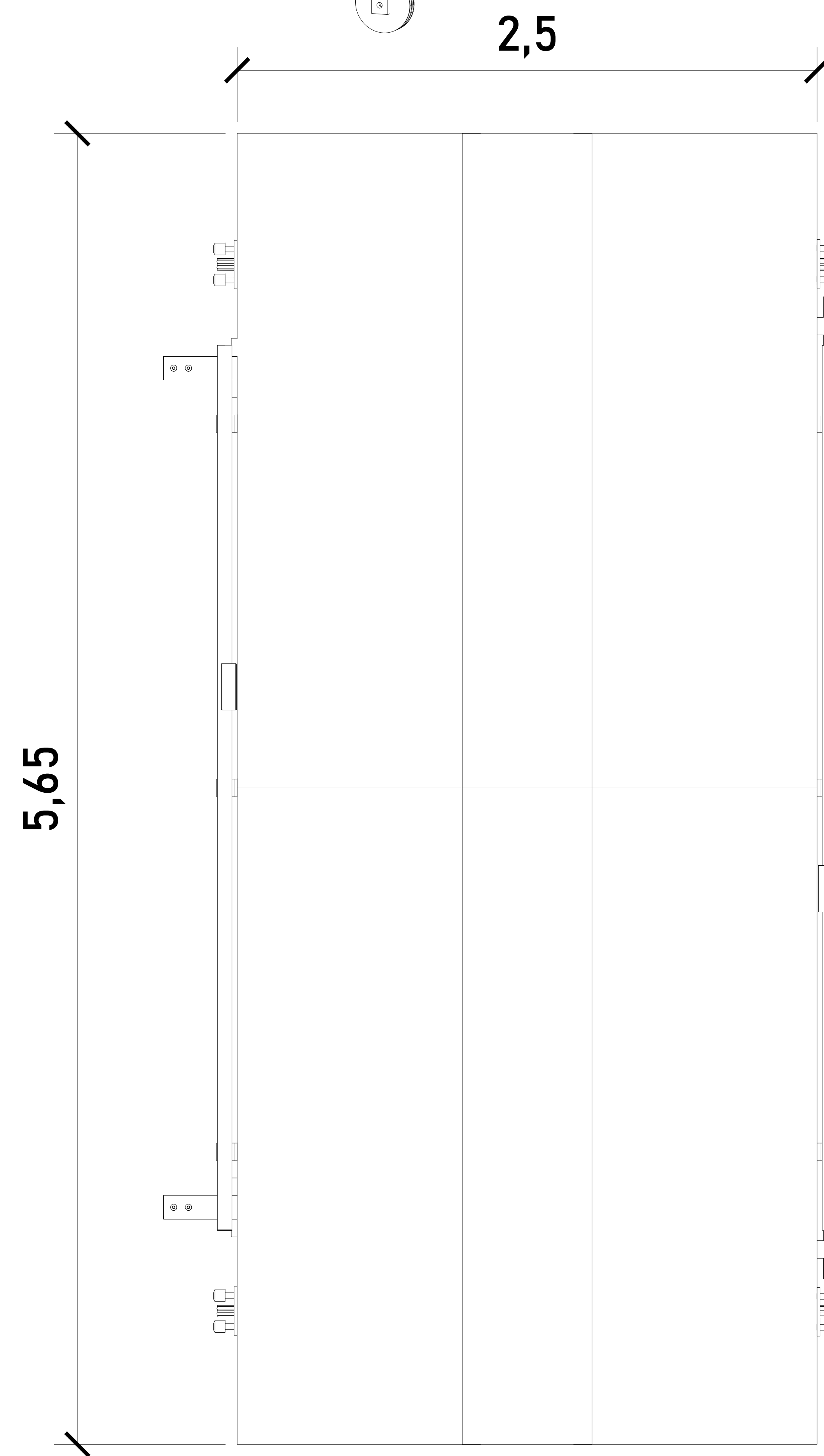
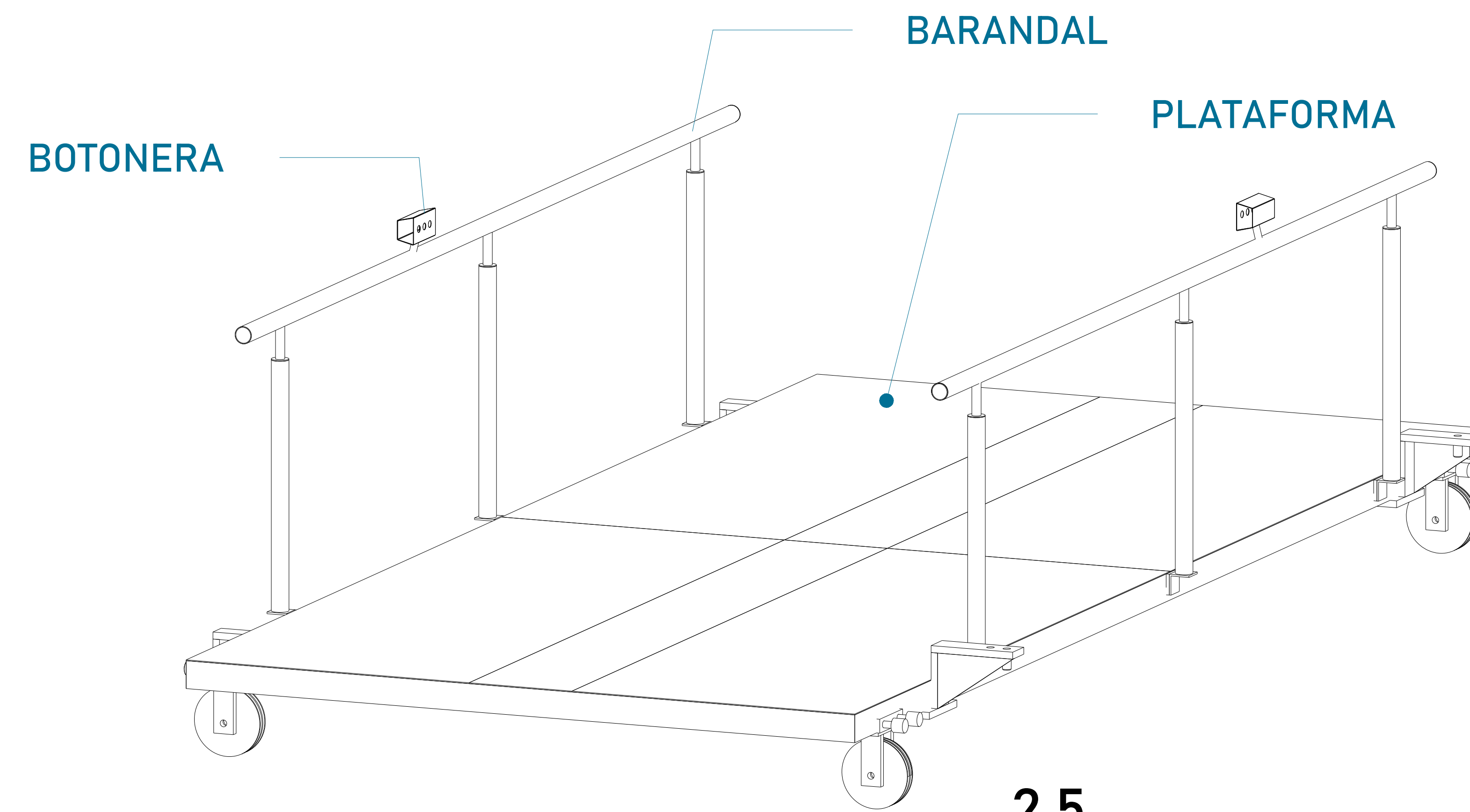
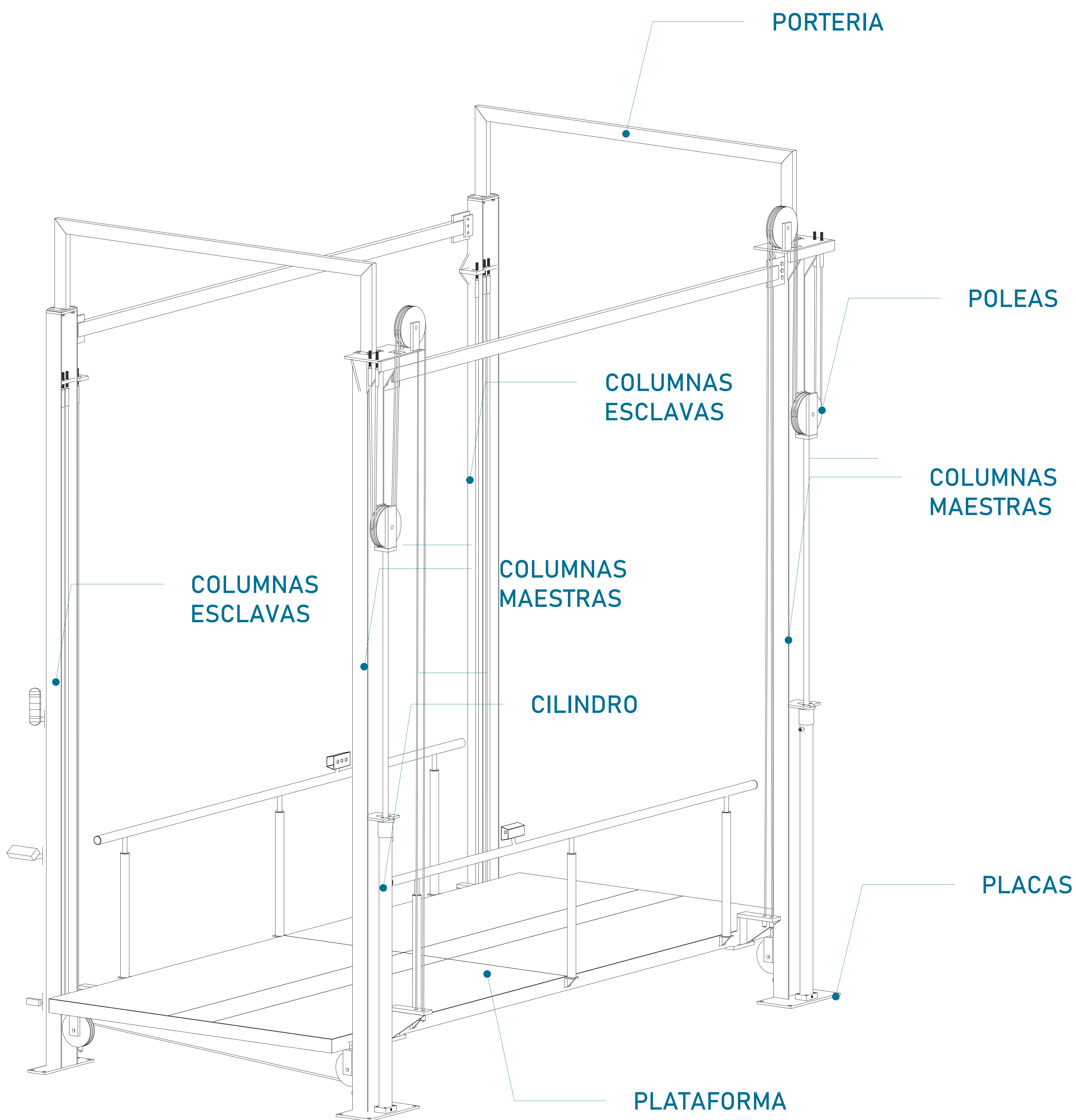

DIMENSIÓN DE PLATAFORMA

Largo	5.65m
Ancho	2.50m

CROQUIS DE LOCALIZACIÓN:

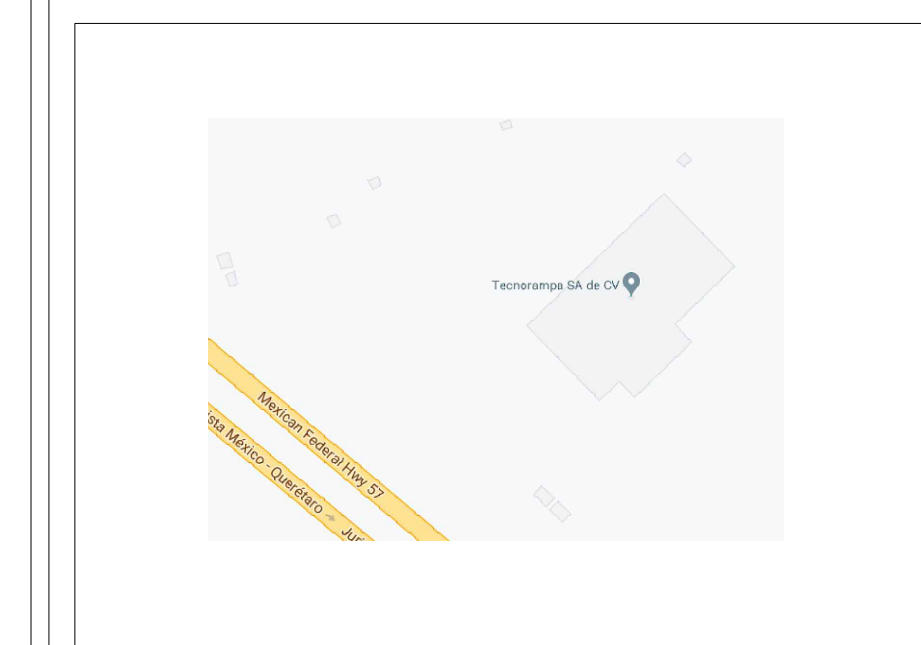

UBICACION
Carretera Federal México-Querétaro

ORIENTACION:

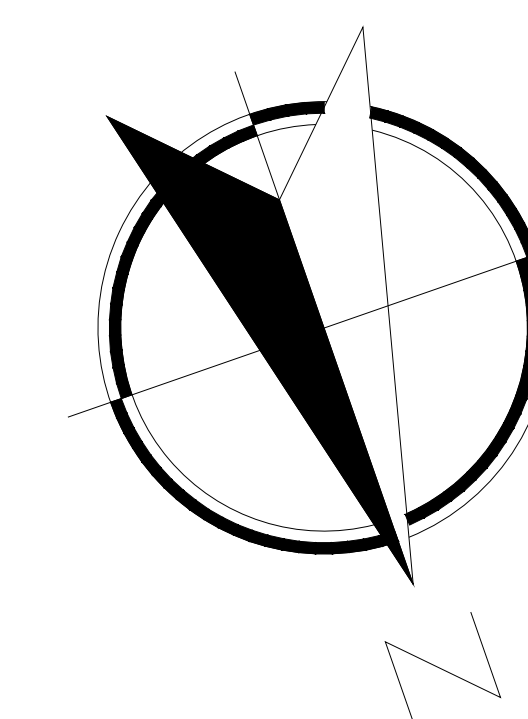

NOTAS GENERALES

TABLA DE MODIFICACIONES:

NO.	DESCRIPCIÓN	FECHA
01	GUÍA MECÁNICA PRELIMINAR	14/09/2023
1	CAMBIO FOSO, CABINA, RECORRIDO Y REFUERZOS	13/09/2023

EMPRESA: **TecnoRampa**
SOLUCIONES EN ELEVADORES Y ESCALERAS

RAZÓN SOCIAL: TAI MOTORS S.A. DE C.V.

VOBO: ARO. EVELIN ALVARADO

FECHA: 14/09/2023

PLANO: DESCRIPCIÓN DE PARTES

CLAVE: **A-1**

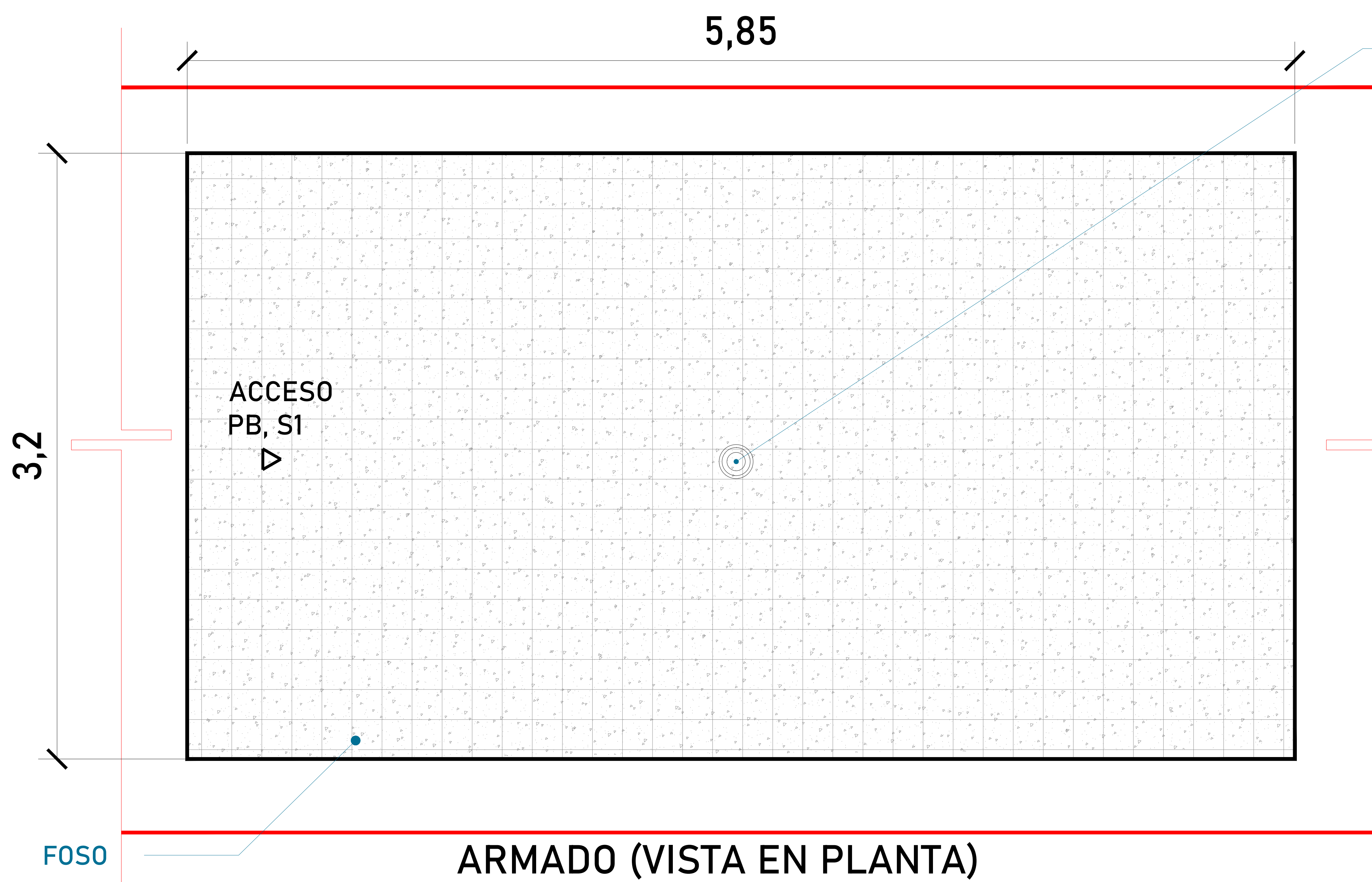

Por motivos de seguridad ante posibles acumulaciones de agua, se recomienda la instalación de una salida de drenaje (coladera)



TABLA DE ACCESOS

Acceso 1	E1, E2



UBICACION
Carretera Federal México-Querétaro

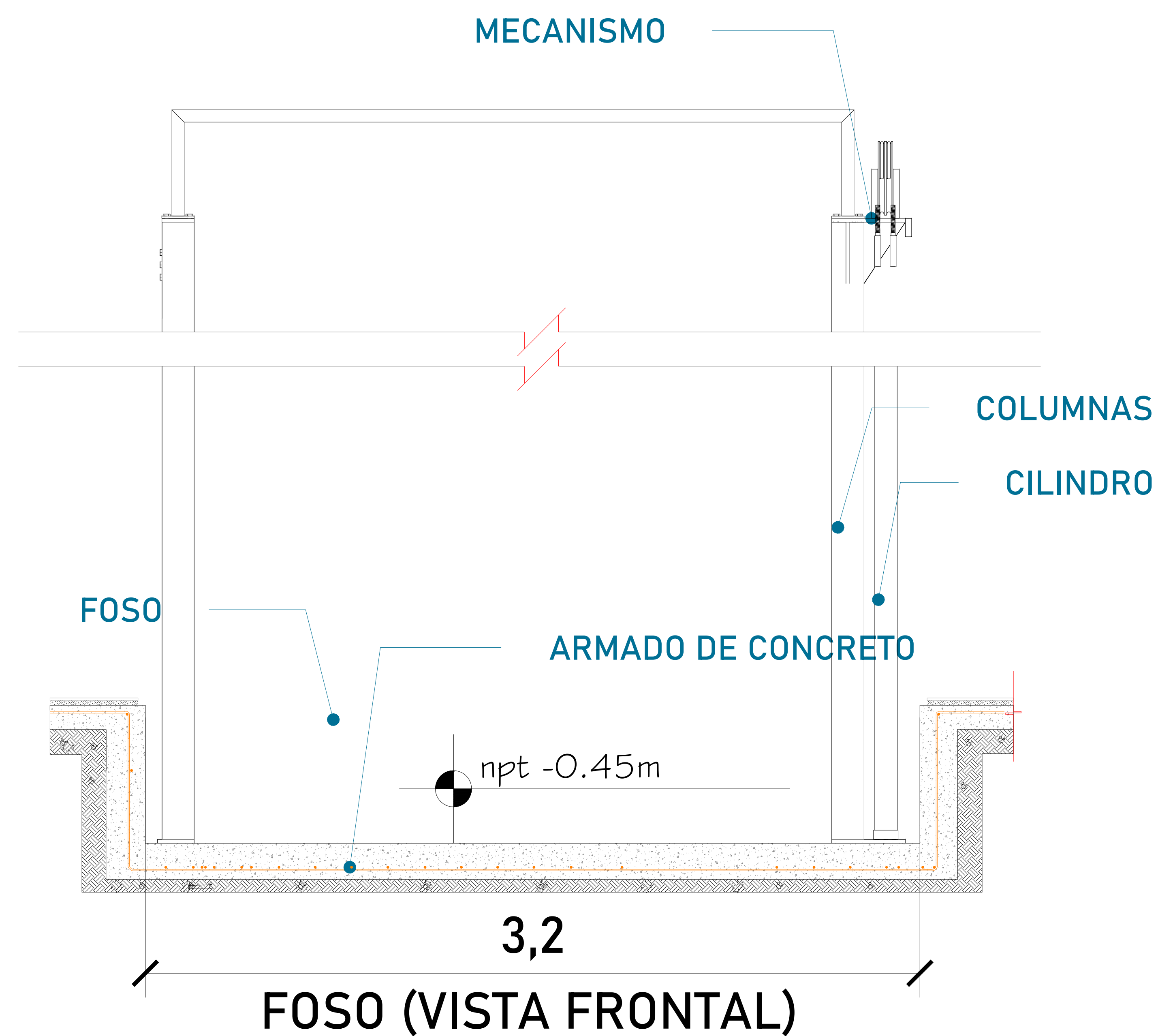
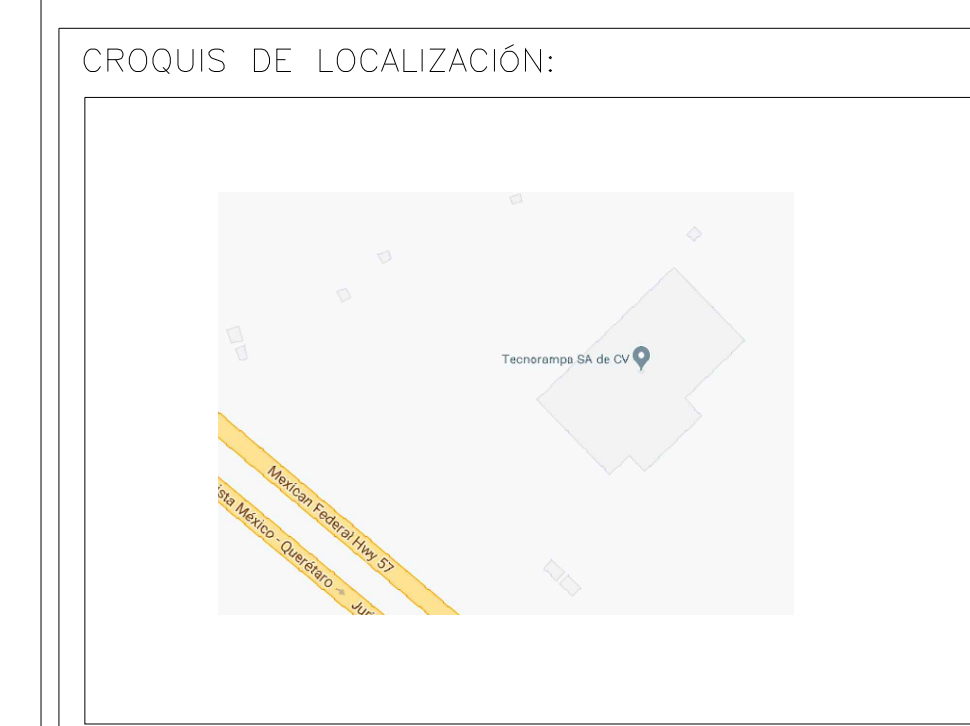
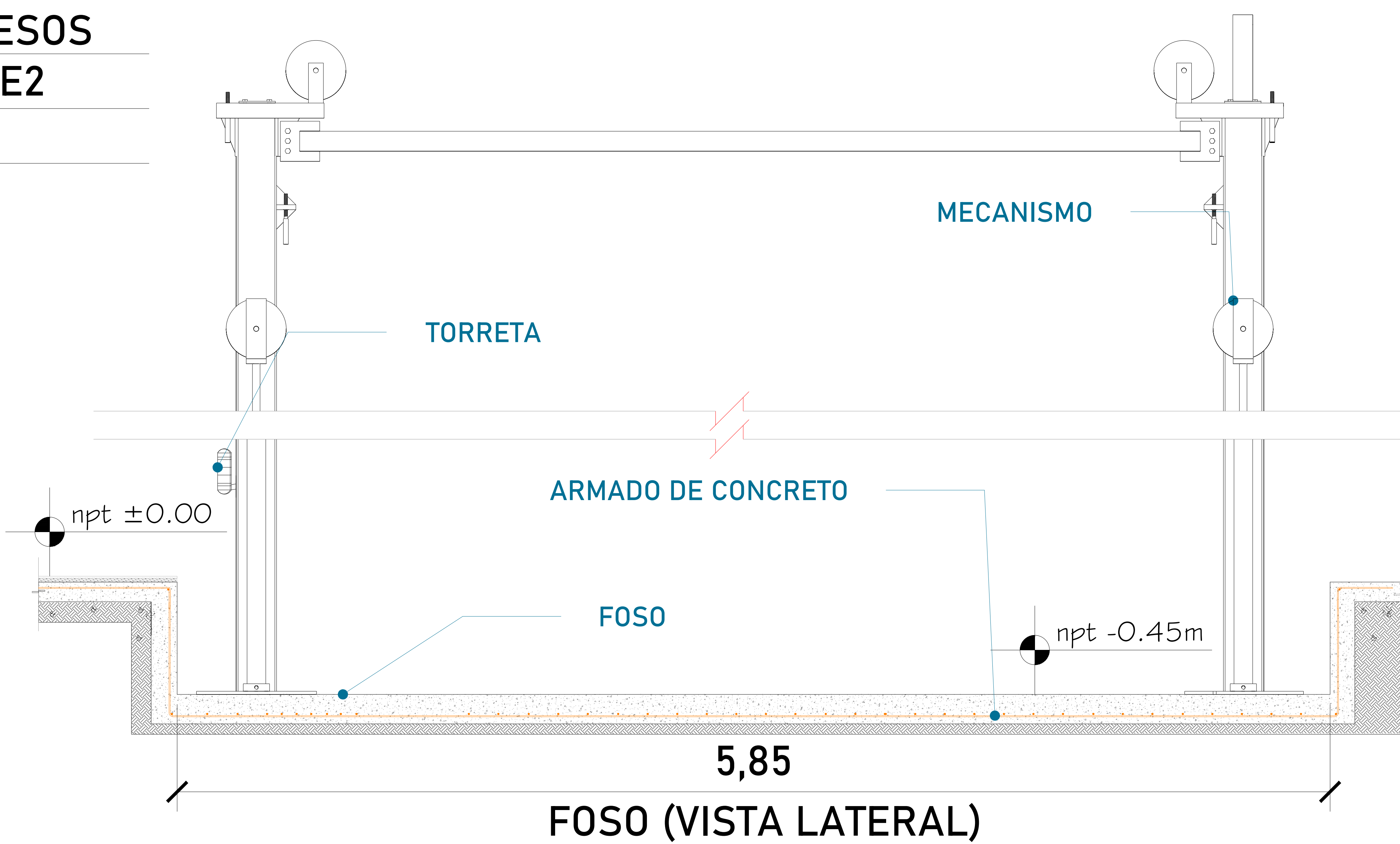

NOTAS GENERALES

TABLA DE MODIFICACIONES:

NO.	DESCRIPCION	FECHA
0	GUIA MECANICA PRELIMINAR	14/09/2023
1	CAMBIO FOSO, CABINA, RECORRIDO Y REFUERZOS	13/09/2023

EMPRESA: **TecnoRampa**
SOLUCIONES EN TECNOLOGIA Y SERVICIOS

RAZÓN SOCIAL : TAI MOTORS S.A. DE C.V.

VOBO: ARO. EVELIN ALVARADO
VENDEDOR: ARO. EVELIN ALVARADO
FECHA: 14/09/2023
ELEVADOR: AUTOS PLAT

PLANO: HUECO PARA EL ELEVADOR
CLAVE: A-2

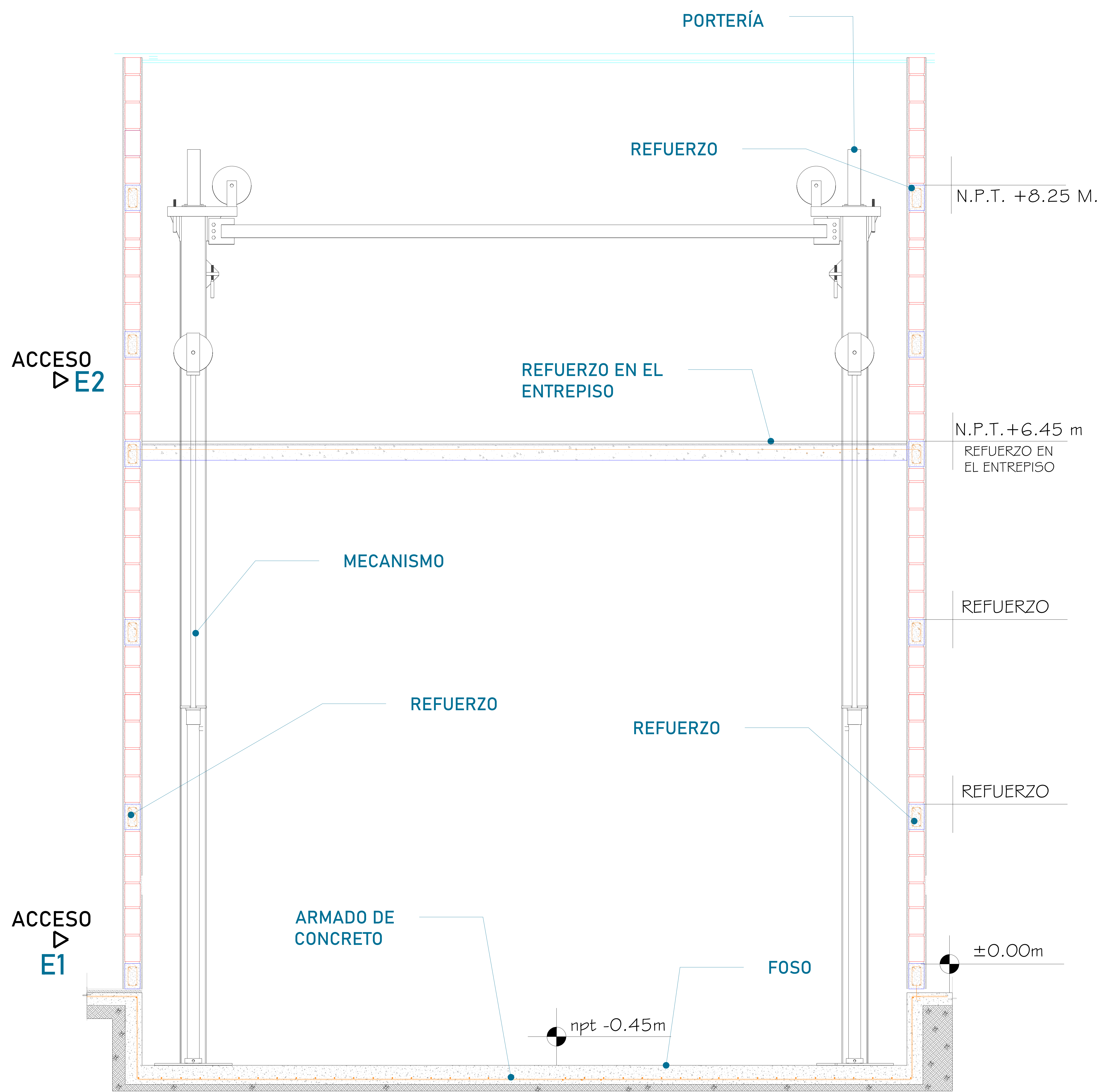

Para la estabilidad del equipo Tecnorampa debera ser anclado aun cierto numero de refuerzos estos serán de acuerdo al recorrido del equipo y a los distintos niveles que se tengan. Para anclar se solicita una cadena de concreto ($f'c=250 \text{ kg/cm}^2$) o una viga de acero, ambas minimo de 15 cm. En la última estación nuestras columnas tienen un sobrepaso de 1.80m por lo tanto se solicita un refuerzo a esa altura.

Se requiere una altura libre de 2.30 m después de la última estación para la correcta instalación

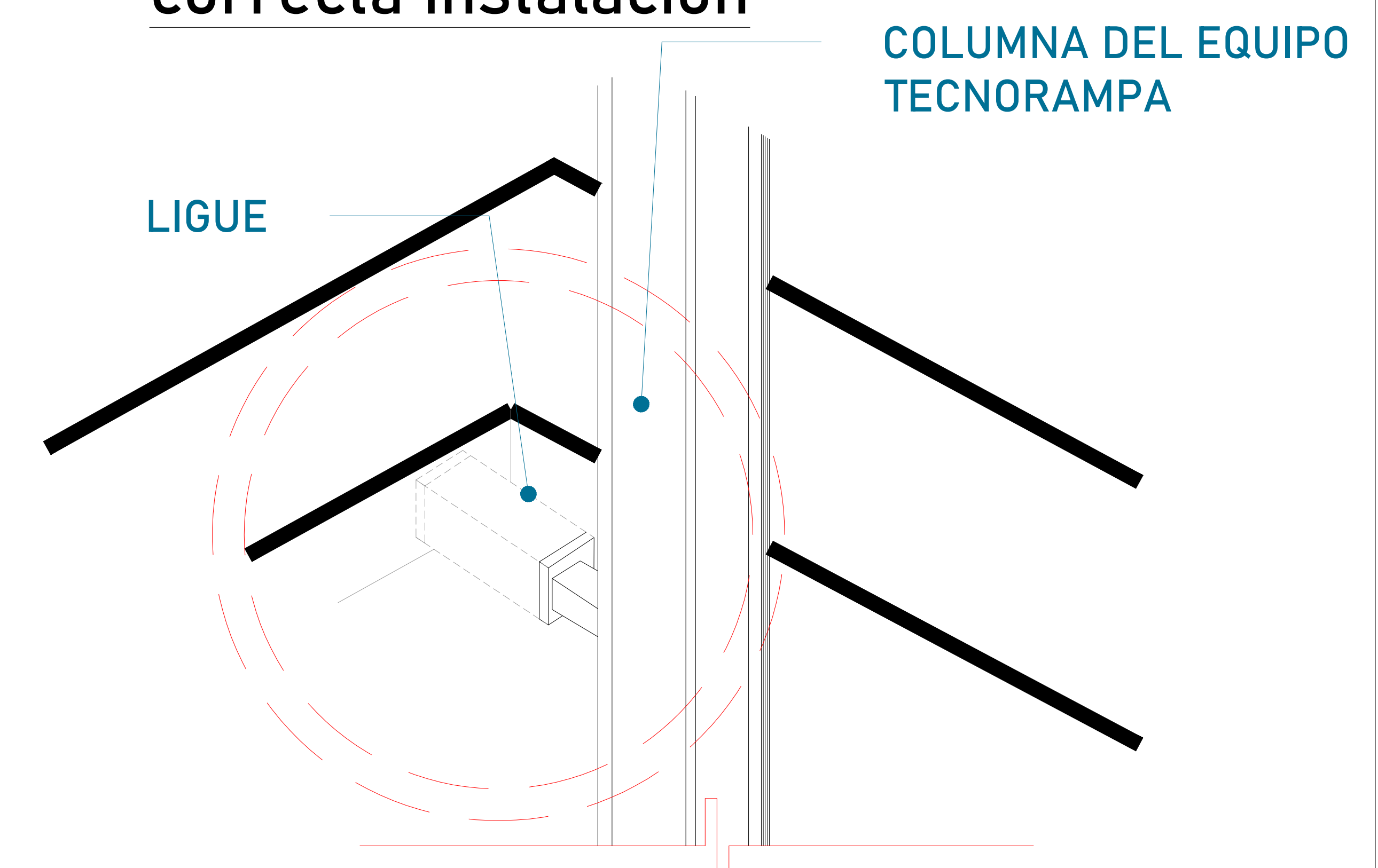

Las columnas del equipo Tecnorampa se ligan a distintas alturas por eso se solicitan los refuerzos, estos son puestos por el cliente.

ALTURA DE COLUMNAS	
Foso	0.45m
Recorrido	6.45m
Sobrepaso	1.80m
Suma	8.70m

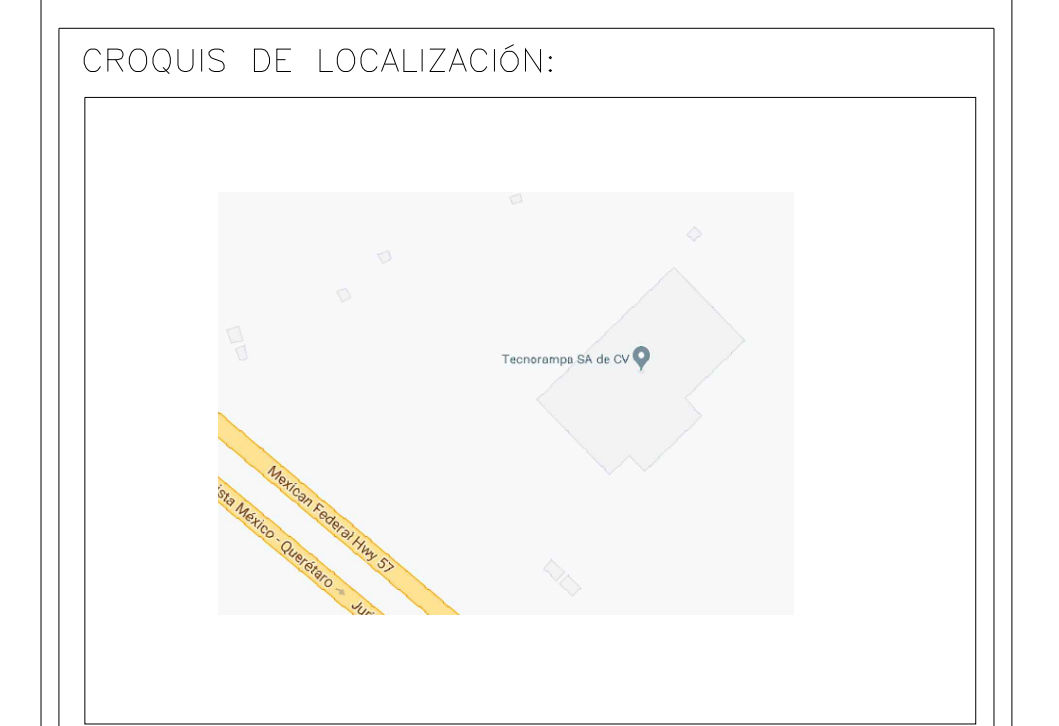

UBICACION
Carretera Federal México-Querétaro



NOTAS GENERALES

TABLA DE MODIFICACIONES:

NO.	DESCRIPCION	FECHA
0	CLIA MECANICA PRELIMINAR	14/09/2023
1	CAMBIO FOSO, CABINA, RECORRIDO Y REFUERZOS	13/09/2023

EMPRESA: **TecnoRampa**
 RAZÓN SOCIAL: TAJ MOTORS S.A. DE C.V.
 VENDEDOR: ARO. EVELIN ALVARADO
 FECHA: 14/08/2023
 ELEVADOR: AUTOS PLAT
 PLANO: RECORRIDO DEL ELEVADOR
 CLAVE: A-3

TABLA DE CALIBRES	
CALIBRE	DISTANCIA
8 AWG	0-10M
6 AWG	11-15 M
- (CONTEMPLAR CALCULO)	16- EN ADELANTE

DESCRIPCIÓN DE UNIDAD HIDRAULICA 10HP	
ALIMENTACION	220 VCA
NUMERO DE FASES	3
AMPERS DE CONSUMO	27
WATSS DE CONSUMO	7.4 KW
TIPO DE ACEITE	ISO 68
RANGO DE VARIACIÓN DE VOLTAJE	230 VAC+/-8%

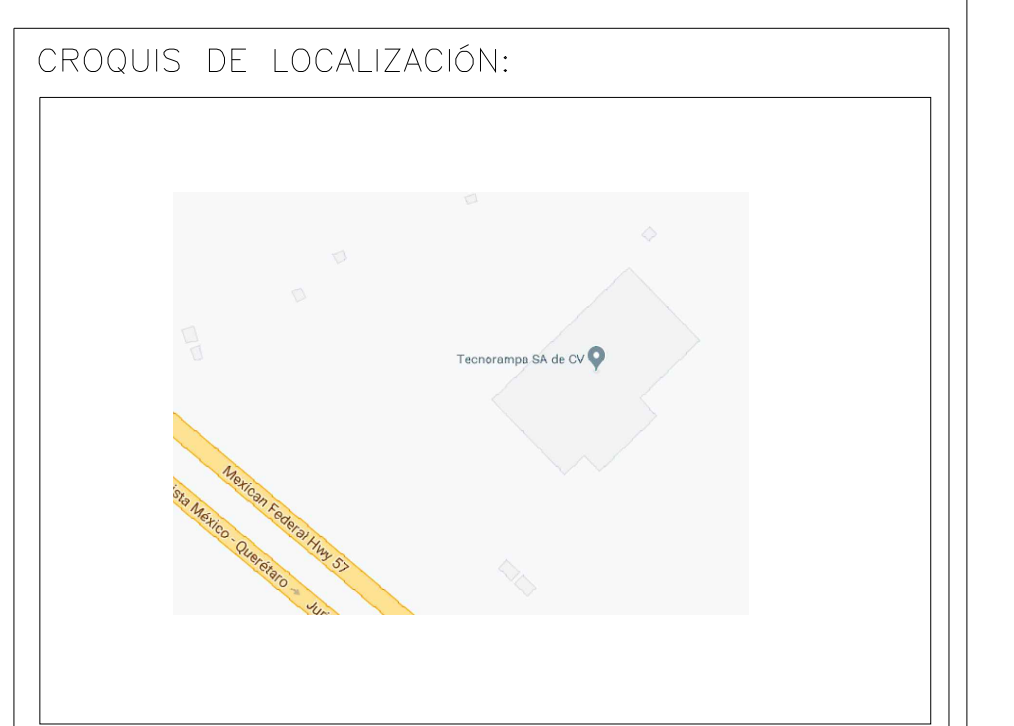

UBICACION
Carretera Federal México-Querétaro

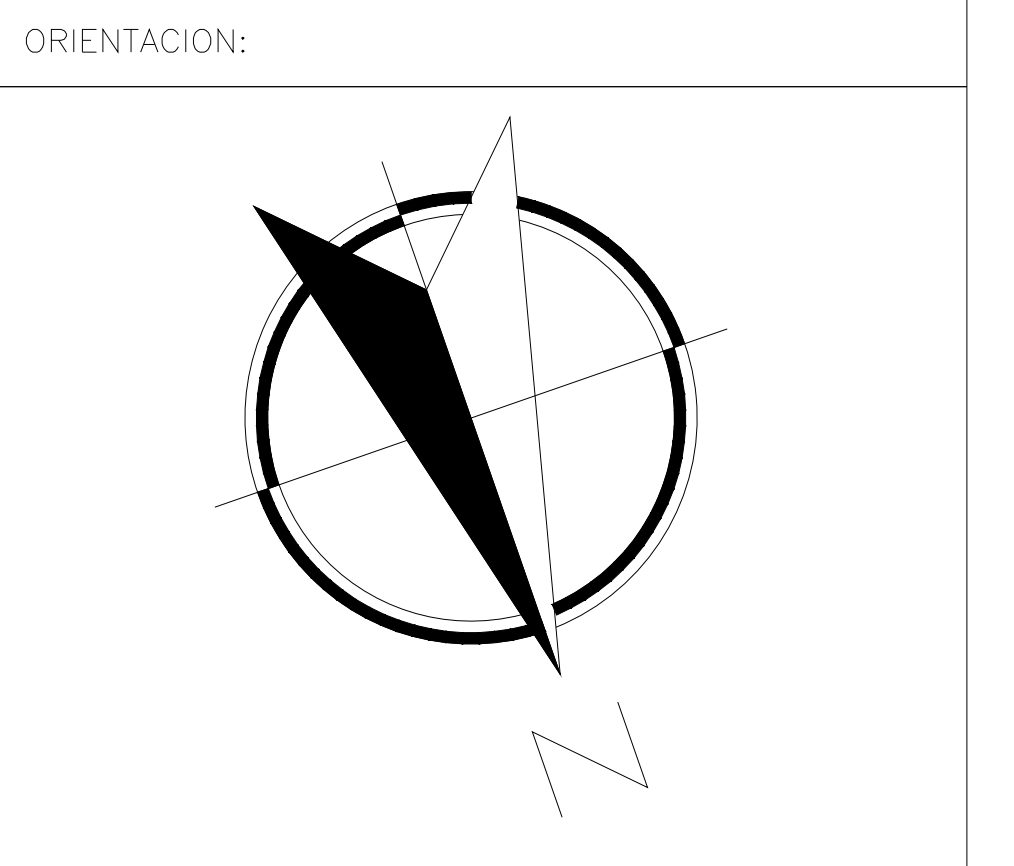

NOTAS GENERALES

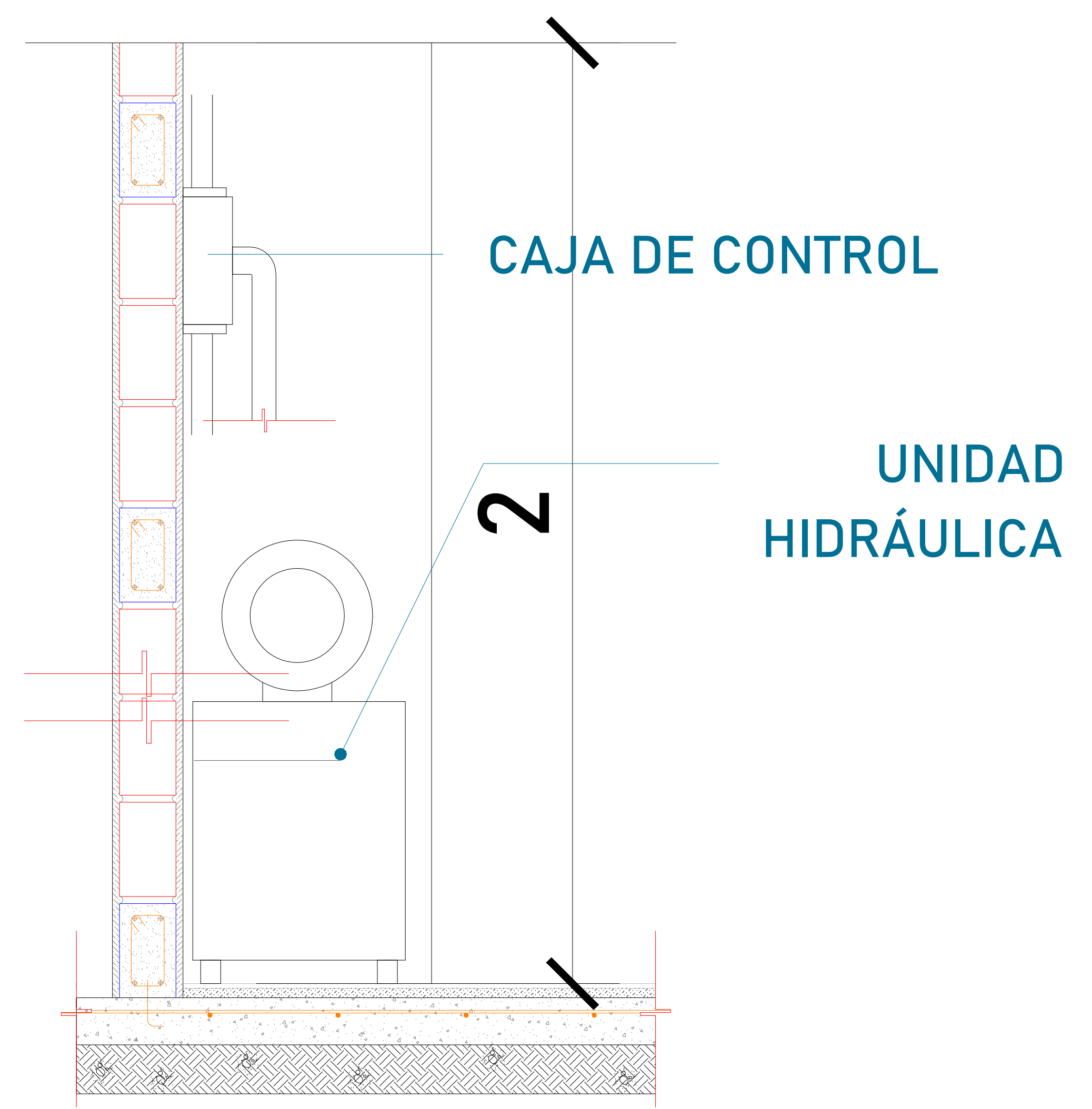
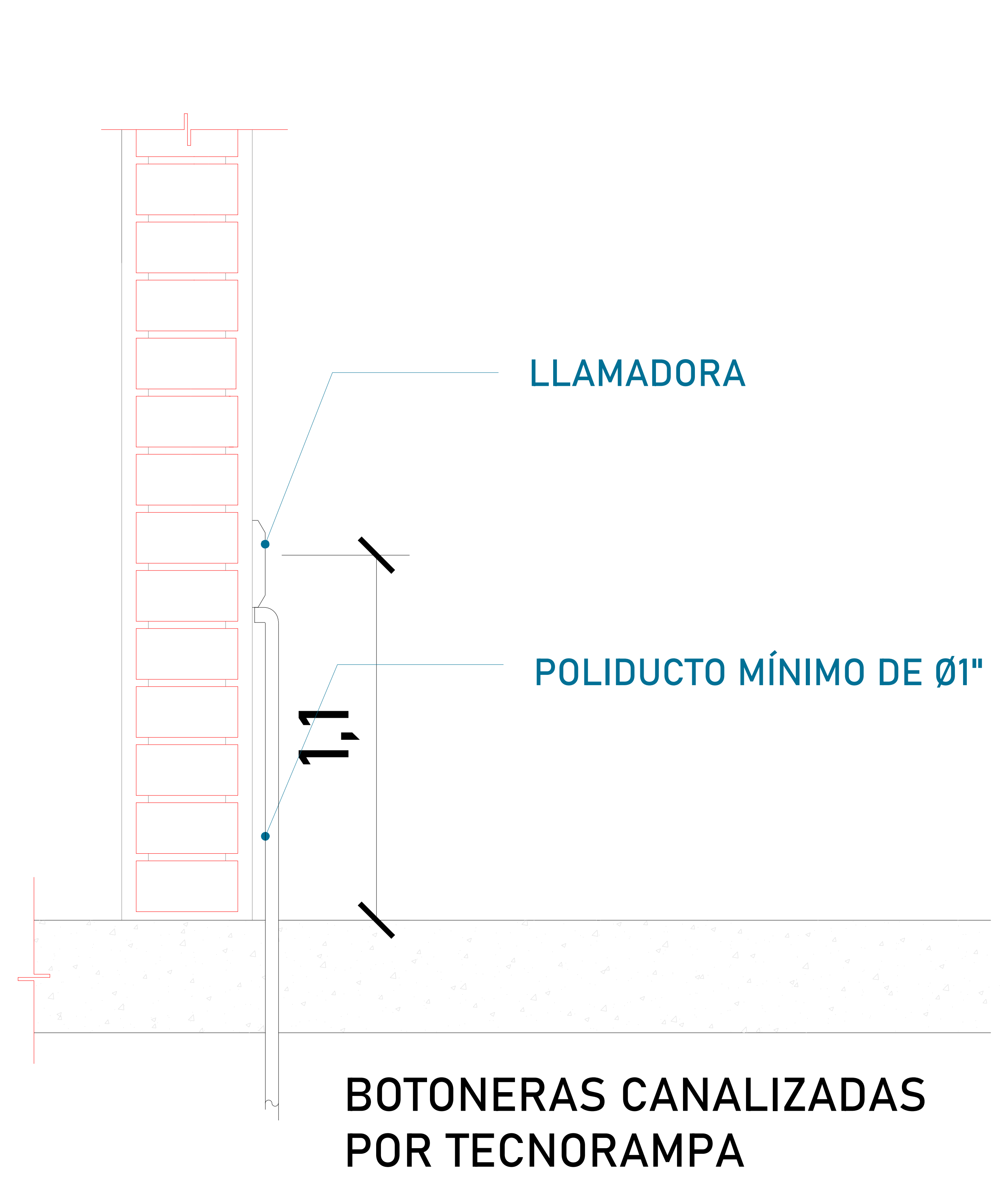

El motor del equipo Tecnorampa, debe estar protegido del polvo y agua o cualquier sustancia que pudiera contaminar el aceite por eso se solicita un nicho de 1.15mx0.65mx2.00m para su resguardo.

El cliente suministra, instala y energiza centro de carga con alimentación Trifásica a 220V, con neutro y tierra física, e interruptor termomagnético de 3 x 50 Amp exclusivo para el elevador. El centro de carga deberá colocarse en el área donde se ubique la unidad hidráulica y control eléctrico proporcionado por TECNORAMPA a no mayor de 5.00m del área del equipo.

Por seguridad no deberá ser manipulado por personal no autorizado

*Al hacer caso omiso de las indicaciones ya dictadas y tenga alguna falla el equipo, Tecnorampa no se hará responsable de estas, además de que el año de garantía no tendría cobertura para estos daños.

TABLA DE MODIFICACIONES:

NO.	DESCRIPCIÓN	FECHA
0	GUÍA MECÁNICA PRELIMINAR	14/09/2023
1	CAMBIO FOSO, CABINA, RECORRIDO Y REFUERZOS	13/09/2023

EMPRESA: **TecnoRampa**
Ingeniería en Tecnología y Servicios

RAZÓN SOCIAL :
TAI MOTORS S.A. DE C.V.

VOBO: _____ VENDEDOR:
ARO. EVELIN ALVARADO

FECHA:
14/09/2023

ELEVADOR:
AUTOPLAT

PLANO:
ALIMENTACIÓN Y BOTONERAS

CLAVE:
A-4

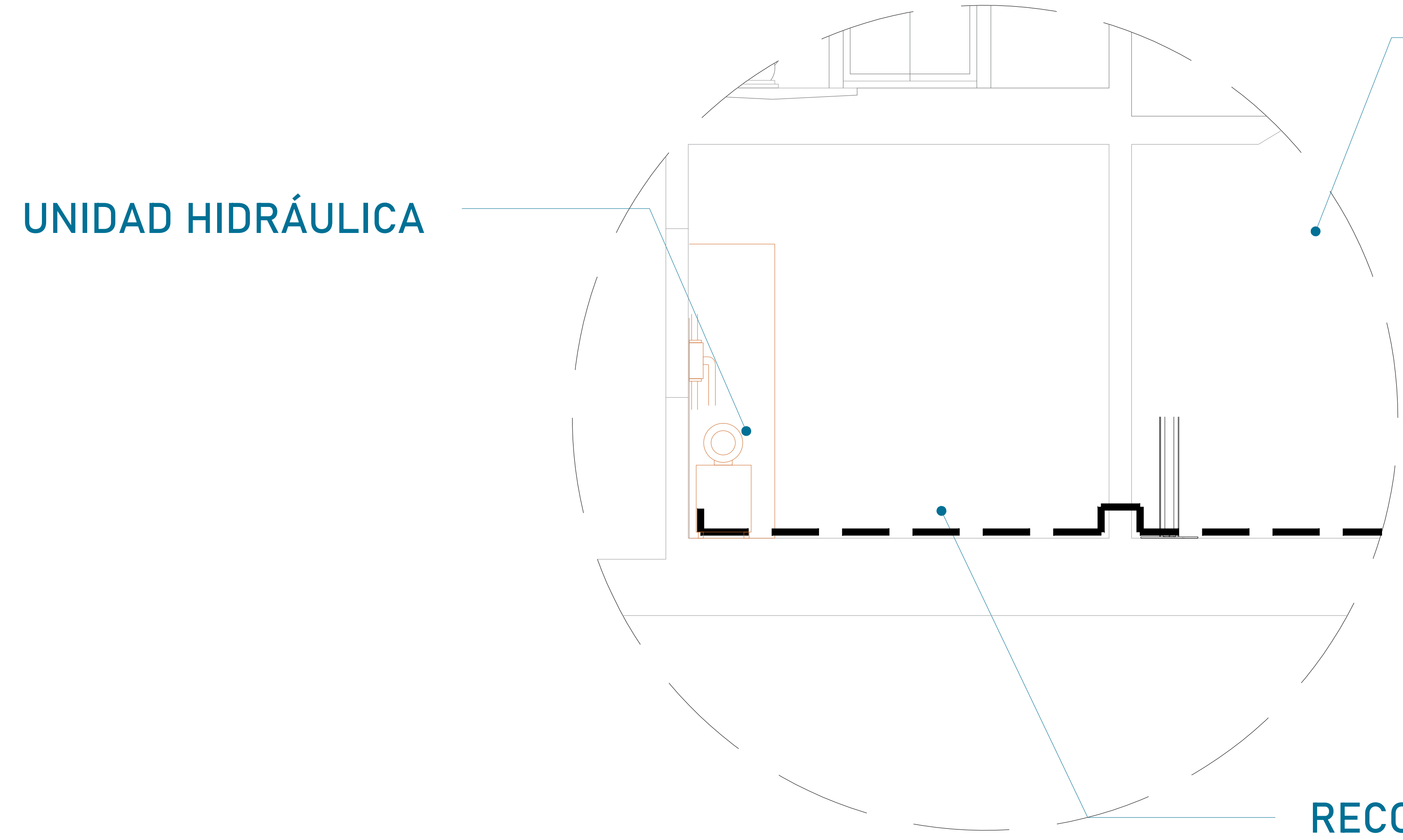

El tubing que es la conexión del mecanismo del elevador a la Unidad Hidráulica, donde pasa el aceite. No tiene que tener una distancia máxima de 5.00m lineales.

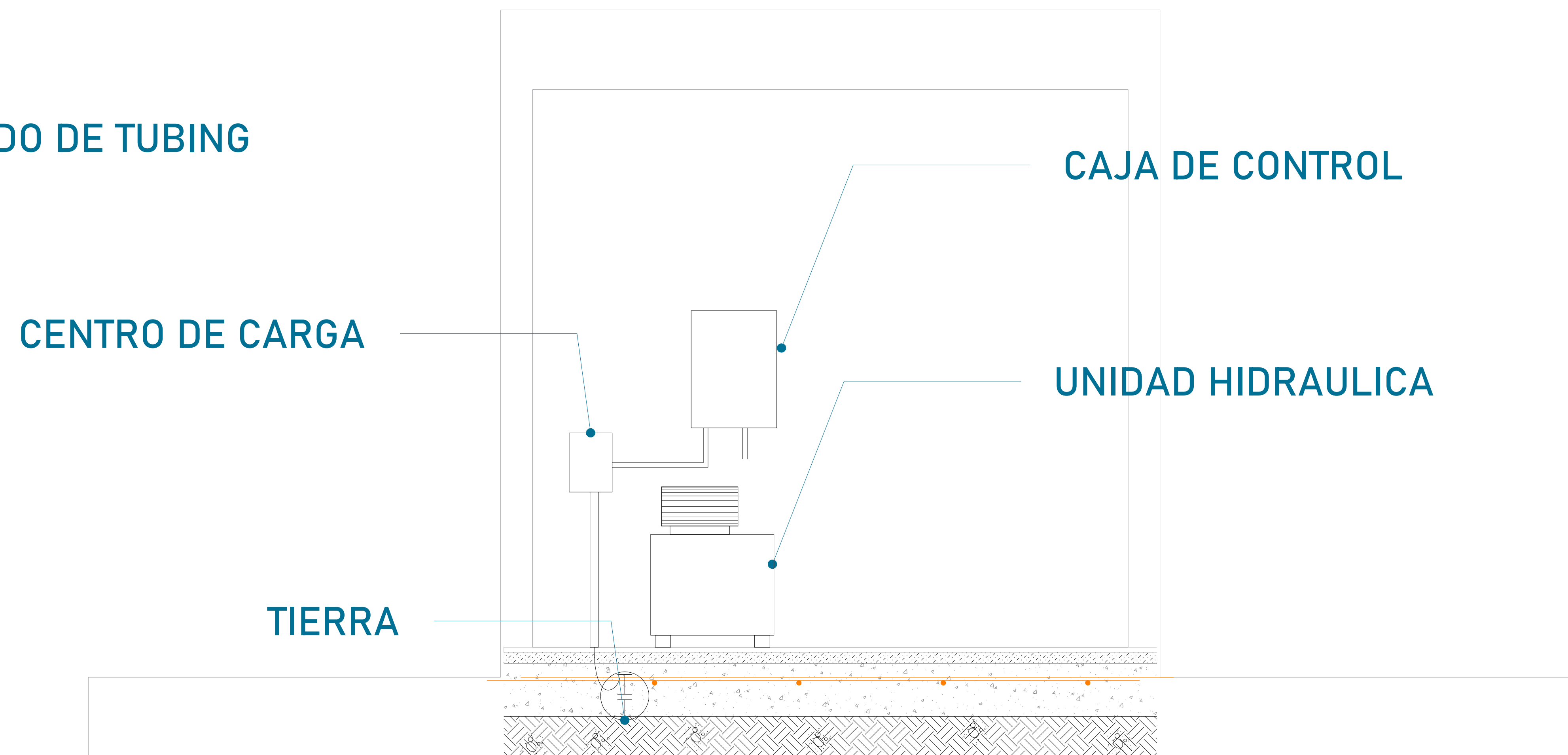

La imagen es solamente ilustrativa.

Para la alimentación del equipo se requiere una Unidad Hidráulica se solicita que este motor este lo mas cerca posible del equipo, por lo tanto se solicita al cliente tener un ducto de 3" para poder pasar ahí el tubing y los cables para la botoneras

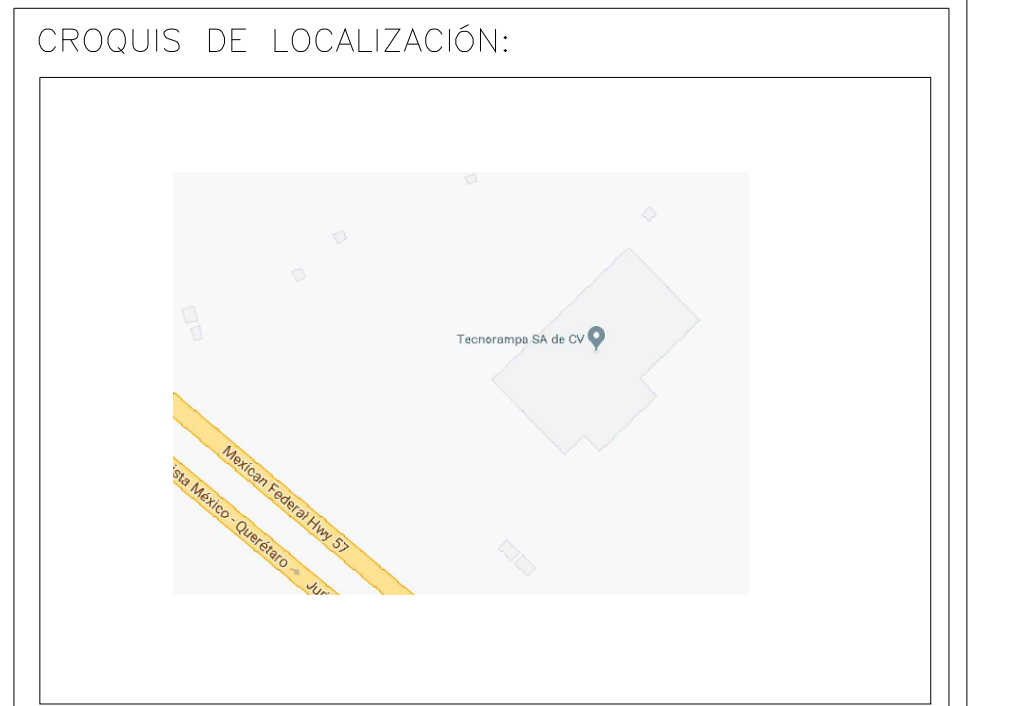
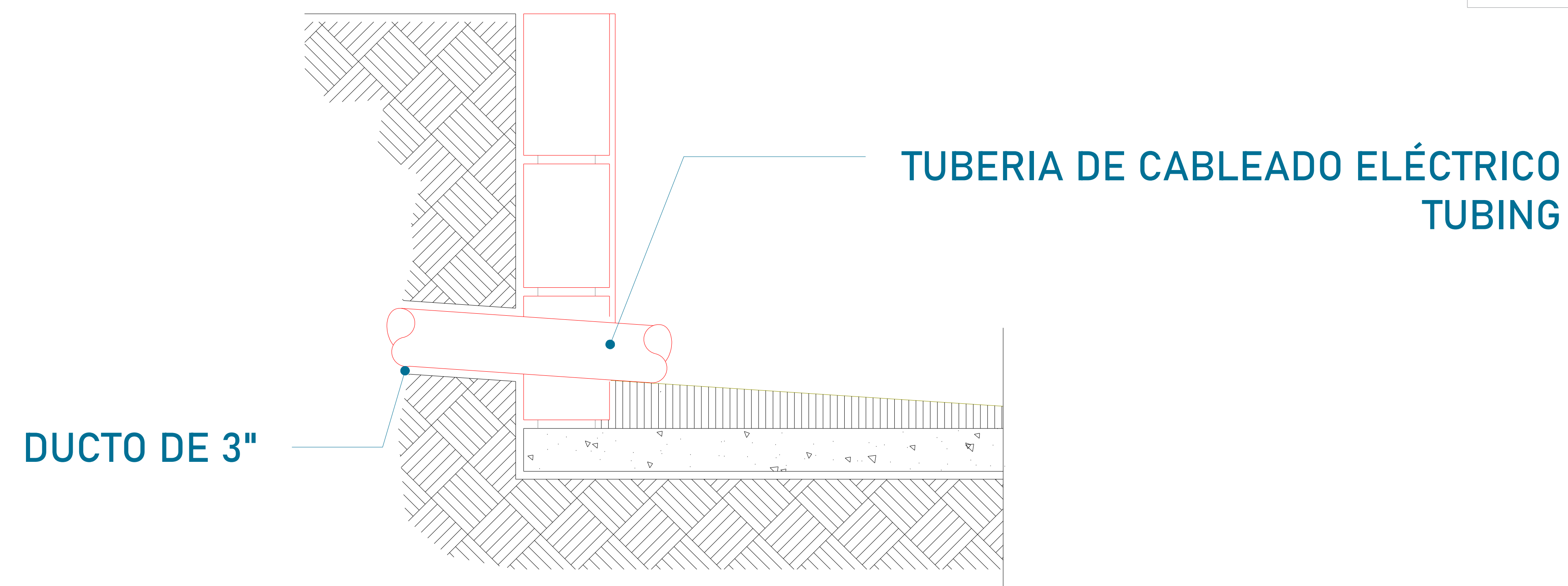

UBICACION
Carretera Federal México-Querétaro

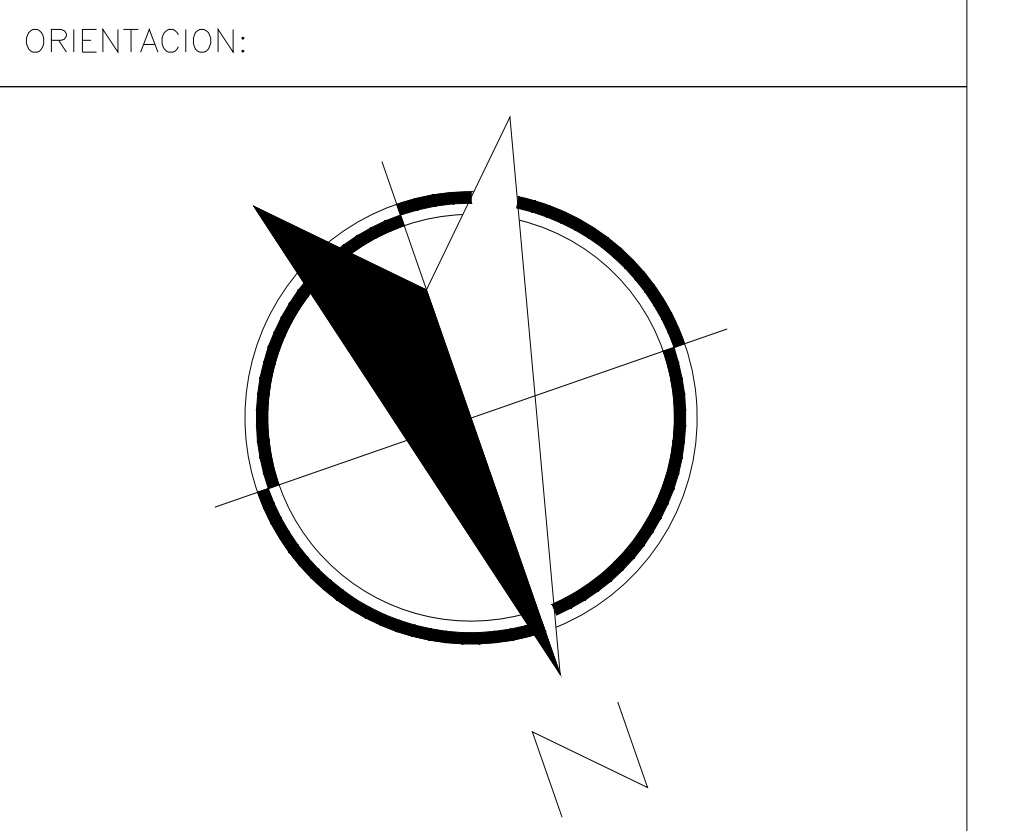

NOTAS GENERALES

TABLA DE MODIFICACIONES:

NO.	DESCRIPCIÓN	FECHA
0	GUIA MECÁNICA PRELIMINAR	14/09/2023
1	CAMBIO FOSO, CABINA, RECORRIDO Y REFUERZOS	13/09/2023

EMPRESA: **TecnoRampa**
SOLUCIONES EN MECÁNICA Y ELECTRICIDAD

RAZÓN SOCIAL: TAMOTORS S.A. DE C.V.

VENDEDOR: ARO. EVELIN ALVARADO

FECHA: 14/09/2023 ELEVADOR: AUTOS PLAT

PLANO: DUCTO Y UNIDAD HIDRÁULICA CLAVE: A-5

