

SEMISOTANO
N.P.T : -1.80 mts.

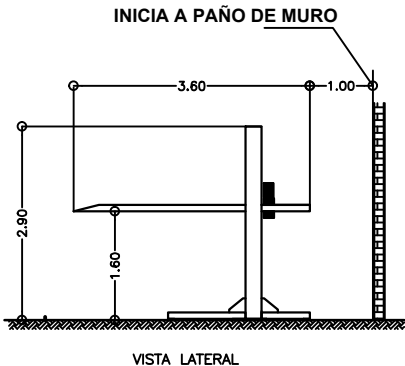

VISTA LATERAL

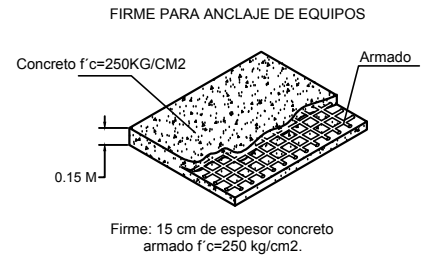

Firme: 15 cm de espesor concreto armado f'c=250 kg/cm2.

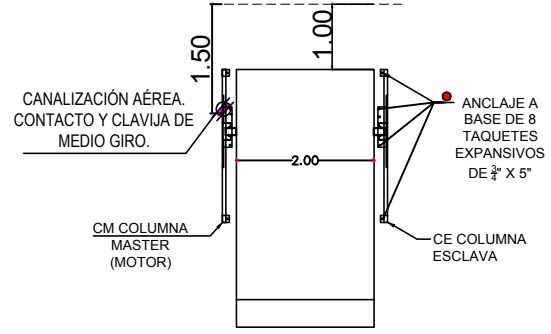

CONTACTO DE MEDIO GIRO 220V

DESCRIPCIÓN DE UNIDAD HIDRÁULICA	
ALIMENTACION	220 VCA
NUMERO DE FASES	2
AMPERS DE CONSUMO	16
WATTS DE CONSUMO	2.2 KW
TIPO DE ACEITE	ISO 68

UNIDAD HIDRAULICA

3 HP

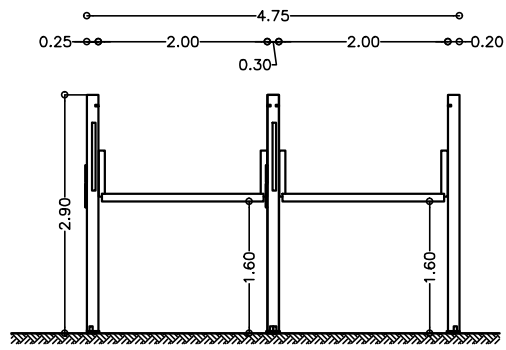

VISTA FRONTAL

CLIENTE: **RODRIGO GARCÍA LINARES**
FOLIO: **14910**
SUCURSAL: **23416 y 20991**



PROYECTO:
SEMBRADO DE RAMPAS

CARACTERÍSTICAS
02 EQUIPOS TR EVOLUTION

- Altura de Levante 1.60m
- Canalización superior.
- Unidad hidráulica de 3HP.
- Alimentación Bifásica de 220V (2 fases, un neutro y una tierra física) e interruptor termomagnético de 2 x 30Amp libres de consumo por cada equipo, el remate en el equipo es a base de un contacto y clavija de medio giro, el cliente suministra y decide, marca y modelo.
- Distancia de resguardo según sembrado.
- Color de línea.
- Columna, negro texturizado.
- Plataforma, gris plomo.
- Equipo Empatado



VO.BO.

NOMBRE Y FIRMA
EL VO.BO. POR PARTE DEL CLIENTE AVALA EL SEMBRADO DE EQUIPOS.

Rodrigo García Linares
INDIANA #54

REVISOR	
PROYECTO:	
EMPRESA:	
UBICACION:	
FECHA:	SEPTIEMBRE 2023
PROPIETARIO:	
ELABORADO:	
REVISADO:	
APROBADO:	
LENTAMIENTO:	
ARG. EVELIN AH.	
PROCESO:	
NOTACION:	
MTS.	

No. PLANO: A/1