

DIRECCION: AUTOPISTA
MEXICO-QUERETARO KM
175+494 COLONIA EL SAUZ
BAJO

TEL: 01 427 272 40 41

DESCRIPCION DEL EQUIPO:

ELEVADOR AUTOS - PLATAFORMA

CARGA: 3,500 KG.

RECORRIDO: 3.20 M

ESTACIONES: 2

UH: 10 HP

VENDEDOR: ARQ. EVELIN ALVARADO

**RAZON SOCIAL: FINANCIERA BAJIO, SA DE
CV, SOFOM, ER**

NO. DE CLIENTE: 29388 - 22126

FECHA: 30/08/2023

FIRMA DE CONFORMIDAD DEL CLIENTE:

TIPO DE ALIMENTACION

TRIFÁSICA 220 VAC

TUBERIA - DELGADA

BOTONERA: CANALIZADAS POR TECNORAMPA

COMPLEMENTOS

- LA OPERACIÓN DEL EQUIPO ES MANUAL
- NO INCLUYE PUERTAS INTERIORES NI EXTERIORES
- ALTURA DE BARANDAL: 1.00 M
- ALTURA DE TORRETA: 1.70 M
- 1 GUILLOTINA: ALTURA DE 1.20 M
- INCLUYE 1 SENSOR A N.P.T.+0.60M
- ALTURA DE BOTONERA: 1.05
- COLUMNAS RECORTADAS 30 CM
- PESO TEÓRICO DEL EQUIPO: 2,870 KG

CONDICIONES DE ENVIO DEL EQUIPO

CABINA: ARMADA

COLUMNAS: COMPLETAS

DIMENSIONES DE VANO:

COLOR DEL EQUIPO

PLATAFORMA: GRIS

COLUMNAS: NEGRO

CABLE PARA ZETAS LATERALES

PORTERIA

BOTONERA

BARANDAL

PLATAFORMA

COLUMNAS ESCLAVAS

COLUMNAS ESCLAVAS

POLEAS

COLUMNAS MAESTRAS

GUILLOTINA

COLUMNAS MAESTRAS

CILINDRO

2,6

1,20

TORRETA

BOTONERA LLAMADORA

PLACAS

5,8

PLATAFORMA

DIMENSIÓN DE PLATAFORMA

Largo 5.80m

Ancho 2.60m

SENSOR

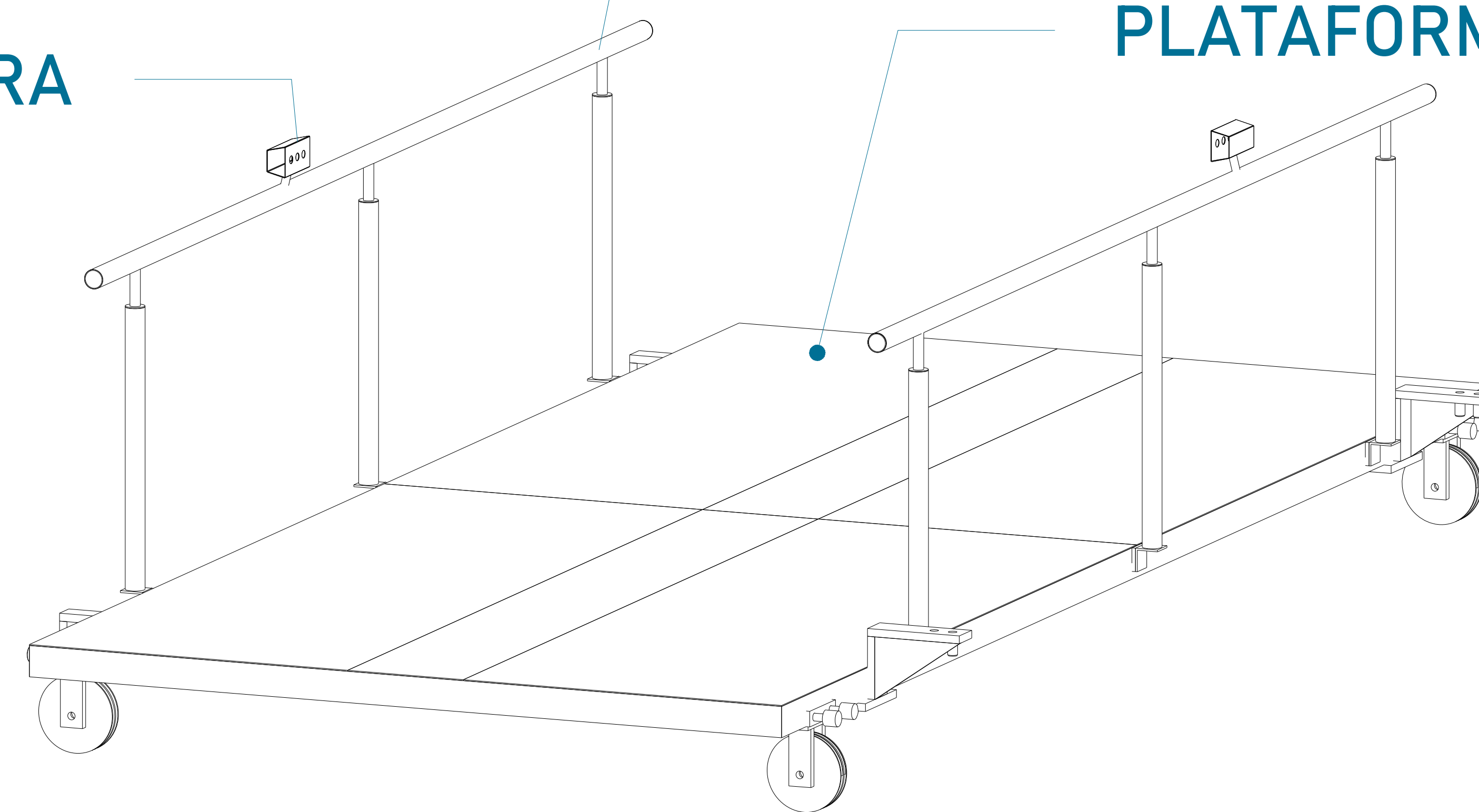

CROQUIS DE LOCALIZACIÓN:

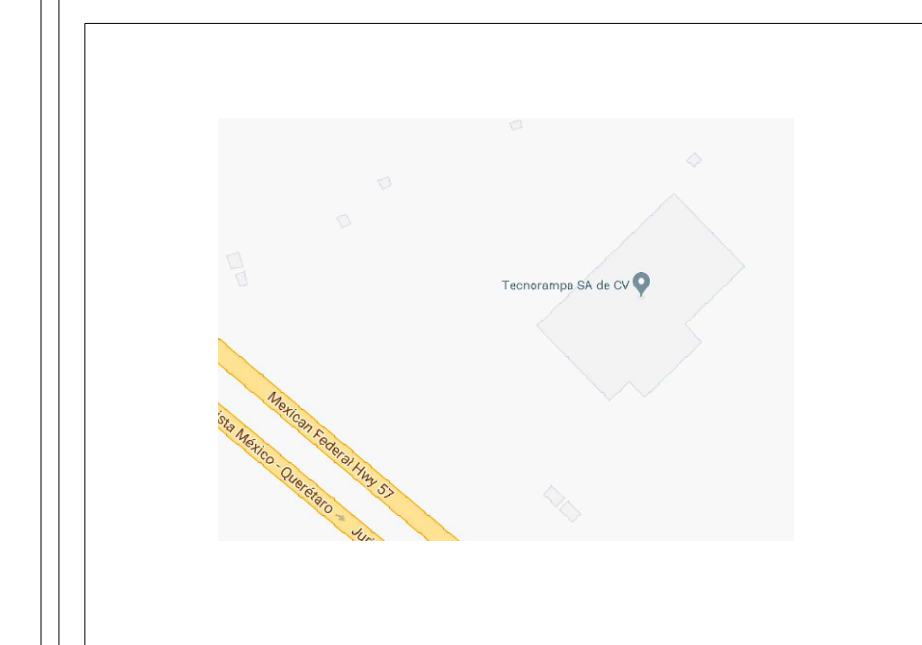

UBICACION
Carretera Federal México-Querétaro

ORIENTACION:

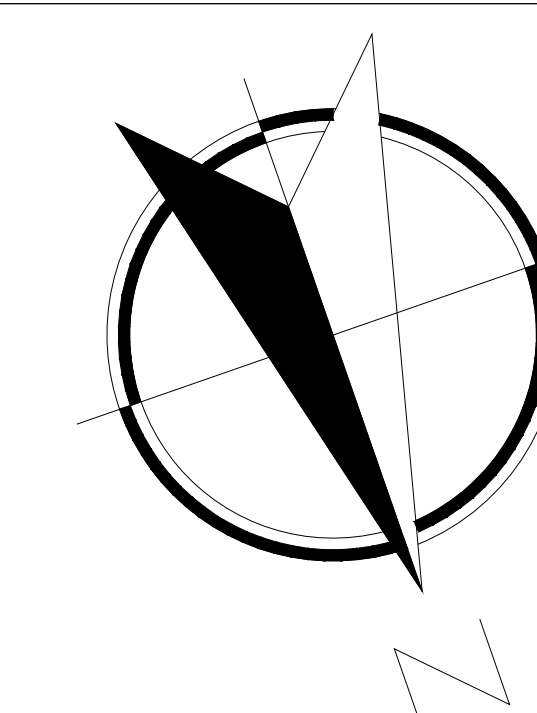

NOTAS GENERALES

TABLA DE MODIFICACIONES:

NO.	DESCRIPCIÓN	FECHA
01	LIBERACIÓN DE GUIA MECÁNICA	30/08/2023

EMPRESA: **TecnoRampa**
SOLUCIONES EN ELEVACIONES Y ACCESIBILIDAD

RAZÓN SOCIAL: FINANCIERA BAJIO, SA DE CV, SOFOM, ER

VOBO: VENDEDOR: ARO. EVELIN ALVARADO
FECHA: 30/08/2023 ELEVADOR: AUTOS PLAT

PLANO: DESCRIPCIÓN DE PARTES CLAVE: A-1



TABLA DE ACCESOS

Acceso 1	E1, E2



CROQUIS DE LOCALIZACIÓN:

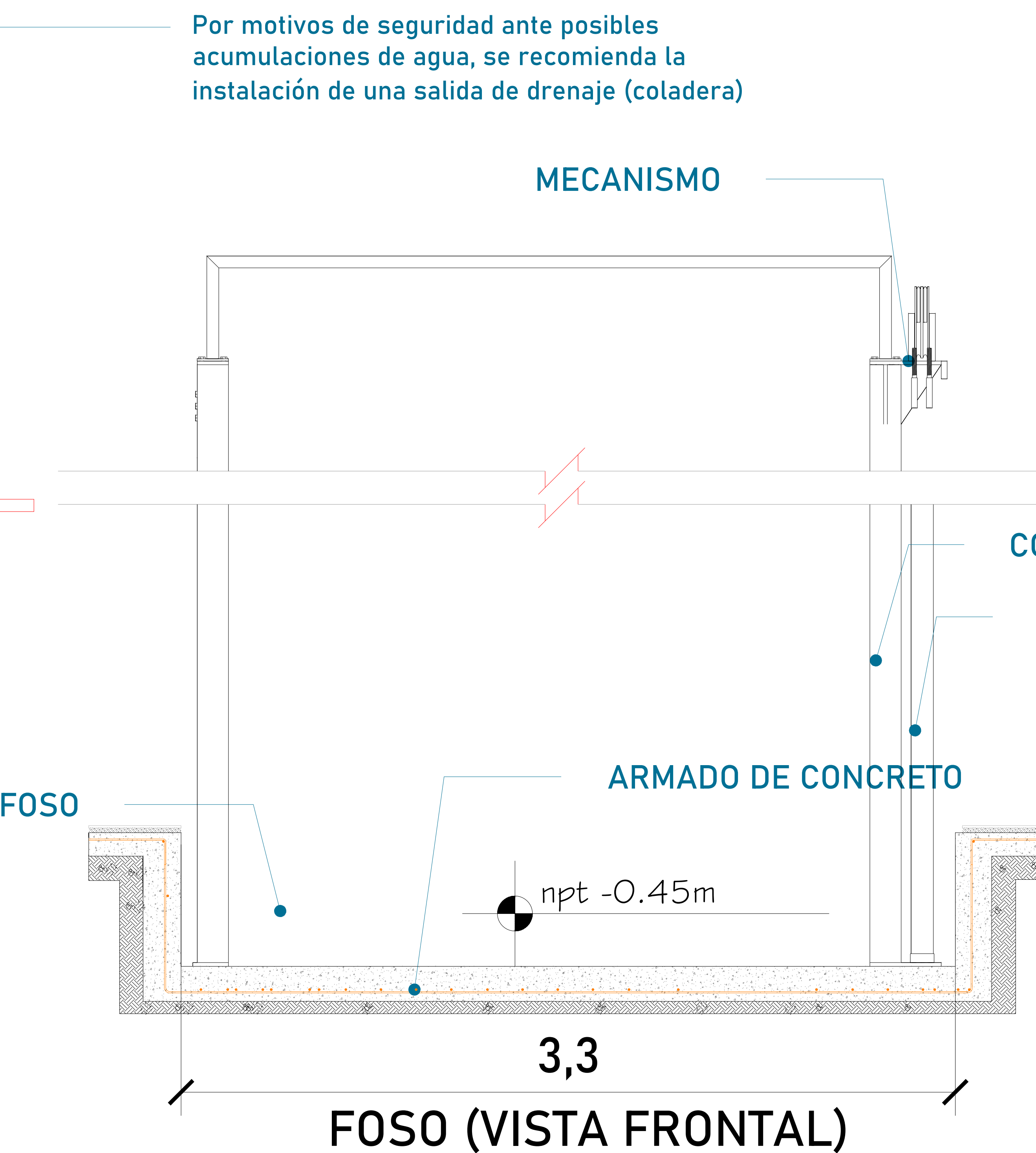
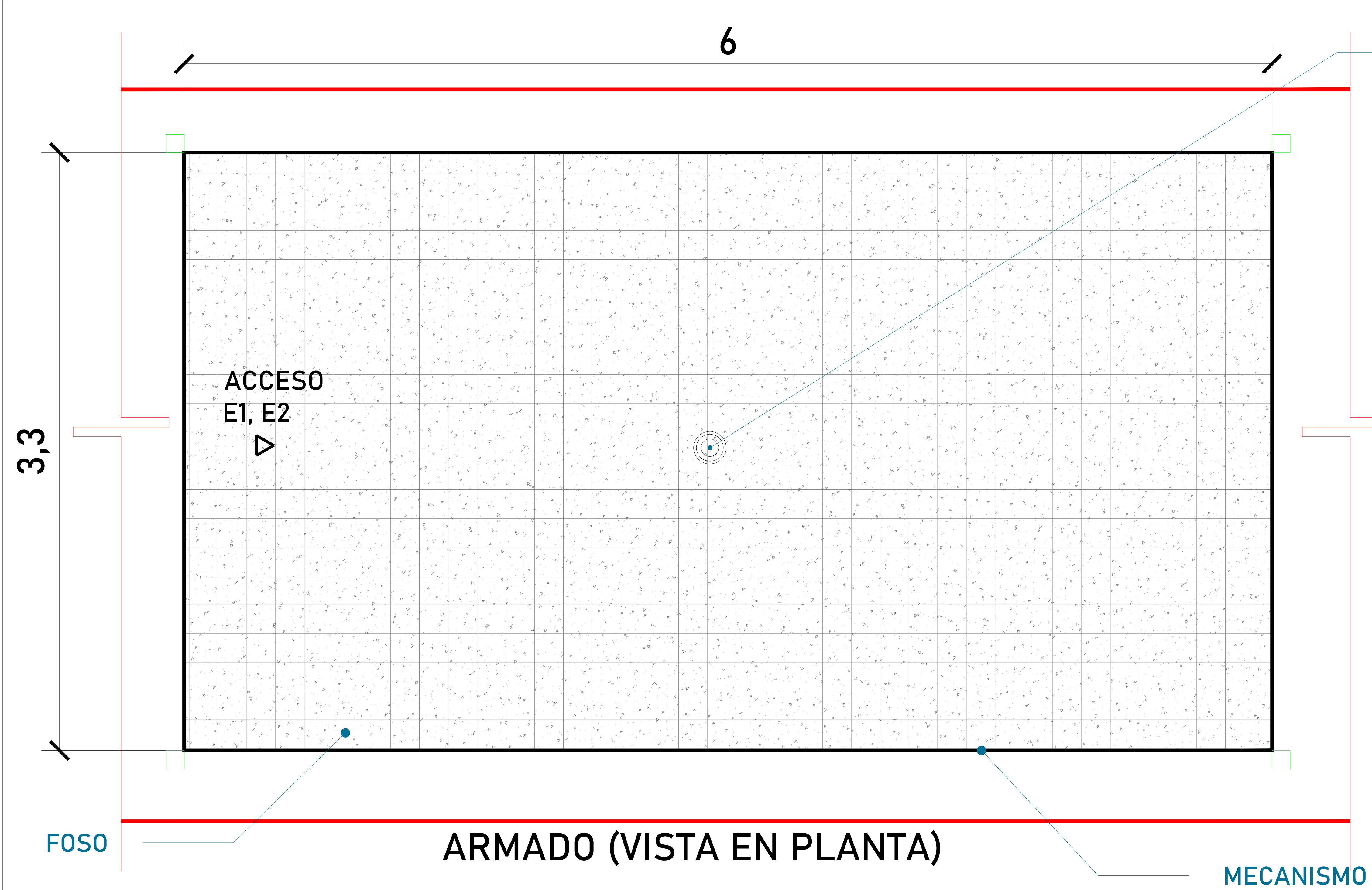
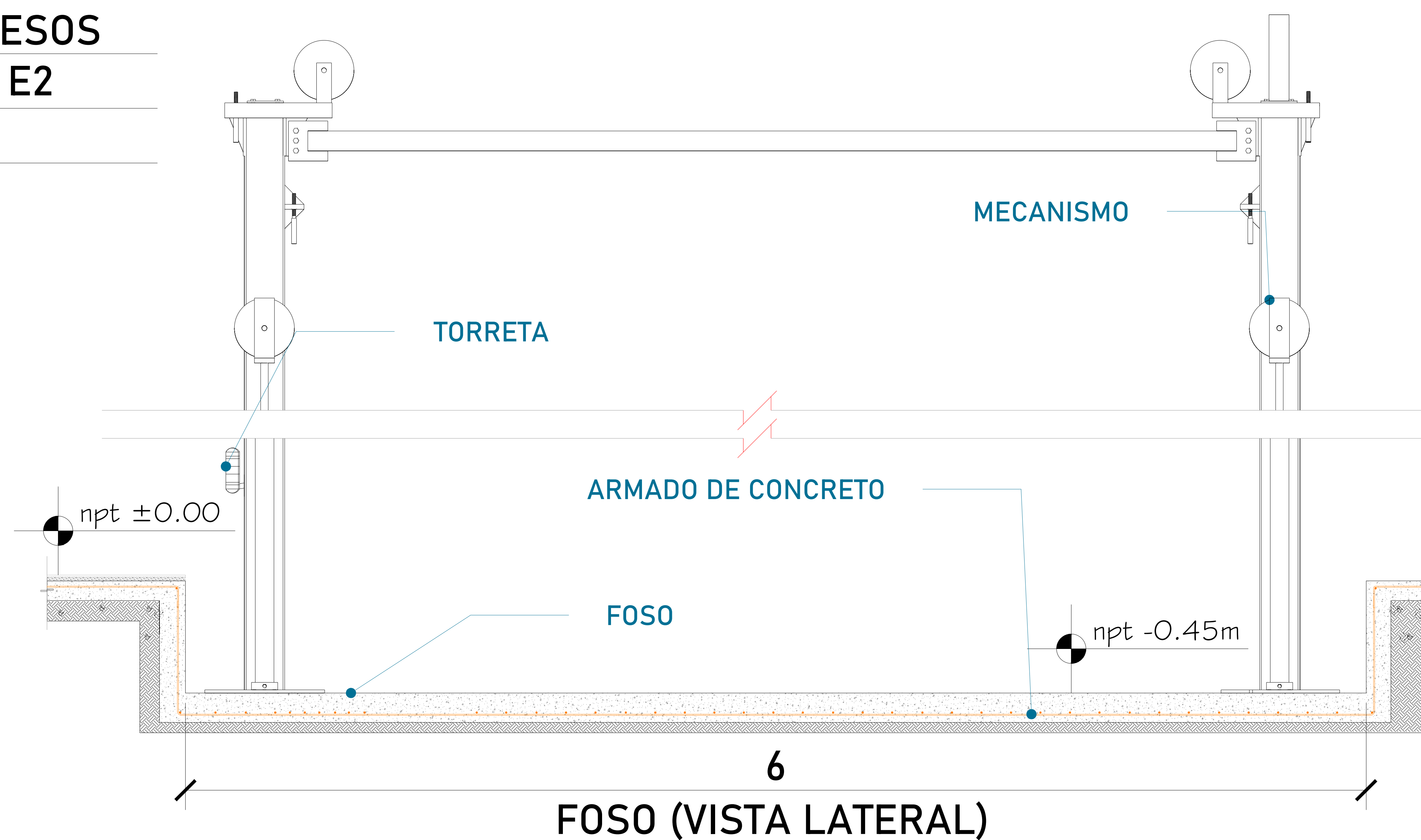
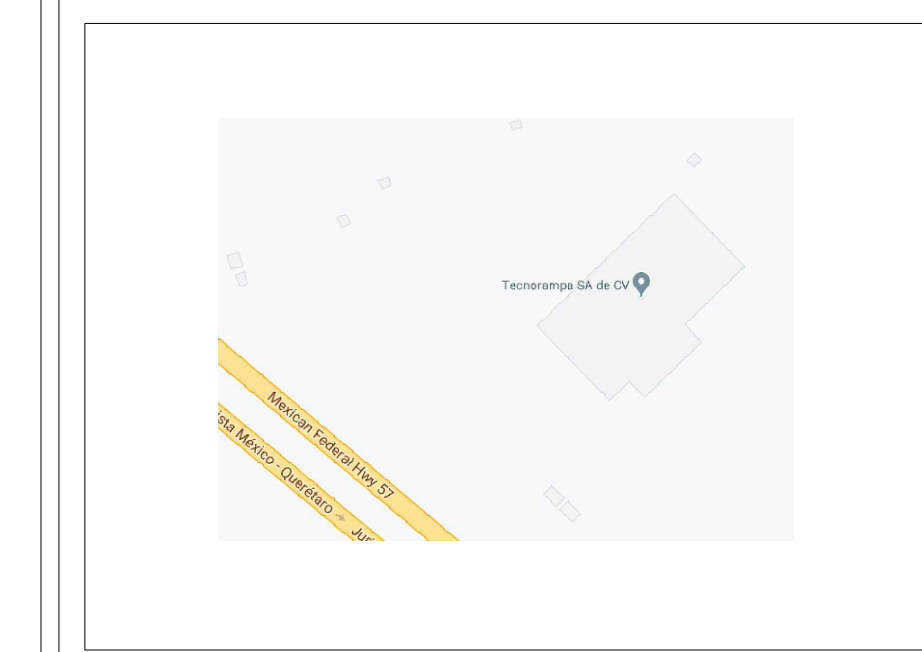

UBICACION
Carretera Federal México-Querétaro

ORIENTACION:

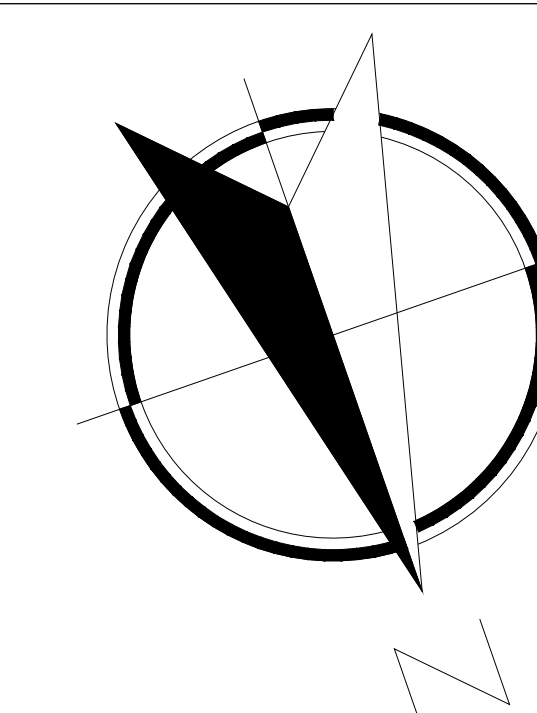

NOTAS GENERALES

TABLA DE MODIFICACIONES:

NO.	DESCRIPCION	FECHA
0	LIBERACION DE GUIA MECANICA	30/09/2023

EMPRESA: **TecnoRampa**
SOLUCIONES EN MOVILIDAD Y ACCESIBILIDAD

RAZON SOCIAL: FINANCIERA BAIJO, SA DE CV, SOFOM, ER

VOBO: ARO. EVELIN ALVARADO

FECHA: 30/09/2023

PLANO: HUECO PARA EL ELEVADOR

ELEVADOR: AUTOS PLAT

CLAVE: A-2

En este caso, se solicita una altura libre de 2.05m libres en toda el área para la correcta instalación del equipo por parte de TECNORAMPA

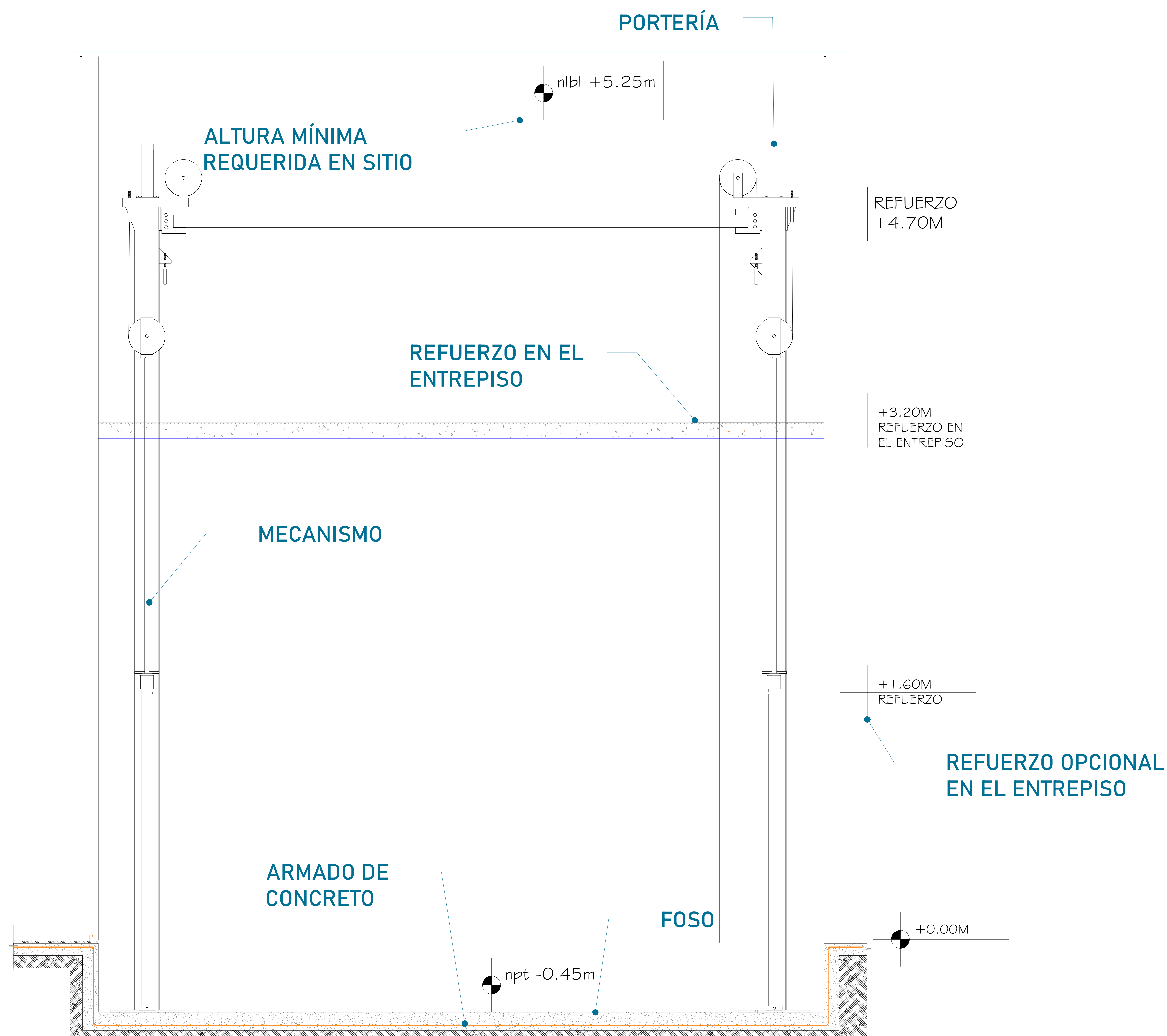

Para la estabilidad del equipo Tecnorampa, debiera ser anclado aun cierto numero de refuerzos estos serán de acuerdo al recorrido del equipo y a los distintos niveles que se tengan. En este caso, en la ultima estación nuestras columnas tienen un sobrepaso de 1.50m por lo tanto se solicita un refuerzo a esa altura.

Los elementos para anclaje por parte del cliente NO están considerados dentro del foso, por lo tanto el área de 6.00m x 3.30m deberá quedar libre para la instalación del equipo. Se solicita que el elemento para anclaje vaya ligada a la estructura del edificio.

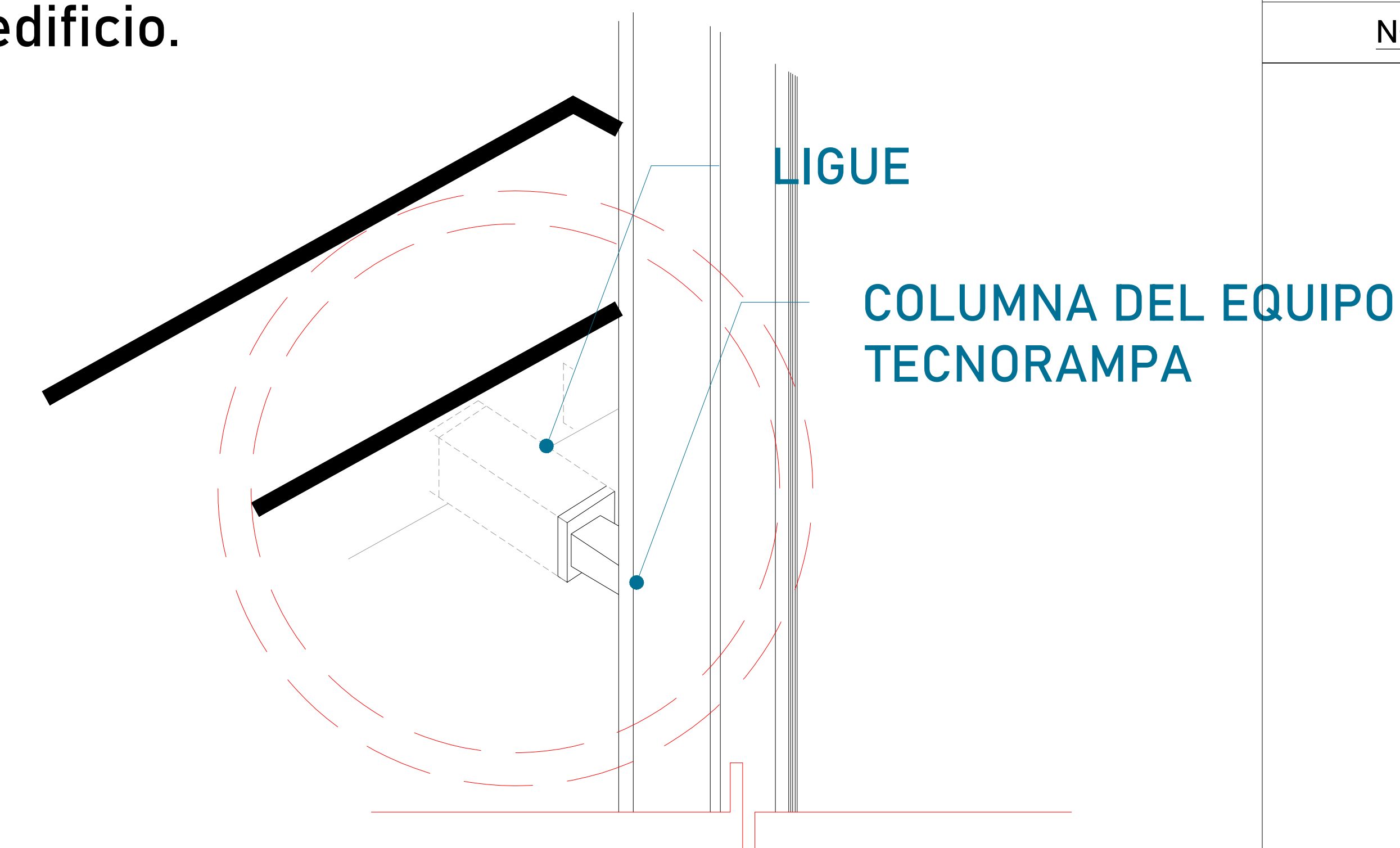

Las columnas del equipo Tecnorampa se ligan a distintas alturas por eso se solicitan los refuerzos, estos son puestos por el cliente.

ALTURA DE COLUMNAS

Foso	0.45 m.
Recorrido	3.20m
Sobre paso	1.50m
Subtotal	5.15m

CROQUIS DE LOCALIZACIÓN:

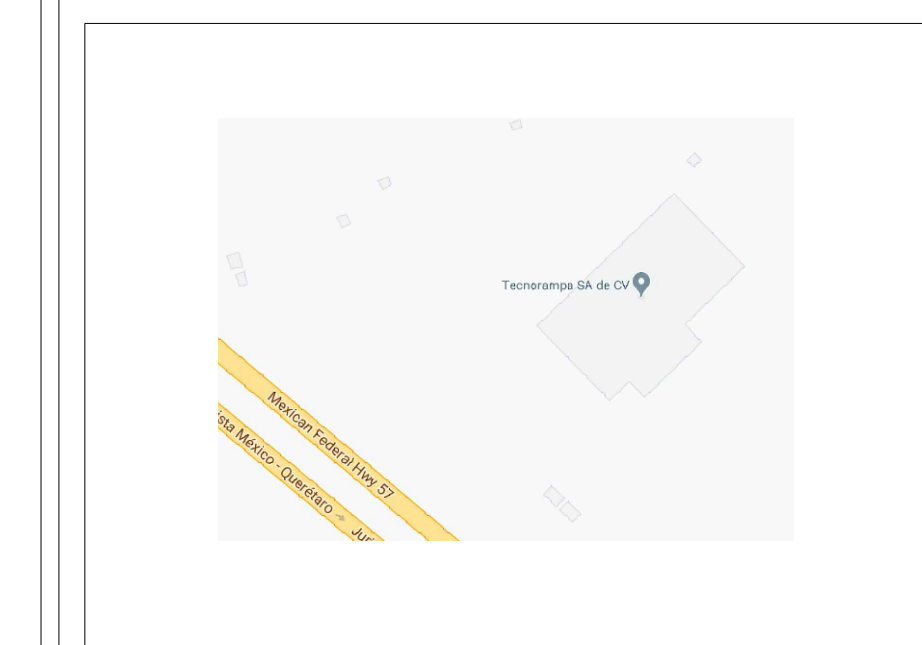

UBICACION: Carretera Federal México-Querétaro

ORIENTACION:

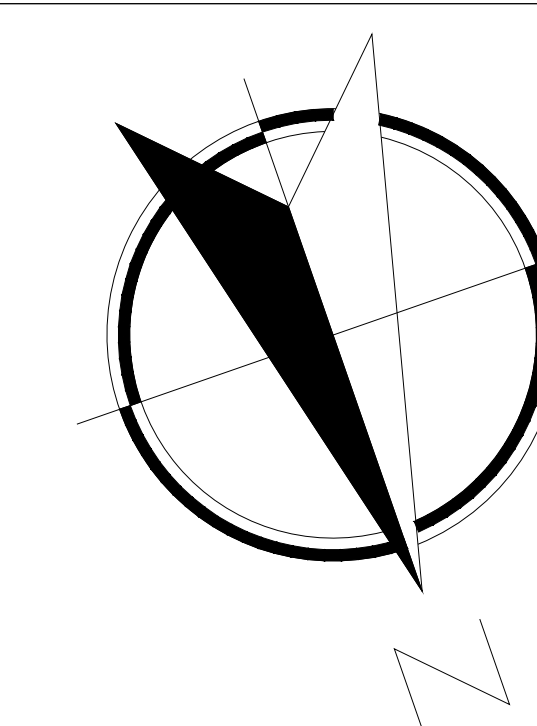

NOTAS GENERALES

TABLA DE MODIFICACIONES:

NO.	DESCRIPCIÓN	FECHA
01	LIBERACIÓN DE GUIA MECÁNICA	30/09/2023

EMPRESA: **TecnoRampa**
SOLUCIONES EN ELEVADORES Y ESCALERAS

RAZÓN SOCIAL: FINANCIERA BAIJO, SA DE CV. SOFOM, ER

VOBO: VENDEDOR: ARO. EVELIN ALVARADO
FECHA: 30/09/2023 ELEVADOR: AUTOS PLAT

PLANO: RECORRIDO DEL ELEVADOR CLAVE: **A-3**

UNIDAD HIDRÁULICA

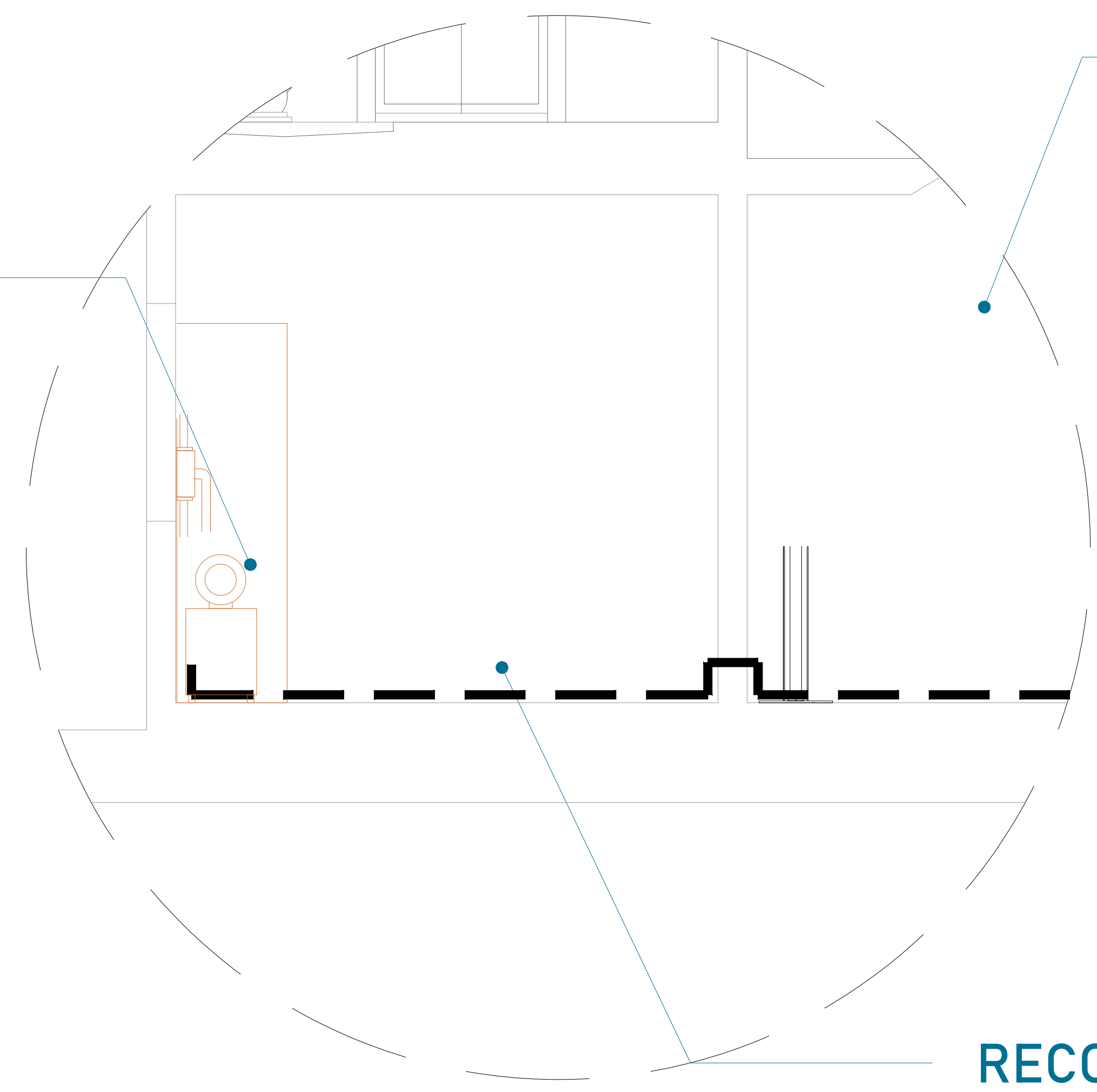

EQUIPO TECNORAMPA

El tubing que es la conexión del mecanismo del elevador a la Unidad Hidráulica, donde pasa el aceite. No tiene que tener una distancia máxima de 5.00m lineales.

RECORRIDO DE TUBING

CENTRO DE CARGA

TIERRA

CAJA DE CONTROL

UNIDAD HIDRAULICA

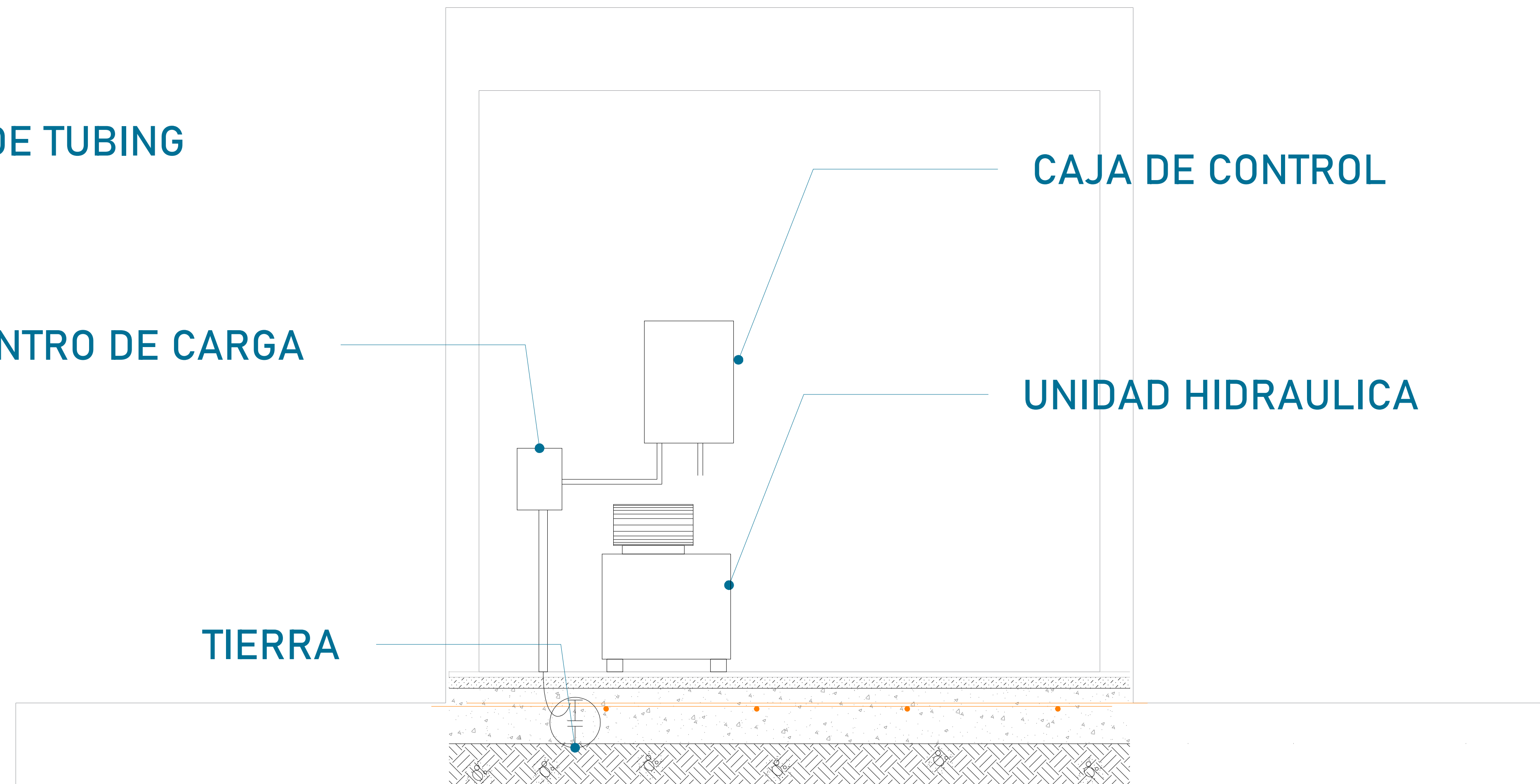

La imagen es solamente ilustrativa.

Para la alimentación del equipo se requiere una Unidad Hidráulica se solicita que este motor este lo mas cerca posible del equipo, por lo tanto se solicita al cliente tener un ducto de 3" para poder pasar ahí el tubing y los cables para la botoneras

DUCTO DE 3"

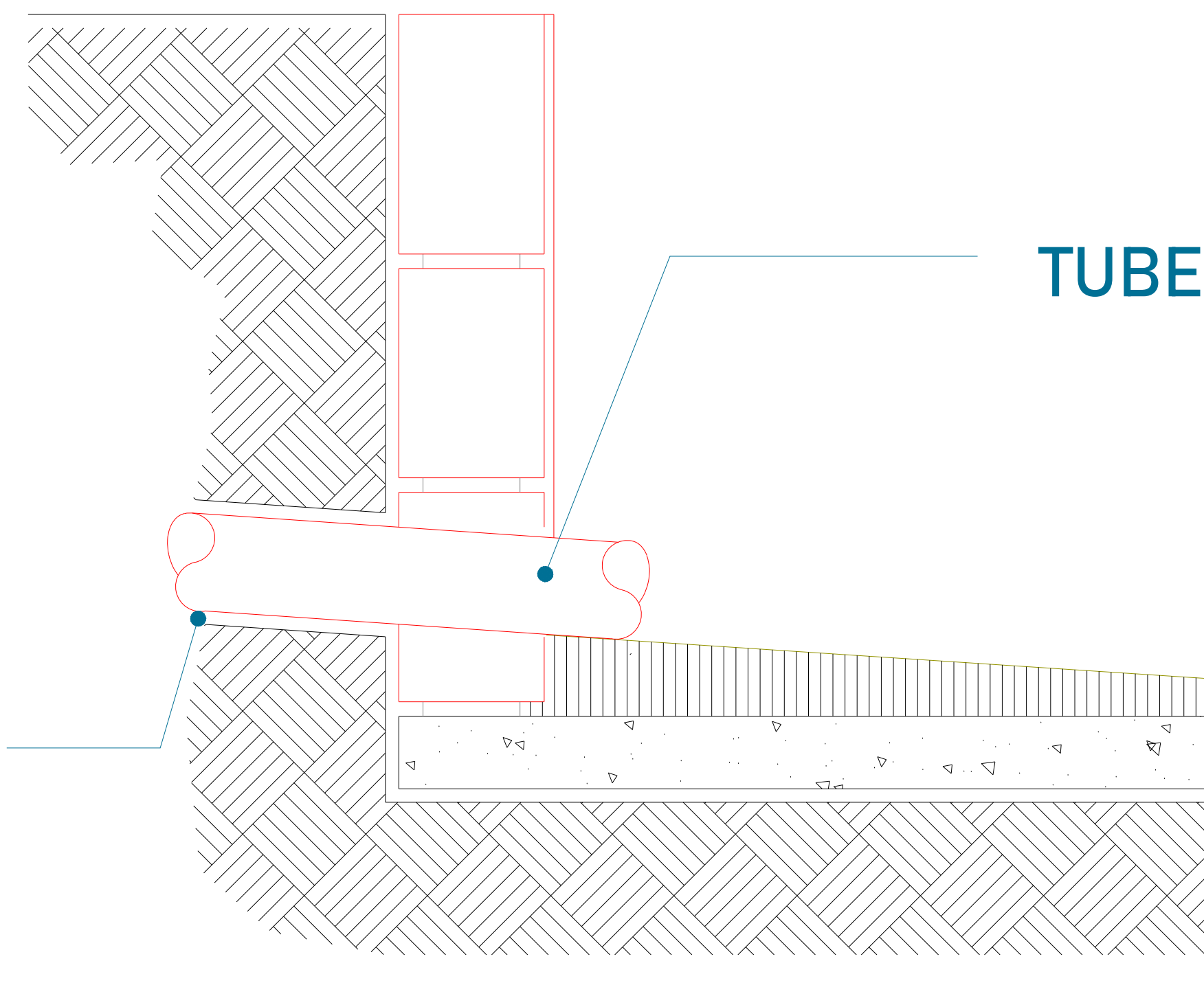

TUBERIA DE CABLEADO ELÉCTRICO
TUBING

CROQUIS DE LOCALIZACIÓN:

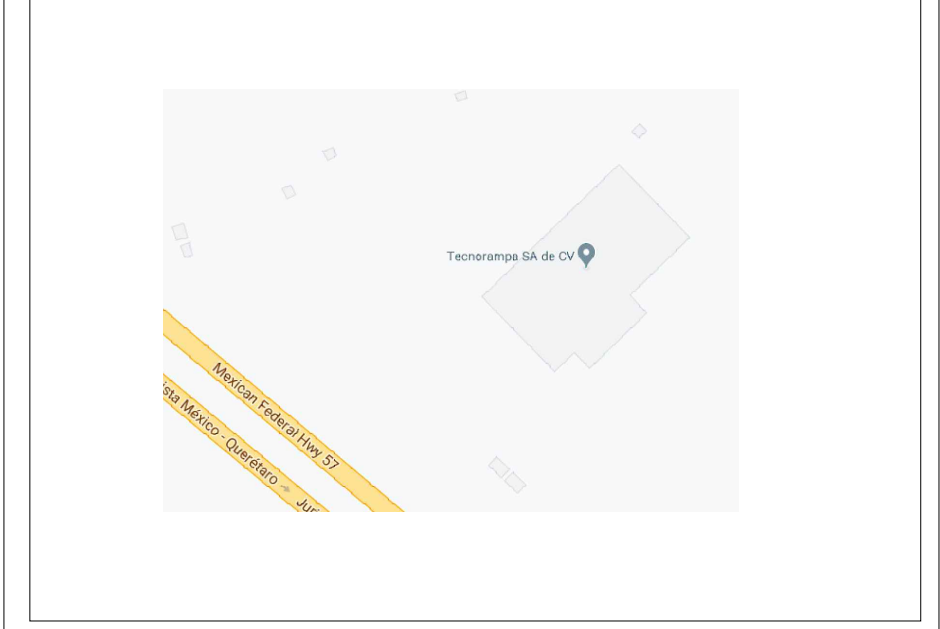

UBICACION
Carretera Federal México-Querétaro

ORIENTACION:

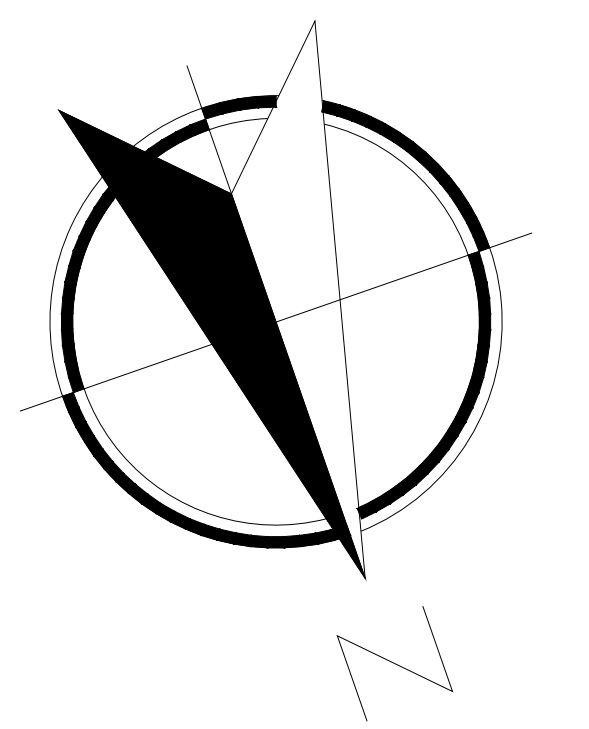

NOTAS GENERALES

TABLA DE MODIFICACIONES:

NO.	DESCRIPCIÓN	FECHA
0	LIBERACIÓN DE GUÍA MECÁNICA	30/08/2023

EMPRESA: **TecnoRampa**
SOLUCIONES EN TECNORAMPA Y ELEVADORES

RAZÓN SOCIAL: FINANCIERA BAJO, SA DE CV, SOFOM, ER

VOBO: VENDEDOR: ARO. EVELIN ALVARADO

FECHA: 30/08/2023 ELEVADOR: AUTOPLAT

PLANO: DUCTO Y UNIDAD HIDRÁULICA CLAVE: A-5

PRECAUCIONES

No operar el elevador cuando exista fuga de fluido hidráulico.

Respetar las indicaciones sin sobrepasar su capacidad de peso 3,500 kg.

No operar el equipo, sin antes haber sido entregado por un personal asignado de la empresa Tecnorampa.

No utilizar el elevador en casos de incendio.

No operar el elevador en caso de que los cables de acero se encuentren deshilados.

REQUISITOS DE INSTALACION

- 1.- El foso estará en óptimas condiciones
 - a) No encharcamientos
 - b) No objetos ni materiales dentro
 - c) Acceso libre al área de instalación
- 2.- Se necesita energía a 220V, para conectar una maquina de soldar a 2 fases, capacidad de consumo de 60 Amp
*En dado caso de no contar con la alimentación, contacte a su vendedor para dar solución.
- 3.- La obra civil (foso y refuerzos) debera estar lista en la fecha programada de su instalación.
- 4.- Considerar el espacio de accesos en sitio para ingresar con el equipo al lugar de instalación.

CROQUIS DE LOCALIZACIÓN:

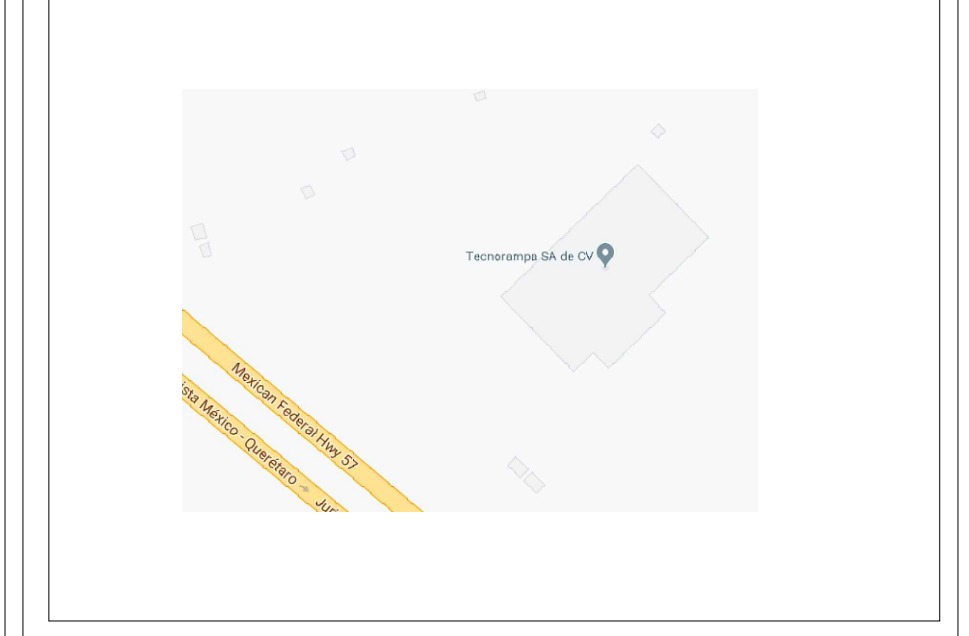

UBICACION

Carretera Federal México-Querétaro

ORIENTACION:

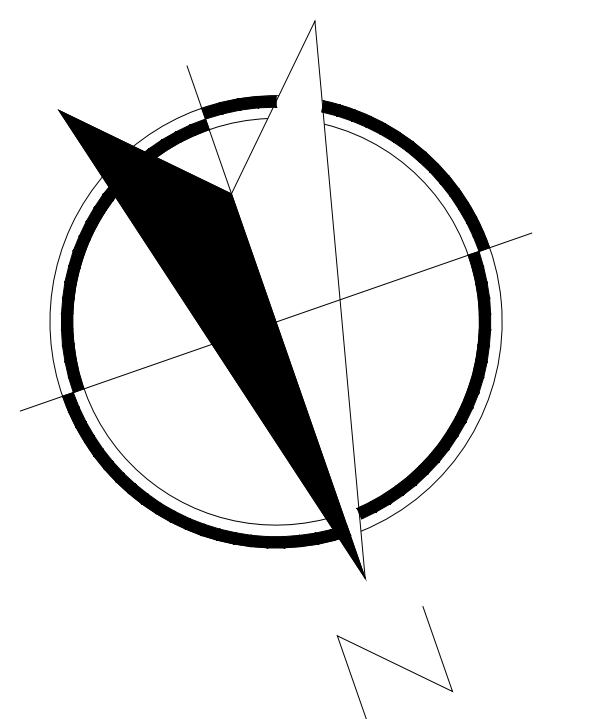

NOTAS GENERALES

TABLA DE MODIFICACIONES:

NO.	DESCRIPCION	FECHA
0	LIBERACION DE GUIA MECANICA	30/09/2023

EMPRESA: **TecnoRampa**
SOLUCIONES EN TRANSPORTACION Y SERVICIOS

RAZÓN SOCIAL :
FINANCIERA BAJIO, SA DE CV, SOFOM, ER

VOBO: VENDEDOR:
ARO. EVELIN ALVARADO

FECHA: ELEVADOR:
30/09/2023 AUTOPLAT

PLANO: CLAVE:
COMPLEMENTOS A-6