

TecnoRampa
SINERGIA EN TECNOLOGÍA Y SERVICIOS

DIRECCION:
AUTOPISTA
MEXICO-QUERETARO
KM 175+494 COLONIA
EL SAUZ BAJO

TEL: 01 427 272 40 41

DESCRIPCION DEL EQUIPO:

ELEVADOR: CREW EVOLUTION (CON PUERTAS AUTOMÁTICAS)

CARGA 500 KG

RECORRIDO: 4.50M

ESTACIONES: 2

VENDEDOR: JESÚS ANTONIO BENITEZ C.

RAZON SOCIAL: JESÚS GÓMEZ DALLIDET

NO. DE CLIENTE:

FECHA: 01/07/2024

FIRMA DE CONFORMIDAD DEL CLIENTE:

CONDICIONES DE ENVIO DEL EQUIPO

CABINA: ARMADA

COLUMNAS: COMPLETAS

DIMENSIONES DE VANO:

COLOR DEL EQUIPO

CABINA: NEGRO

ACABADO: ACABADO PREMIUM/ CRISTAL ESMER.

TIPO DE ALIMENTACION

UNIDAD HIDRÁULICA 7.2HP

TRIFASICA 220 VAC

TUBERIA: GRUESA

COMPLEMENTOS

- PREPARACIÓN PARA PISO
- CLIENTE RELLENA FOSO HASTA UNA ALTURA DE: N.P.T. -0.35m
- PUERTAS DE ESTACIÓN FUERA DE FOSO
- CRISTAL ESMERILADO EN MOCHETA INTERIOR DE BOTONERA

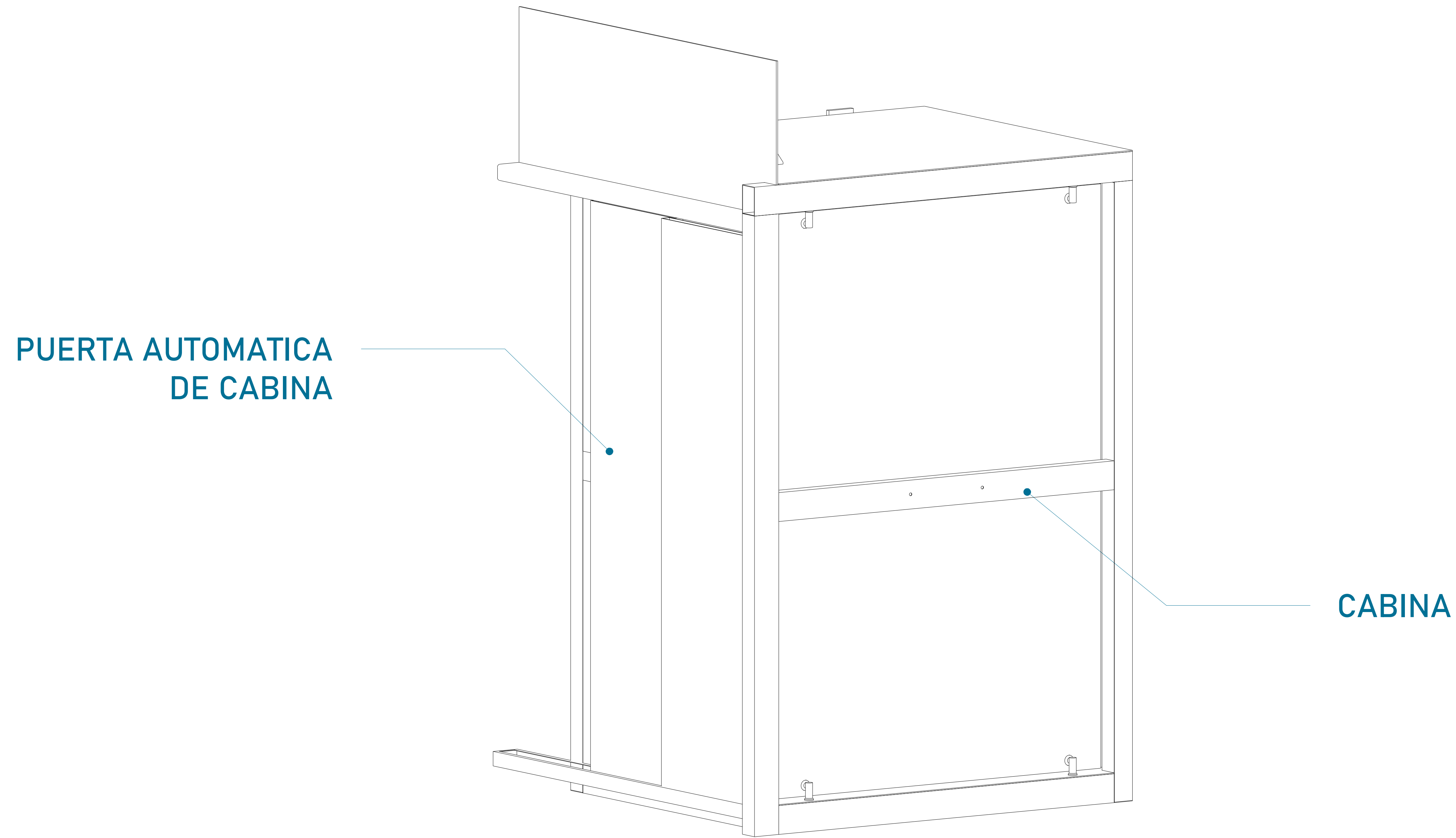

CABINA (VISTA EN ISOMETRICO)

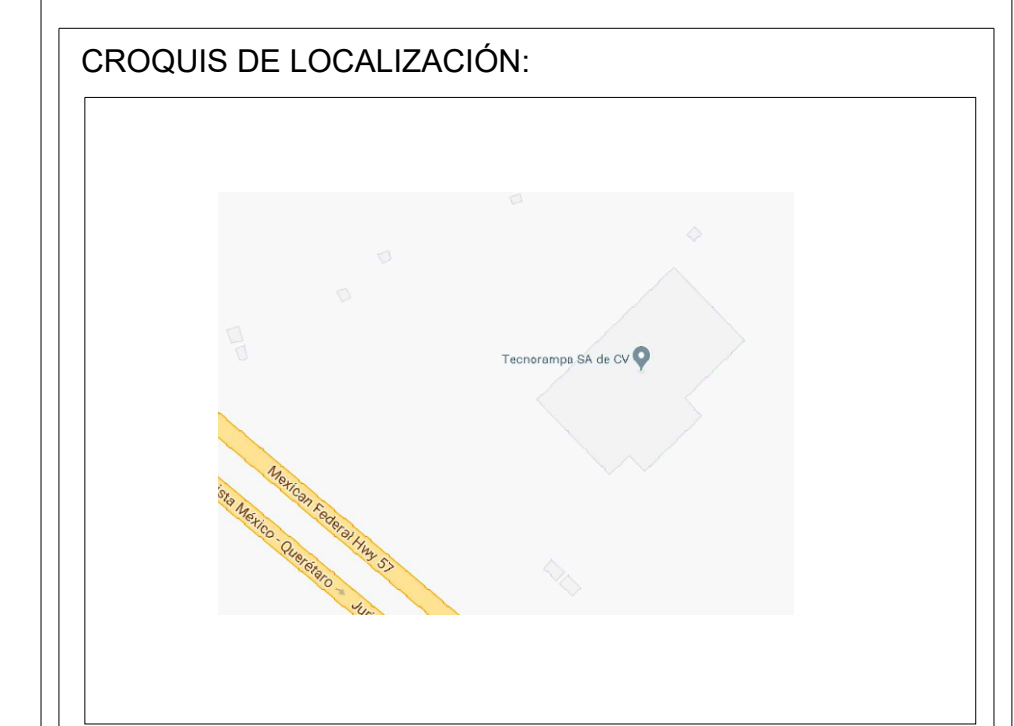
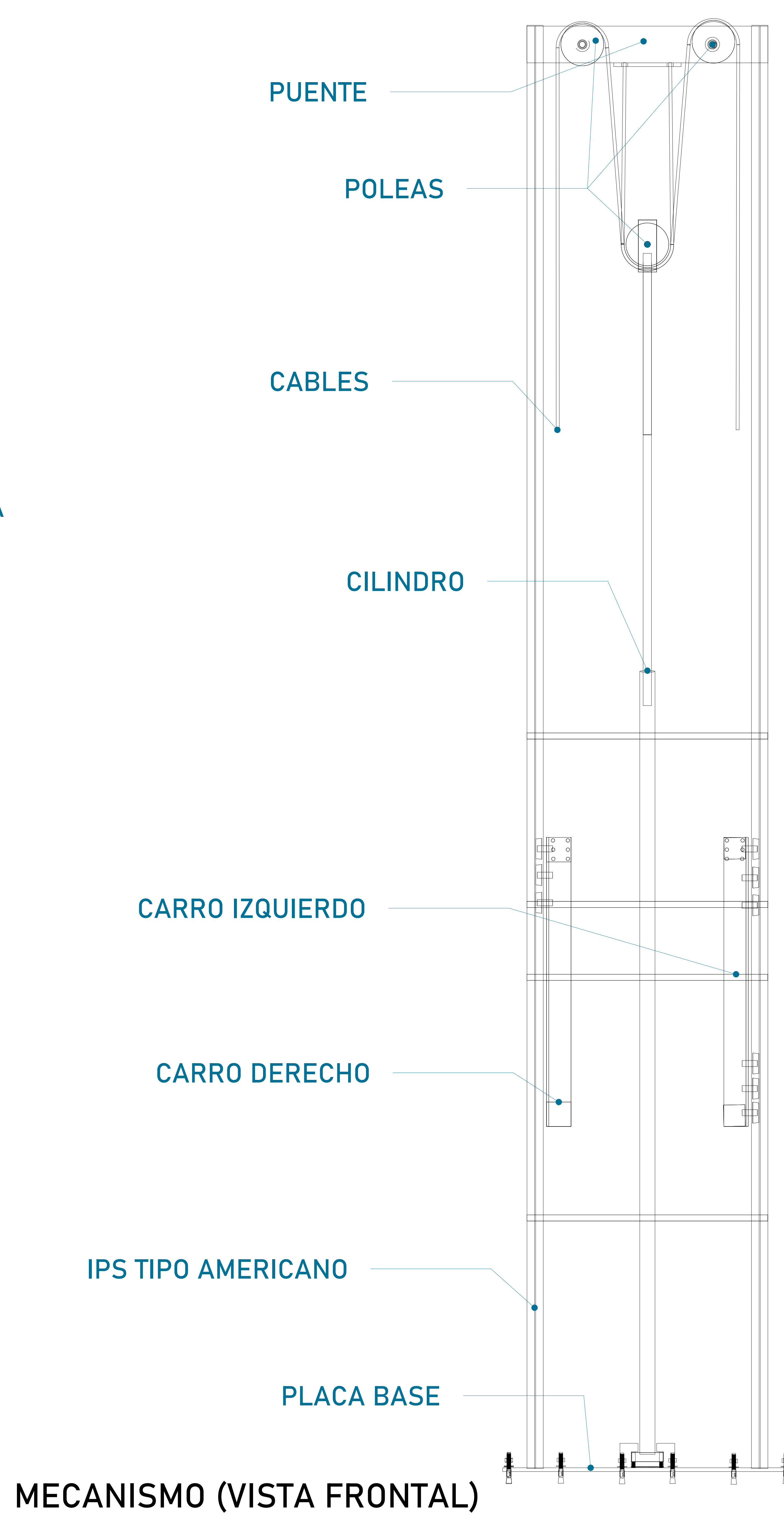
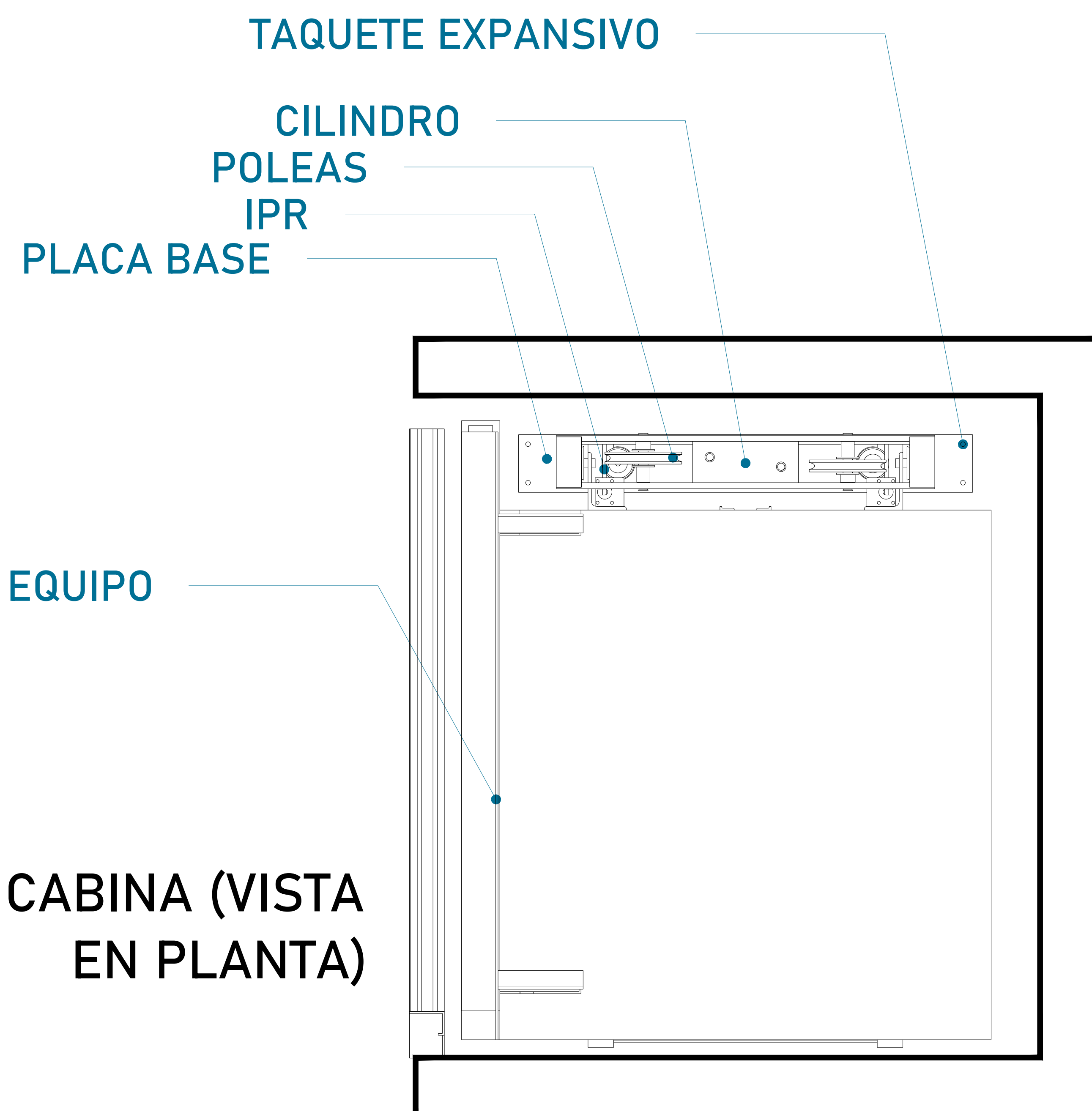

UBICACION
Carretera Federal México-Querétaro



NOTAS GENERALES

TABLA DE MODIFICACIONES:

NO.	DESCRIPCIÓN	FECHA
0	GUÍA MECÁNICA PRELIMINAR	01/07/2024
1	CRECE EL FONDO DE CABINA	02/09/2024
2	REDUCE RECORRIDO	03/09/2024
3	CAMBIA RAZÓN SOCIAL	03/09/2024
4	CAMBIA ACABADO EN CABINA	03/09/2024

EMPRESA: **TecnoRampa**
Energía en Transmisión y Servicios

RAZÓN SOCIAL: JESUS GÓMEZ DALLIET

VOBO: _____ VENDEDOR: ARO. JESUS ANTONIO BENITEZ C.
FECHA: 01/07/2024 ELEVADOR: CREM EXO

PLANO: DESCRIPCIÓN DE PARTES CLAVE: **A-1**

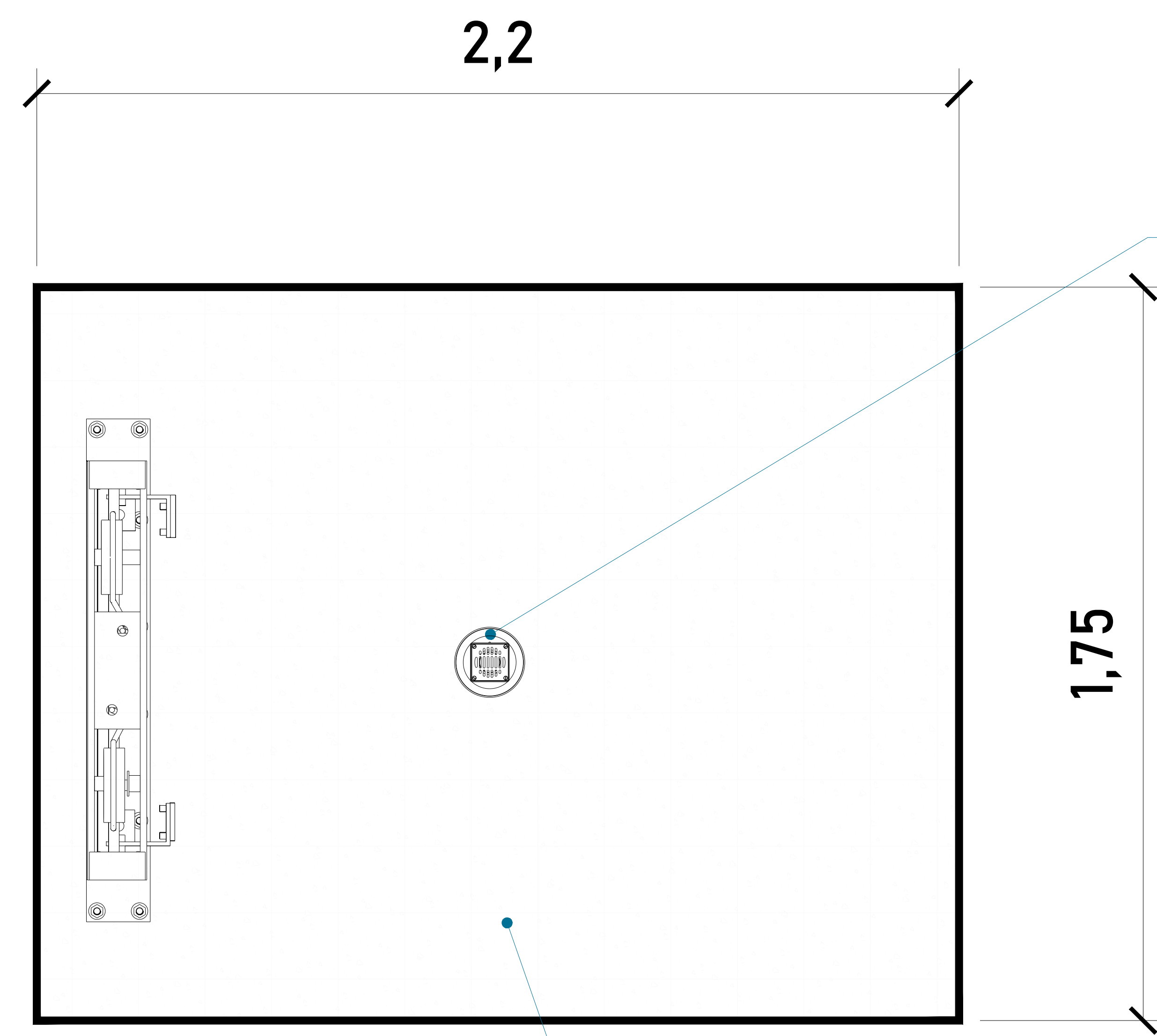

FOSO

Firme de concreto armado con una resistencia de $F'C = 250 \text{ kg/cm}^2$.
Espesor de firme de concreto 15cm

Por motivos de seguridad ante posibles acumulaciones de agua se recomienda la instalación de una salida de drenaje (coladera)

ALTURA DE COLUMNAS	
Foso	0.35m
Recorrido	4.50m
Sobre paso	3.00m
Total	7.85m

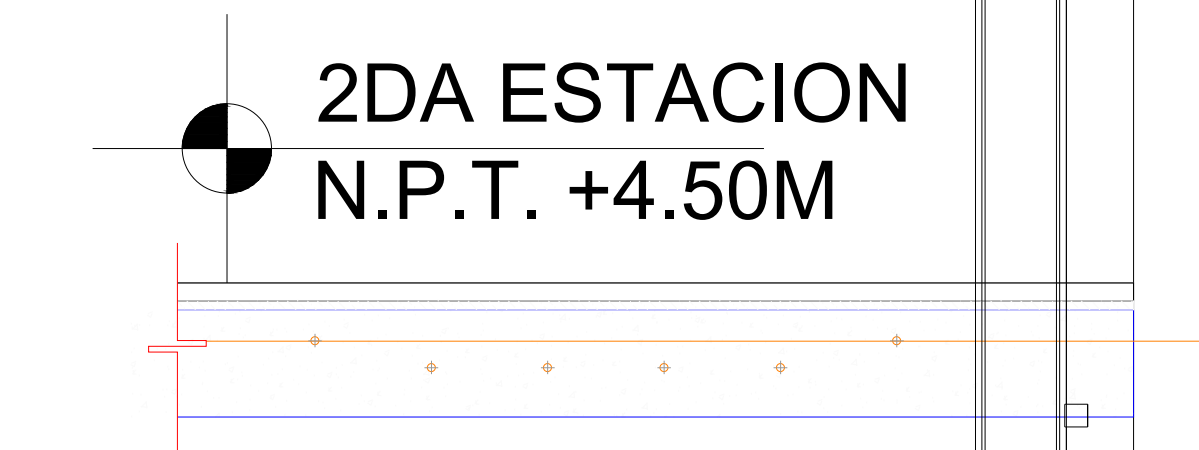

ARMADO (VISTA EN PLANTA)

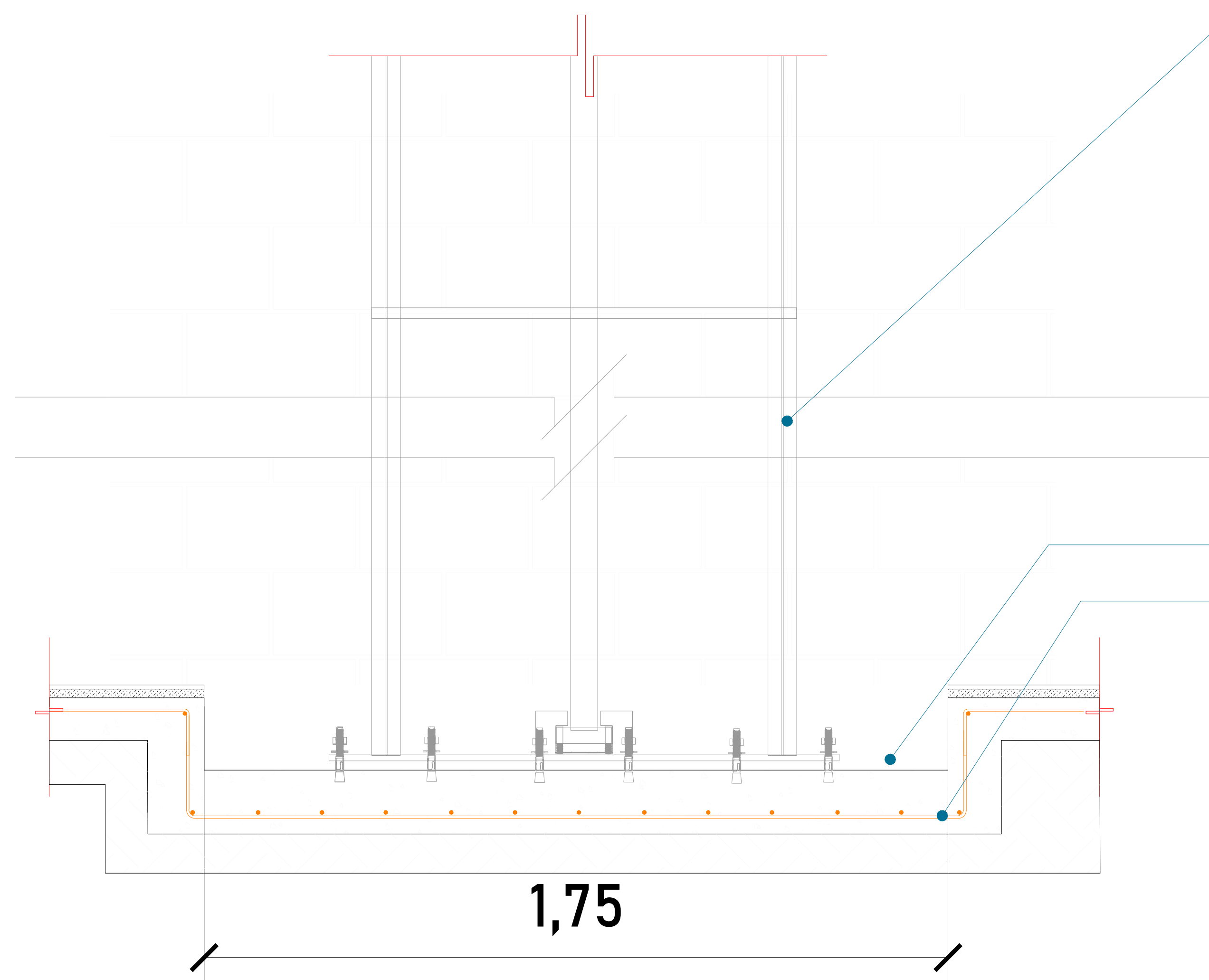

FOSO (VISTA FRONTAL)

ESPESOR DE FIRME DE CONCRETO ARMADO
RESISTENCIA DE $F'C = 250 \text{ KG/CM}^2$

MECANISMO

Las dimensiones del área para el elevador en este caso de 1.75m x 2.20m deberá de ser el mismo en todas las estaciones que tenga el sitio.

ARMADO DE CONCRETO

FOSO
ARMADO DE CONCRETO

MECANISMO

N.P.T. $\pm 0.00M$

FOSO
N.P.T. $-0.35M$

0,15

2,2

FOSO (VISTA LATERAL)

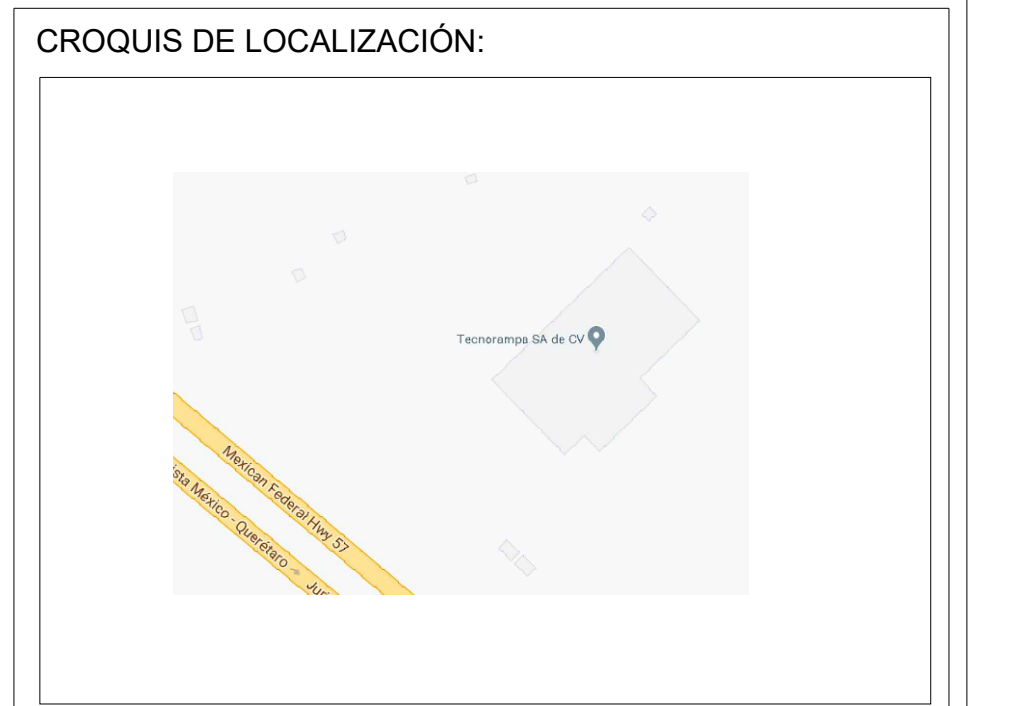

UBICACION
Carretera Federal México-Querétaro

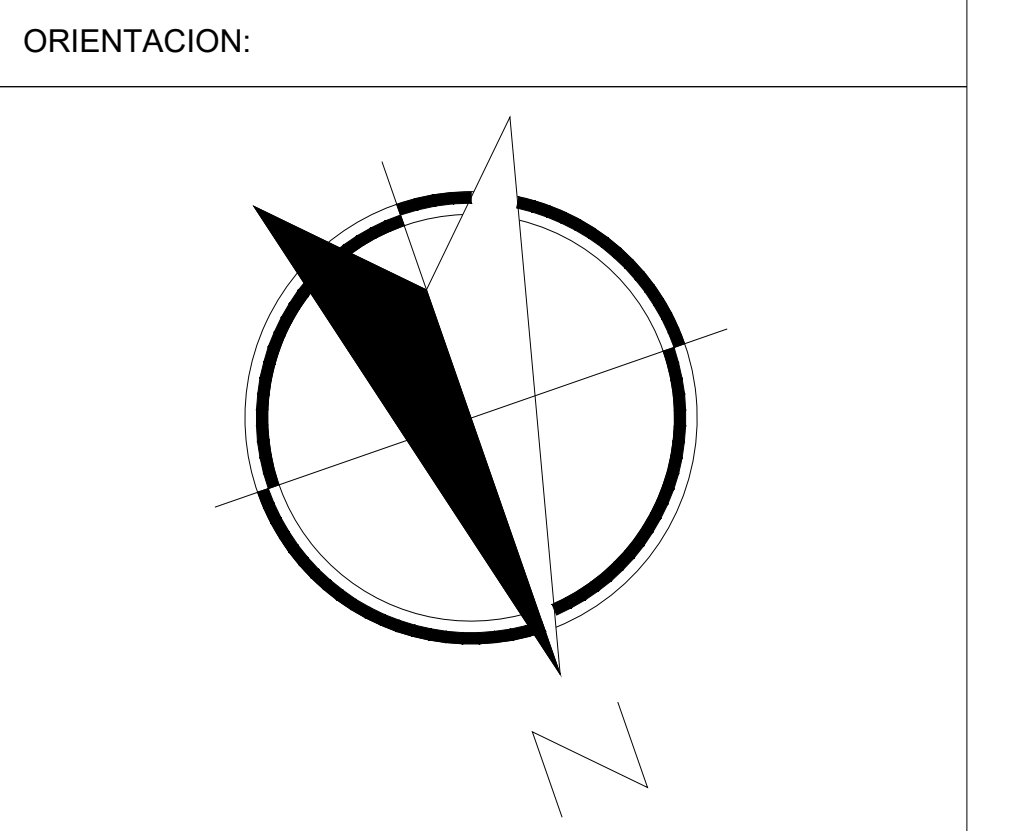

NOTAS GENERALES

TABLA DE MODIFICACIONES:

NO.	DESCRIPCION	FECHA
0	GUÍA MECÁNICA PRELIMINAR	01/07/2024
1	CRECE EL FONDO DE CABINA	02/09/2024
2	REDUCE RECORRIDO	03/09/2024
3	CAMBIA RAZÓN SOCIAL	03/09/2024
4	CAMBIA ACABADO EN CABINA	03/09/2024

EMPRESA: **TecnoRampa**
 RAZÓN SOCIAL: JESUS GÓMEZ DALLIET
 VENDEDOR: ARO JESUS ANTONIO BENITEZ C.
 FECHA: 01/07/2024
 ELEVADOR: CREM EXO
 PLANO: HUECO PARA EL ELEVADOR
 CLAVE: A-2

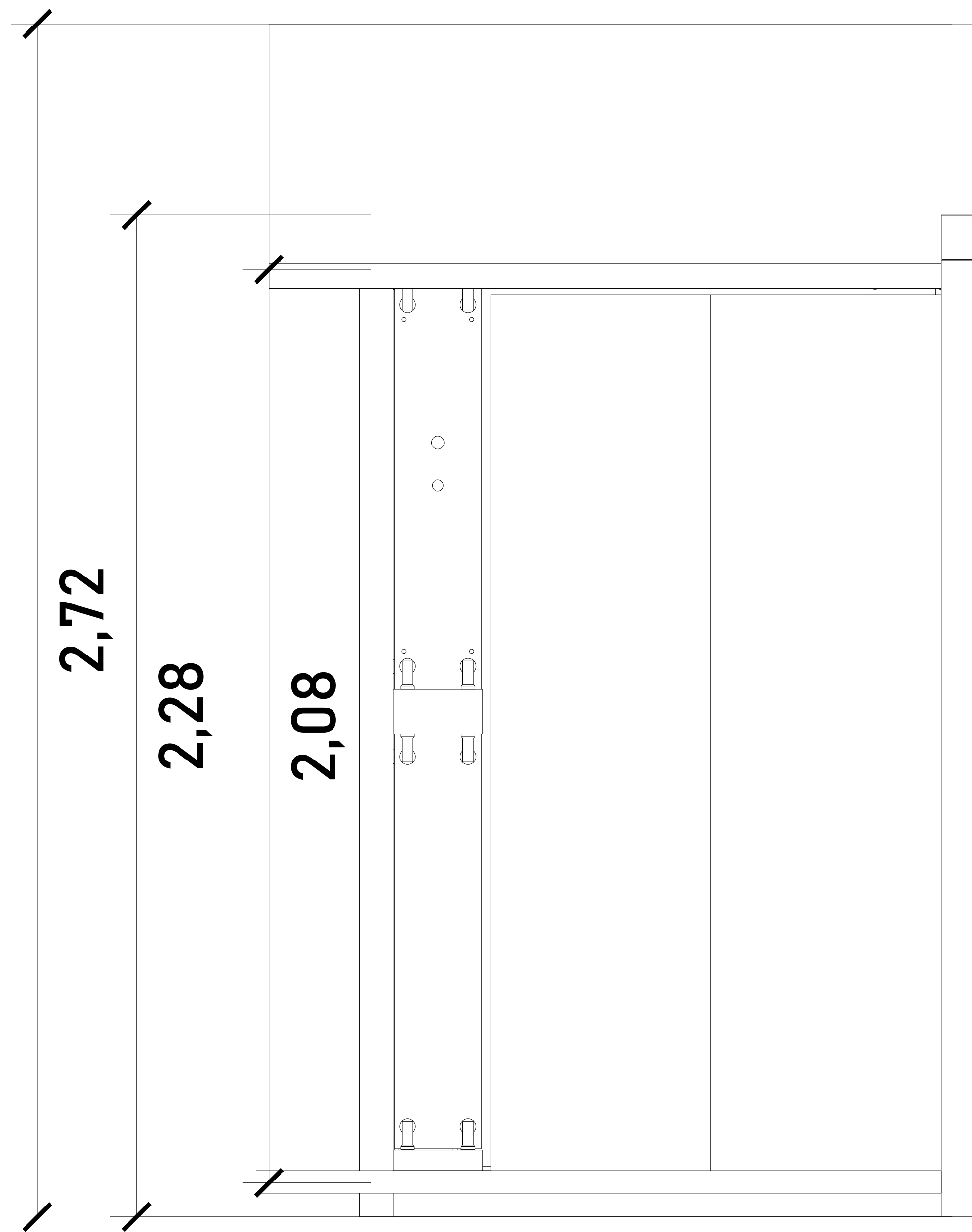

CABINA (VISTA EN FRONTAL)

ALTURAS DEL EQUIPO:

ALTURA INT. DE CABINA	2.08 M
ALTURA DE CABINA	2.28 M
ALTURA TOTAL DE EQUIPO	2.72 M

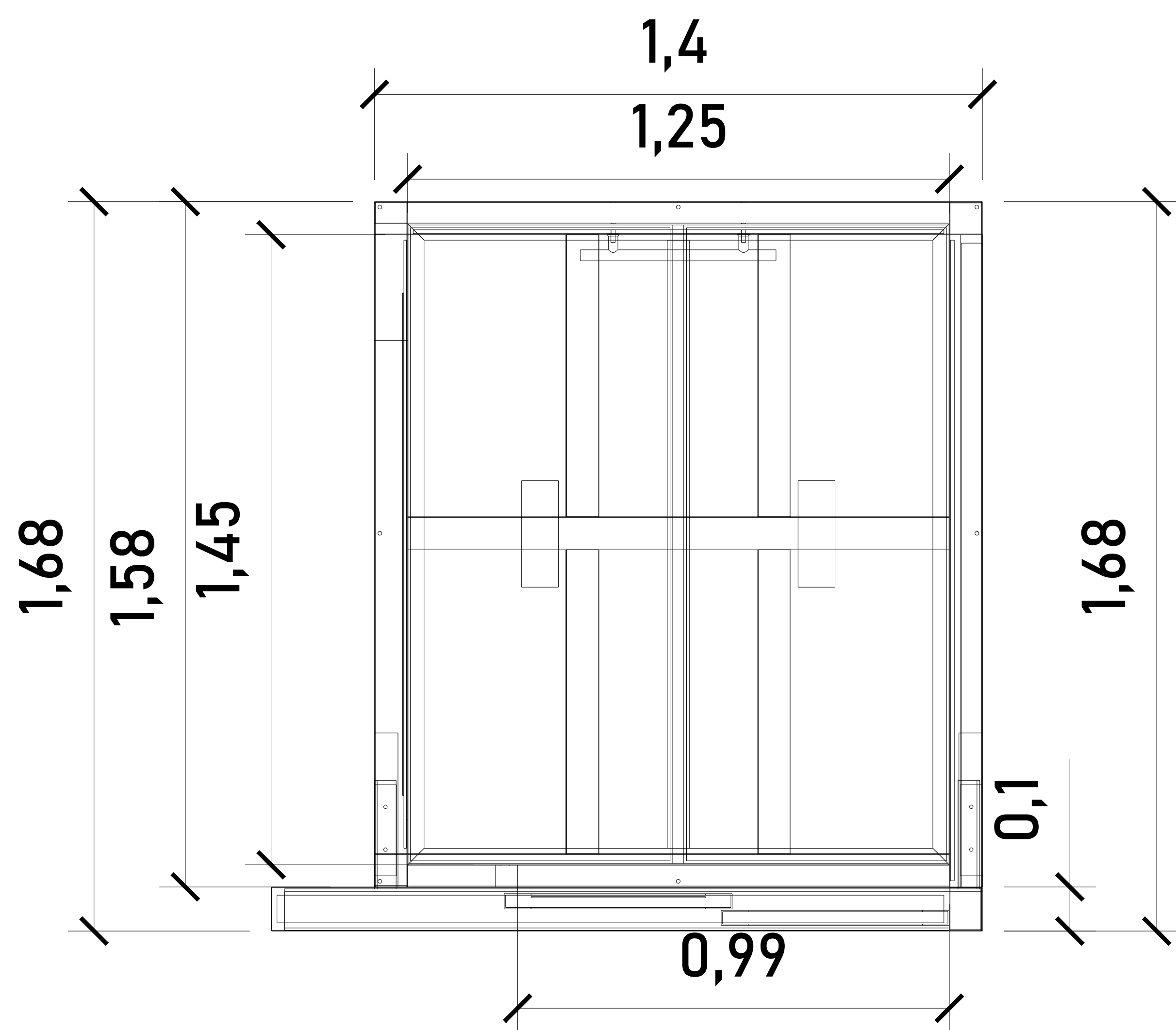

CABINA (VISTA EN PLANTA)

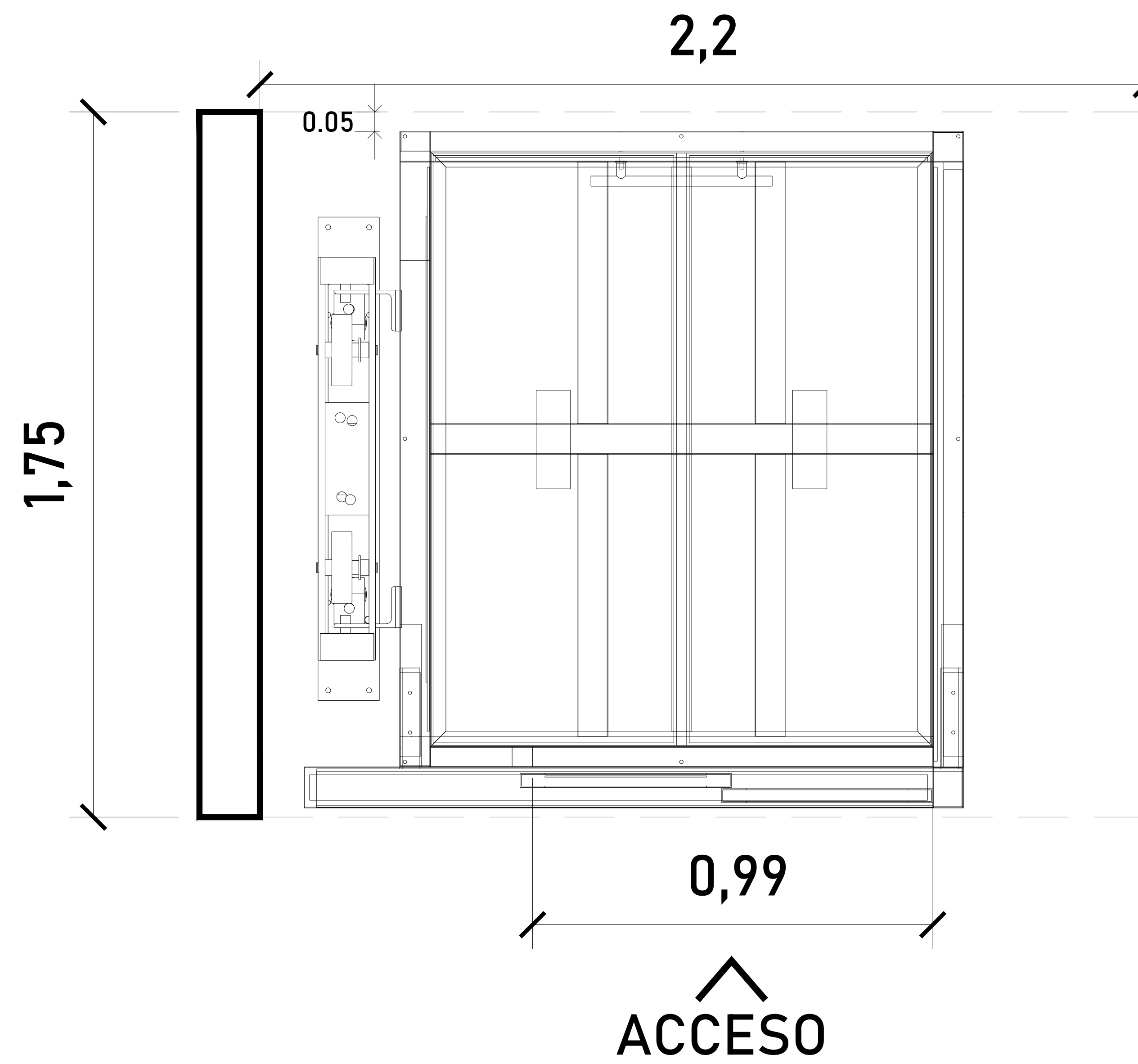

ACCESO

DIMENSIONES DE ACCESO

DIMENSIÓN DE PUERTA	1.02 M
DIMENSIÓN DE ACCESO LIBRE	0.99 M



ACABADO PREMIUM

MOCHETA EXT. SÓLIDA
INT. CRISTAL ESM.

PUERTAS SÓLIDAS

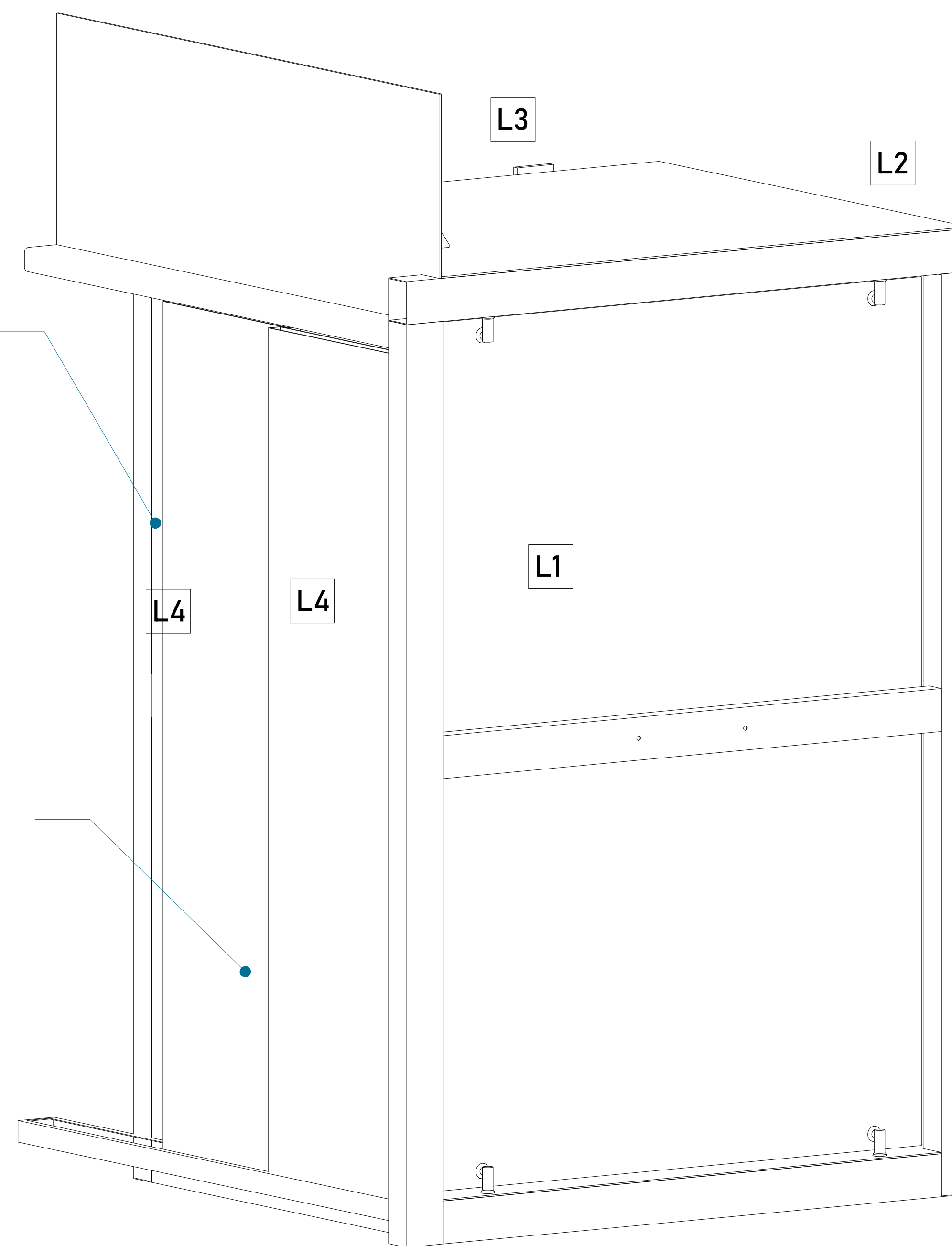

ACABADOS

ACABADOS DEL EQUIPO:

L1	CRISTAL ESMERILADO
L2	CRISTAL ESMERILADO
L3	ACABADO PREMIUM
L4	PUERTAS SÓLIDAS

CROQUIS DE LOCALIZACIÓN:

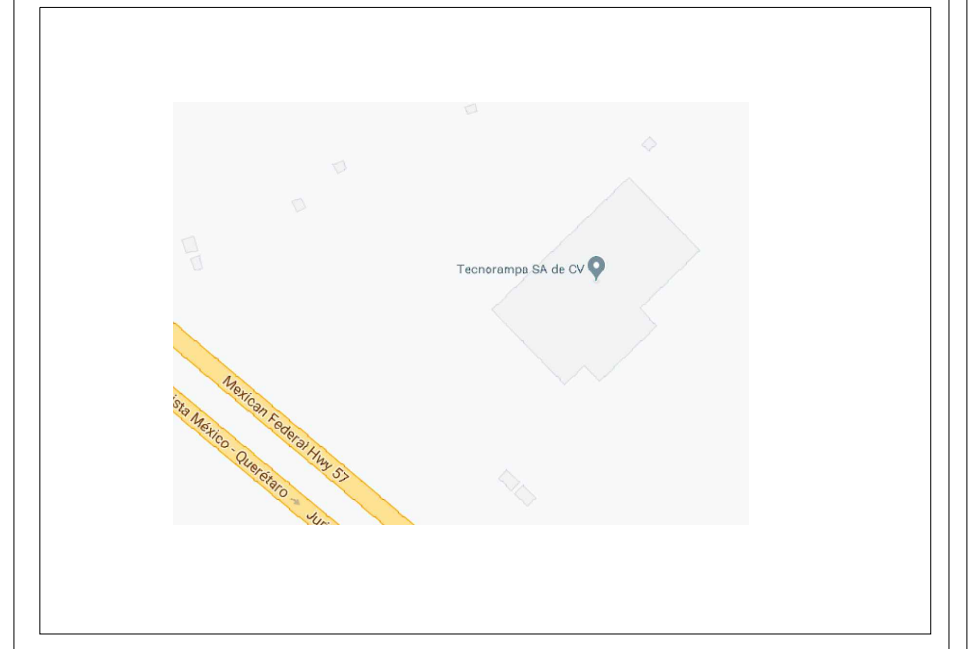

UBICACION
Carretera Federal México-Querétaro

ORIENTACION:

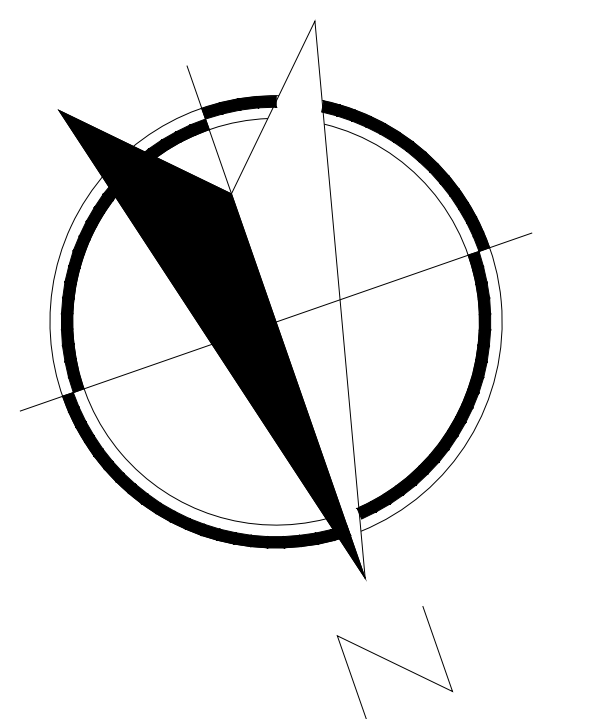

NOTAS GENERALES

TABLA DE MODIFICACIONES:

NO.	DESCRIPCIÓN	FECHA
0	GUÍA MECÁNICA PRELIMINAR	01/07/2024
1	CRECE EL FONDO DE CABINA	02/09/2024
2	REDUCE RECORRIDO	03/09/2024
3	CAMBIA RAZÓN SOCIAL	03/09/2024
4	CAMBIA ACABADO EN CABINA	03/09/2024

EMPRESA: **TecnoRampa**
SOLUCIONES EN TRANSPORTACIÓN Y ACCESIBILIDAD

RAZÓN SOCIAL:
JESUS GÓMEZ DALLIDET

VOBO: ARO. JESUS ANTONIO BENITEZ C.
VENDEDOR:

FECHA: 01/07/2024
ELEVADOR: CREM EXO

PLANO: CLAVE:
DIMENSIONES DE EQUIPO A-3

REFUERZO DE SOBREPASO

REFUERZO EN ENTREPISO

REFUERZO

REFUERZO

REFUERZO EN SOBREPASO
N.P.T. +7.50 m

REFUERZO EN EL ENTREPISO
N.P.T. +4.50 m

REFUERZO
N.P.T. + 3.00 m

REFUERZO
N.P.T. + 1.50 m

N.P.T. -0.20 m

FOSO (VISTA LATERAL)

Para la estabilidad del equipo Tecnorampa debera ser anclado aun cierto numero de refuerzos estos serán de acuerdo al recorrido del equipo y a los distintos niveles que se tengan.
Para anclar se solicita una cadena de concreto ($f'c=250 \text{ kg/cm}^2$) o una viga de acero, ambas minimo de 15 cm.

En la ultima estación nuestras columnas tienen un sobrepaso de 3.00m por lo tanto se solicita un refuerzo a esa altura.

El área de 2.20m x 1.75m deberá quedar libre para la instalación del equipo.

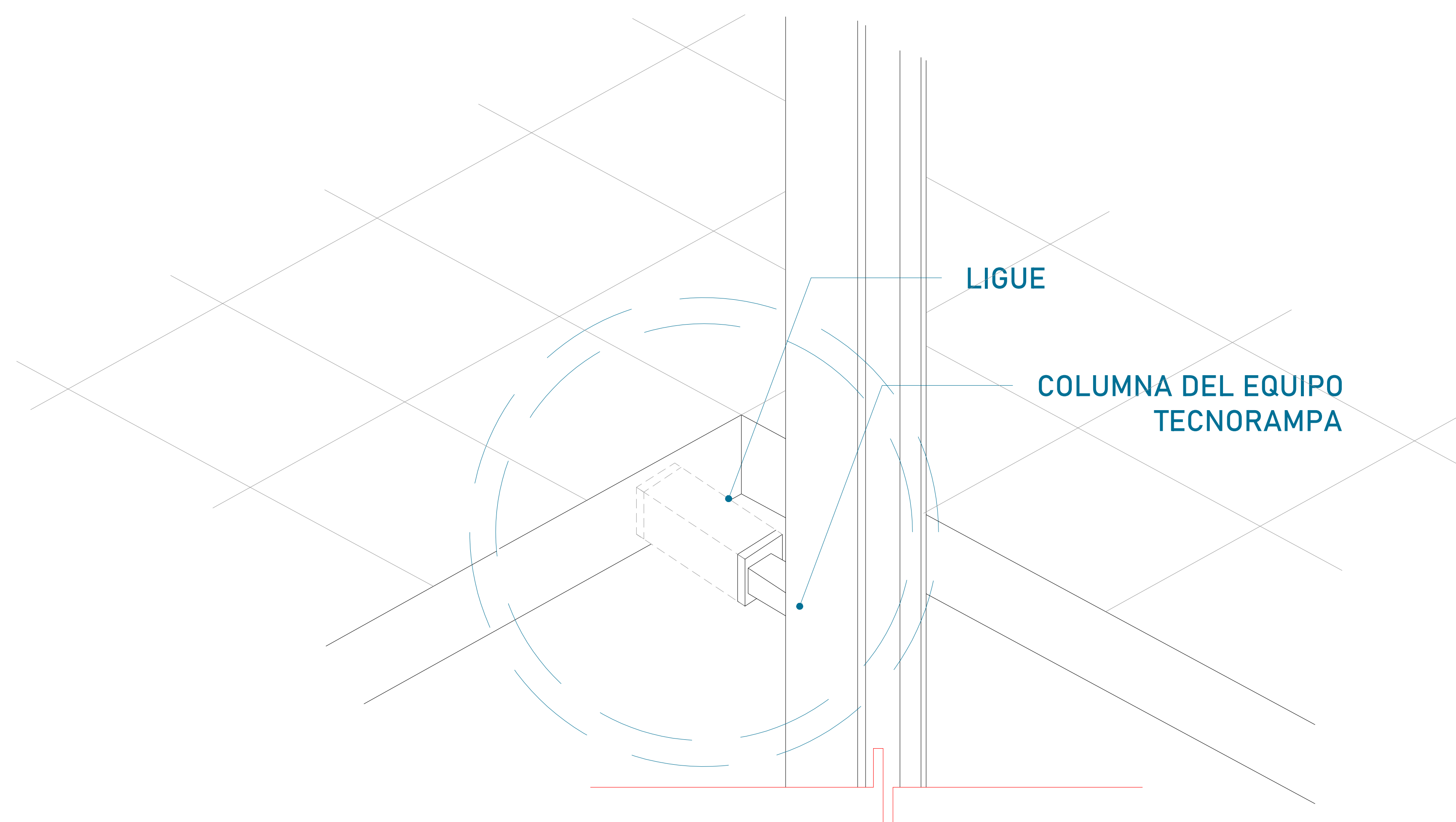

Las columnas del equipo Tecnorampa se ligan a distintas alturas por eso se solicitan los refuerzos, estos son puestos por el cliente.

CROQUIS DE LOCALIZACIÓN:

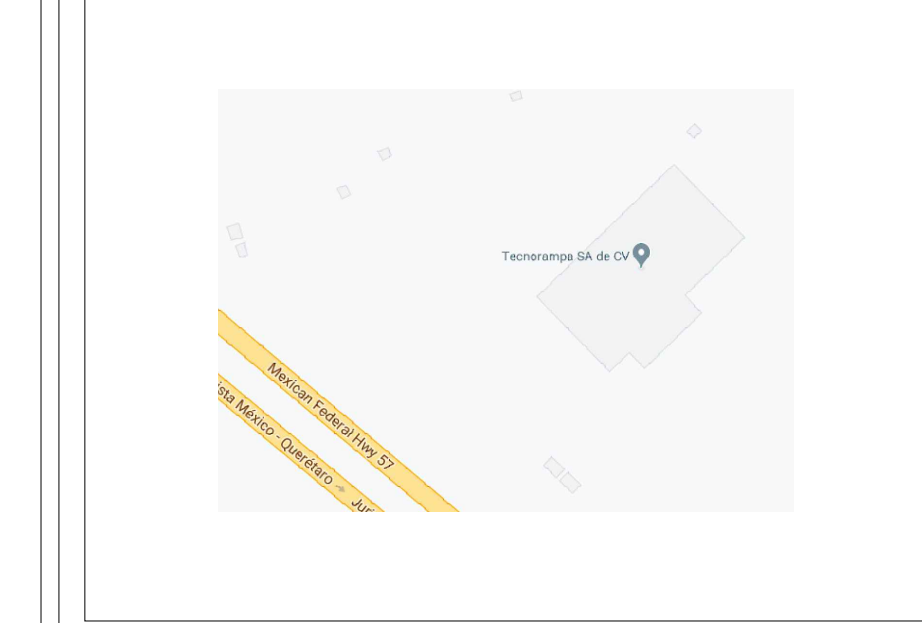

UBICACION
Carretera Federal México-Querétaro

ORIENTACION:

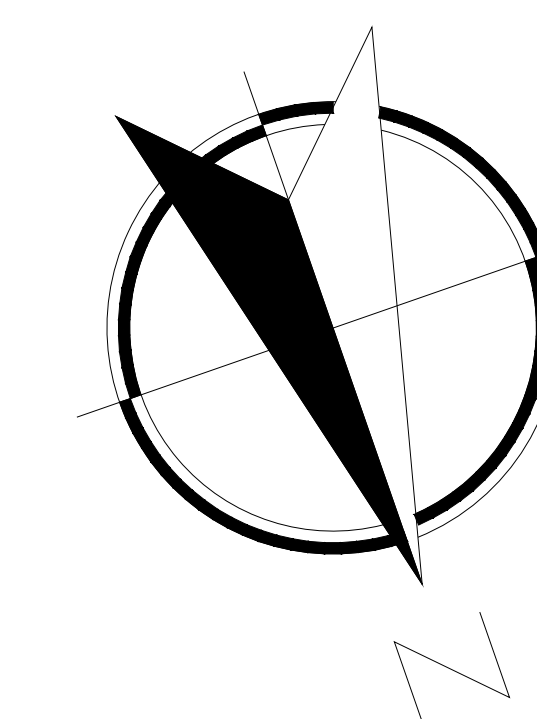

NOTAS GENERALES

TABLA DE MODIFICACIONES:

NO.	DESCRIPCION	FECHA
0	GUÍA MECÁNICA PRELIMINAR	01/07/2024
1	CRECE EL FONDO DE CABINA	02/09/2024
2	REDUCE RECORRIDO	03/09/2024
3	CAMBIA RAZÓN SOCIAL	03/09/2024
4	CAMBIA ACABADO EN CABINA	03/09/2024

EMPRESA: **TecnoRampa**
Especialista en Escaleras y Ascensores

RAZÓN SOCIAL:
JESUS GÓMEZ DALLIDET

VOBO: VENDEDOR:
ARO. JESUS ANTONIO BENITEZ C.
FECHA: 01/07/2024 ELEVADOR:
CREM EXO

PLANO: ANCLAJE DEL ELEVADOR CLAVE:
A-4

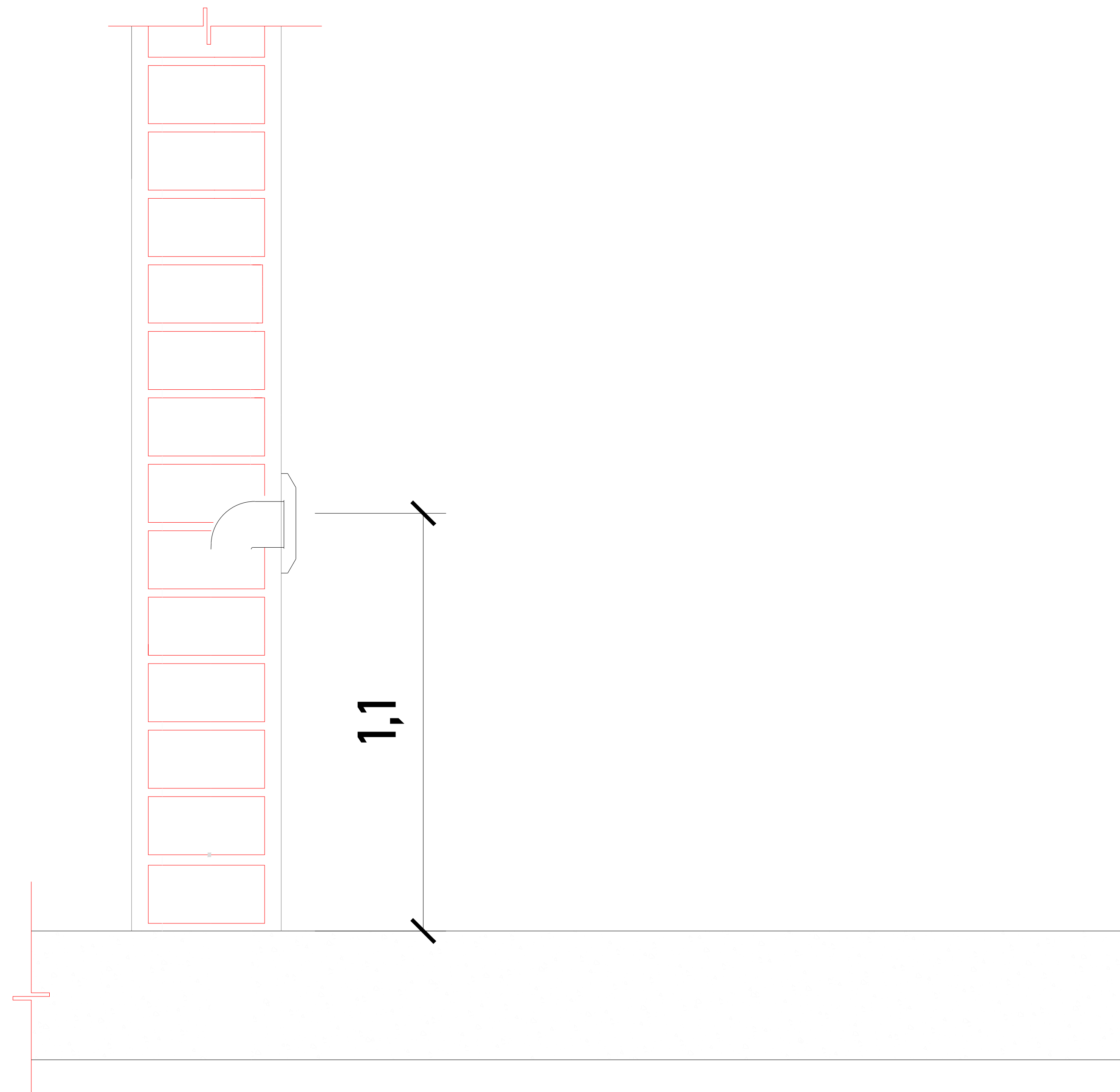

LAS BOTONERAS
SERÁN CANALIZADAS
POR TECNORAMPA

TABLA DE CALIBRES	
CALIBRE	DISTANCIA
8 AWG	0-10M
6 AWG	11-15 M
- (CONTEMPLAR CALCULO)	16- EN ADELANTE

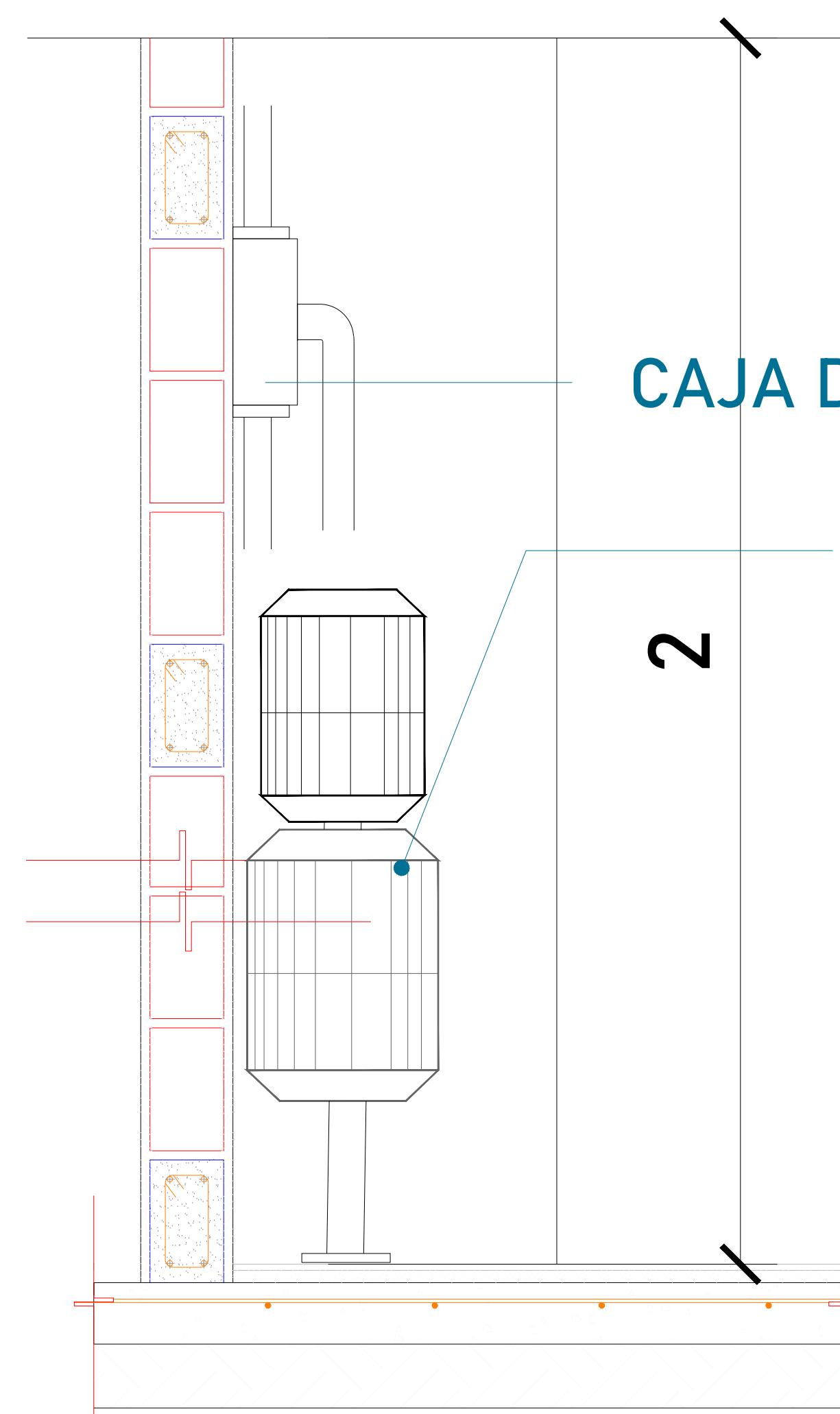

CAJA DE CONTROL

UNIDAD HIDRÁULICA

El motor del equipo Tecnorampa, debe estar protegido del polvo y agua o cualquier sustancia que pudiera contaminar el aceite por eso se solicita un nicho de 1.15mx0.65mx2.00m para su resguardo.

DESCRIPCIÓN DE UNIDAD HIDRAULICA 7.2HP	
ALIMENTACION	220 VCA
NUMERO DE FASES	3
AMPERS DE CONSUMO	26
WATSS DE CONSUMO	5.3 KW
TIPO DE ACEITE	ISO 68
MOTOR PUERTAS AUTOMÁTICAS	+/-5%



UBICACION
Carretera Federal México-Querétaro

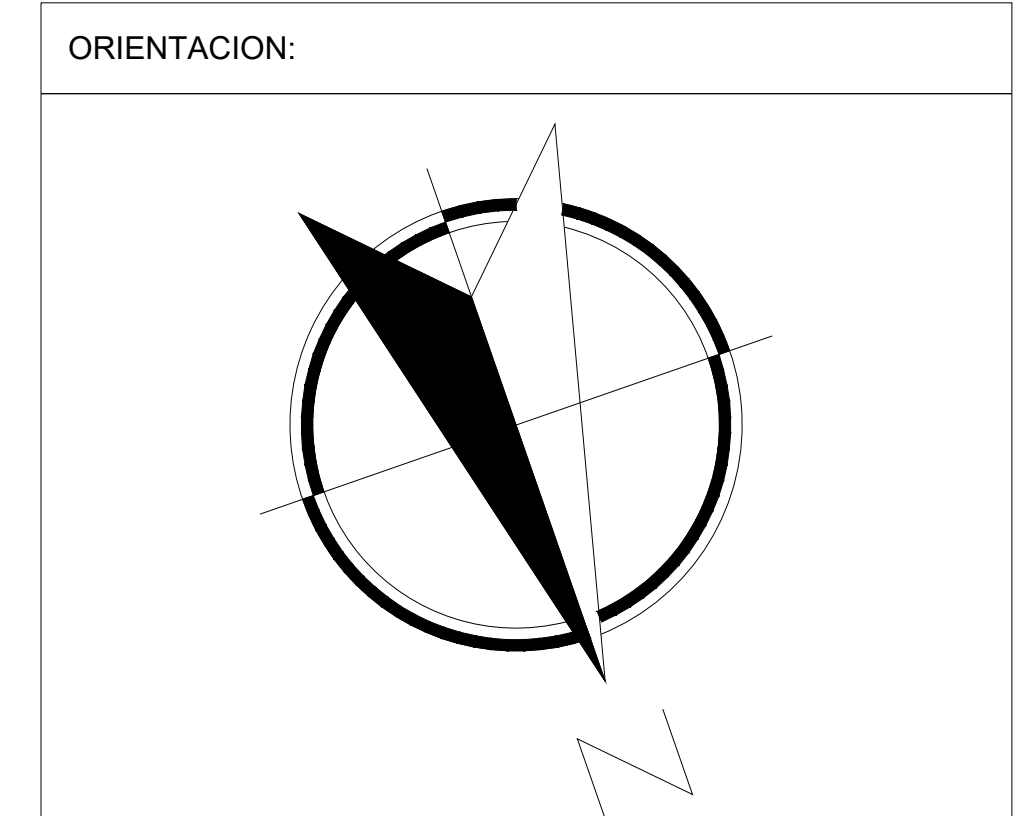

NOTAS GENERALES

El cliente suministra, instala y energiza centro de carga con alimentación trifásica a 220V, con neutro y tierra física, e interruptor termomagnético de 3x 40 Amp exclusivo para el elevador, al igual que la canalización de botoneras, las cuales rematan a una caja registro, lo anterior y el centro de carga deberán colocarse en el área donde se ubique la unidad hidráulica y control eléctrico proporcionado por TECNORAMPA a no mayor de 5.00m del área del equipo. Por seguridad no deberá ser manipulado por personal no autorizado

TABLA DE MODIFICACIONES:		
NO.	DESCRIPCIÓN	FECHA
0	GUÍA MECÁNICA PRELIMINAR	01/07/2024
1	CRECE EL FONDO DE CABINA	02/09/2024
2	REDUCE RECORRIDO	03/09/2024
3	CAMBIA RAZÓN SOCIAL	03/09/2024
4	CAMBIA ACABADO EN CABINA	03/09/2024

EMPRESA: **TecnoRampa**
ENERGÍA EN TRANSMISIÓN Y SERVICIOS

RAZÓN SOCIAL:
JESUS GÓMEZ DALLIET

VOBO: _____ VENDEDOR:
ARO. JESUS ANTONIO BENITEZ C.

FECHA:
01/07/2024

ELEVADOR:
CREM EXO

PLANO:
ALIMENTACIÓN Y BOTONERAS

CLAVE:
A-5

*Al hacer caso omiso de las indicaciones ya dictadas y tenga alguna falla el equipo, Tecnorampa no se hará responsable de estas, además de que el año de garantía no tendría cobertura para estos daños.

El tubing que es la conexión del mecanismo del elevador a la Unidad Hidráulica, donde pasa el aceite. No tiene que tener una distancia máxima de 5.00m lineales.

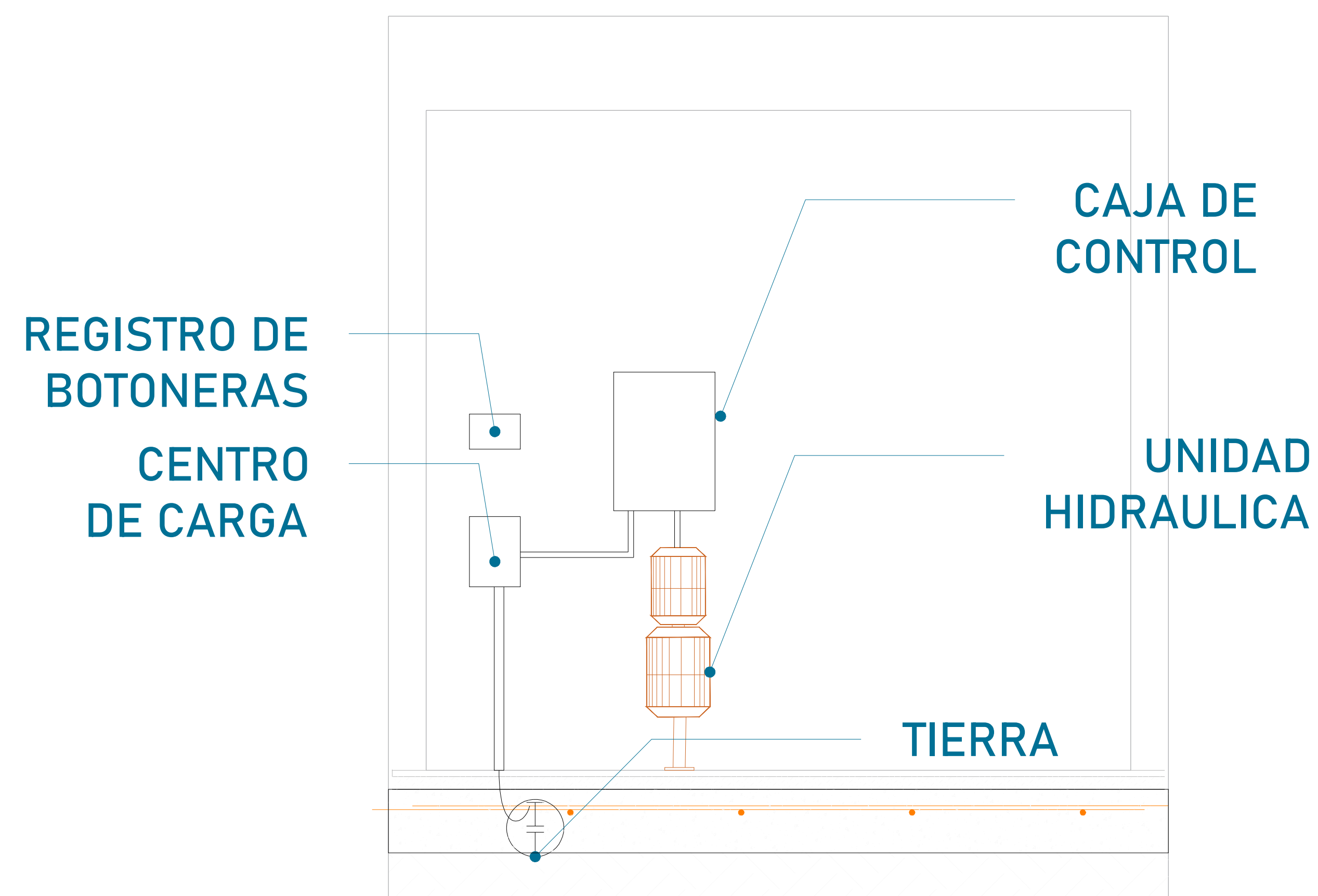

La imagen es solamente ilustrativa.

La Unidad Hidráulica va anclada, por medio de taquetes expansivos punta arpón de $\frac{3}{4}$ " de ancho, por 5" de largo al firme de concreto donde se apoya.

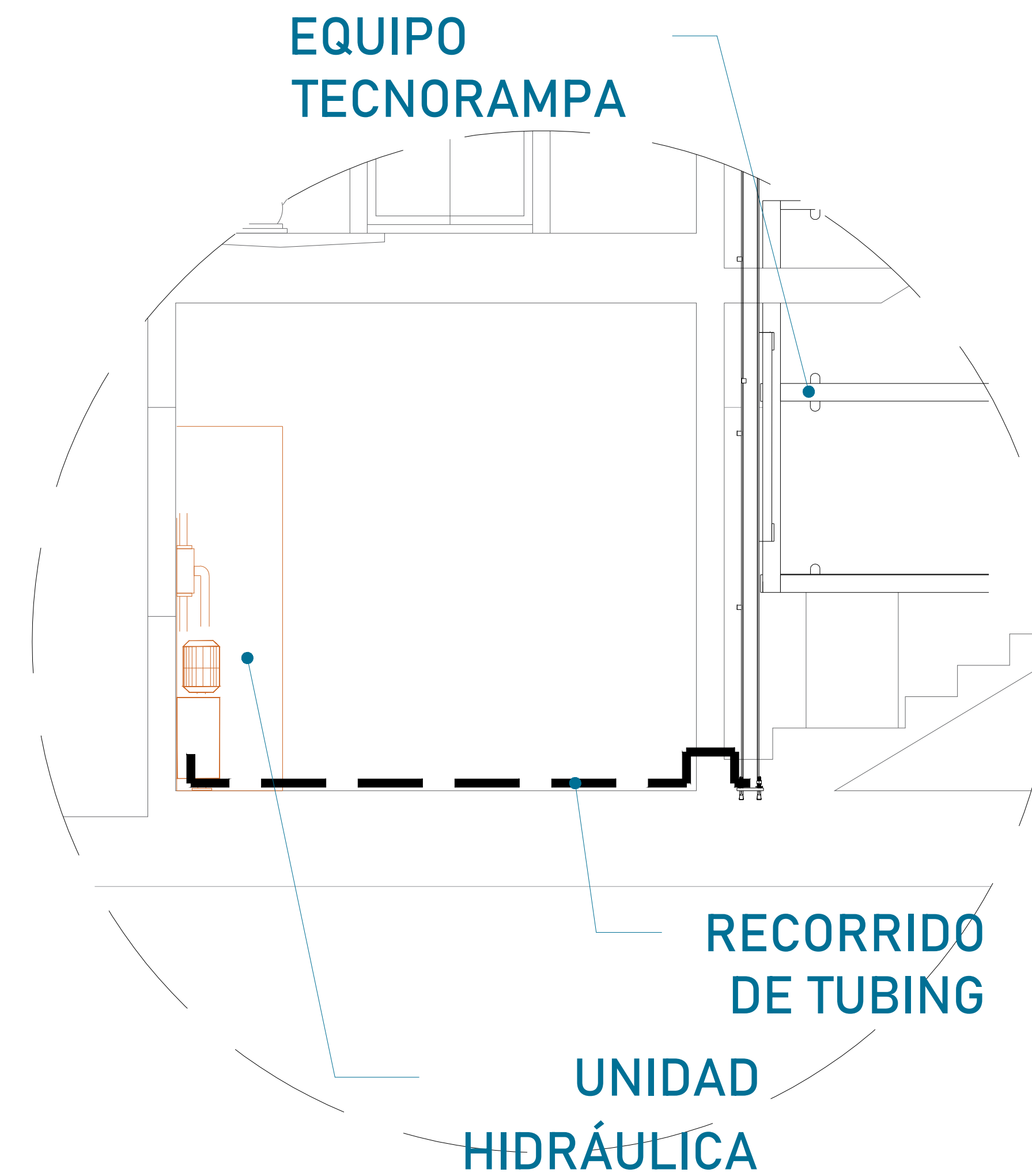
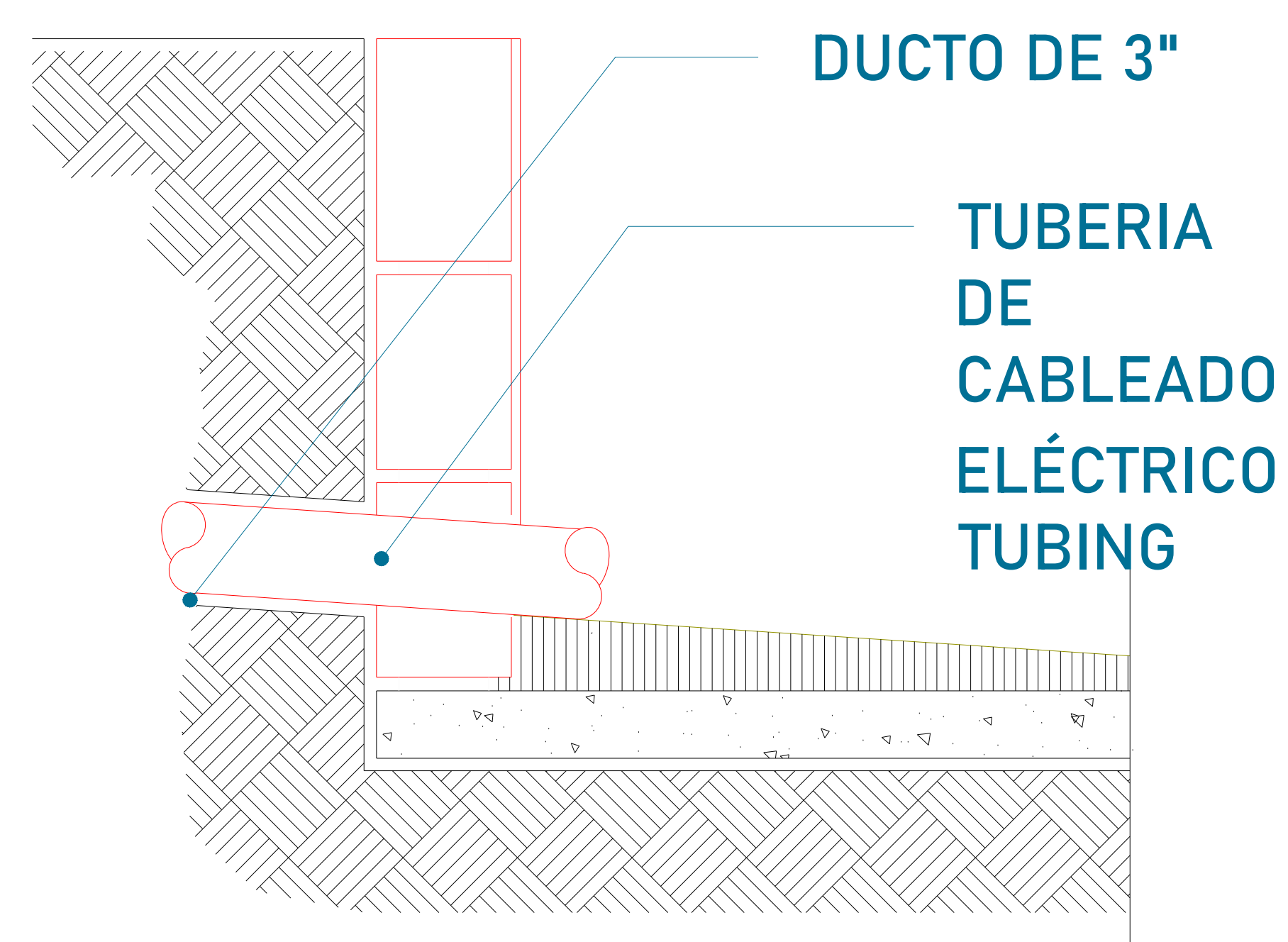

Para la alimentación del equipo se requiere una Unidad Hidráulica, se requiere que este motor este lo mas cerca posible del equipo, por lo tanto se solicita al cliente tener un ducto de 3" para poder pasar ahí el tubing y los cables para la botoneras

PUERTA INTERIOR

El elevador cuenta con una puerta que viaja junta con este. Por tal situación se recomienda la colocación de una protección en cada una de las estaciones. Tomar en cuenta que se tendrá que respetar las dimensiones de la puerta del elevador.

PRECAUCIONES

- No operar el elevador cuando exista fuga de fluido hidráulico.
- Respetar las indicaciones sin sobrepasar su capacidad de peso 500kg.
- No operar el equipo, sin antes haber sido entregado por un personal asignado de la empresa Tecnorampa.
- No utilizar el elevador en casos de incendio.
- No operar el elevador en caso de que los cables de acero se encuentren deshilados.

REQUISITOS DE INSTALACIÓN

- 1.- El foso estará en óptimas condiciones
 - a) No encharcamientos
 - b) No objetos ni materiales dentro
 - c) Acceso libre al area de instalación
- 2.- Se necesita energía a 220V, para conectar una maquina de soldar a 2 fases, capacidad de consumo de 60 Amp *En dado caso de no contar con la alimentación, contacte a su vendedor para dar solución.
- 3.- La obra civil (foso y refuerzos) debera estar lista en la fecha programada de su instalación.
- 4.- Considerar el espacio de accesos y vanos en sitio para el acceso del equipo al lugar de su instalación



UBICACION
Carretera Federal México-Querétaro

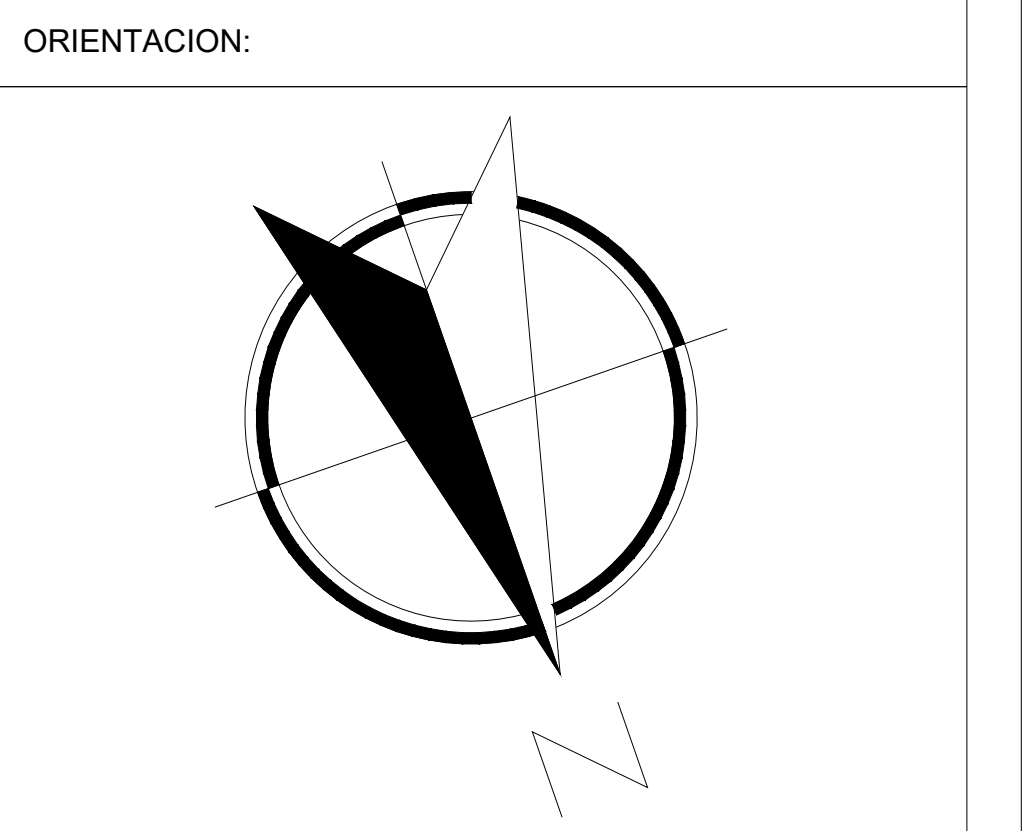

NOTAS GENERALES

TABLA DE MODIFICACIONES:		
NO.	DESCRIPCION	FECHA
0	GUÍA MECÁNICA PRELIMINAR	01/07/2024
1	CRECE EL FONDO DE CABINA	02/09/2024
2	REDUCE RECORRIDO	03/09/2024
3	CAMBIA RAZÓN SOCIAL	03/09/2024
4	CAMBIA ACABADO EN CABINA	03/09/2024

EMPRESA: **TecnoRampa**
SOLUCIONES EN TECNORAMPA Y ACCESORIOS

RAZÓN SOCIAL:
JESÚS GÓMEZ DALLIDET

VOBO: VENDEDOR:
ARO. JESUS ANTONIO BENITEZ C.

FECHA: 01/07/2024 ELEVADOR:
CREM EXO

PLANO: DUCTO Y UNIDAD HIDRÁULICA CLAVE:
A-6