

TecnoRampa
SINERGIA EN TECNOLOGÍA Y SERVICIOS

DIRECCION: AUTOPISTA
MEXICO-QUERETARO KM
175+494 COLONIA EL
SAUZ BAJO

TEL: 01 427 272 40 41

DESCRIPCION DEL EQUIPO:

ELEVADOR DE CARGA - SEMICOMPLETA

CARGA 500 KG

RECORRIDO: 3.25 M

ESTACIONES: 2

UNIDAD HIDRÁULICA: 3HP

VENDEDOR: LIC. LUIS FRANCISCO VILLA E.

**RAZON SOCIAL: M. C. CONSTRUCCIONES/ HOTEL
FOUR POINTS**

NO. DE CLIENTE: 31531

FECHA: 31/07/2024

FIRMA DE CONFORMIDAD DEL CLIENTE:

CONDICIONES DE ENVIO DEL EQUIPO

CABINA: ARMADA

COLUMNAS: EN 2 PARTES

DIMENSIONES DE VANO:

COLOR DEL EQUIPO

**EQUIPO: COLOR NEGRO
COLUMNAS: COLOR NEGRO**

ACABADOS: LÁMINA PERFORADA SILVER METALLIC

TIPO DE ALIMENTACION

BIFÁSICA 220 VAC

TUBERIA: DELGADA

COMPLEMENTOS

- INE
- 08:00 A.M. A 06:00 P.M.
- PANEL DE SEGURIDAD
- ALTURA TOTAL DE CABINA: 1.95m
- HOLSURAS DE 3cm ENTRE CABINA Y FOSO EN CADA LADO

PUERTA DE CABINA

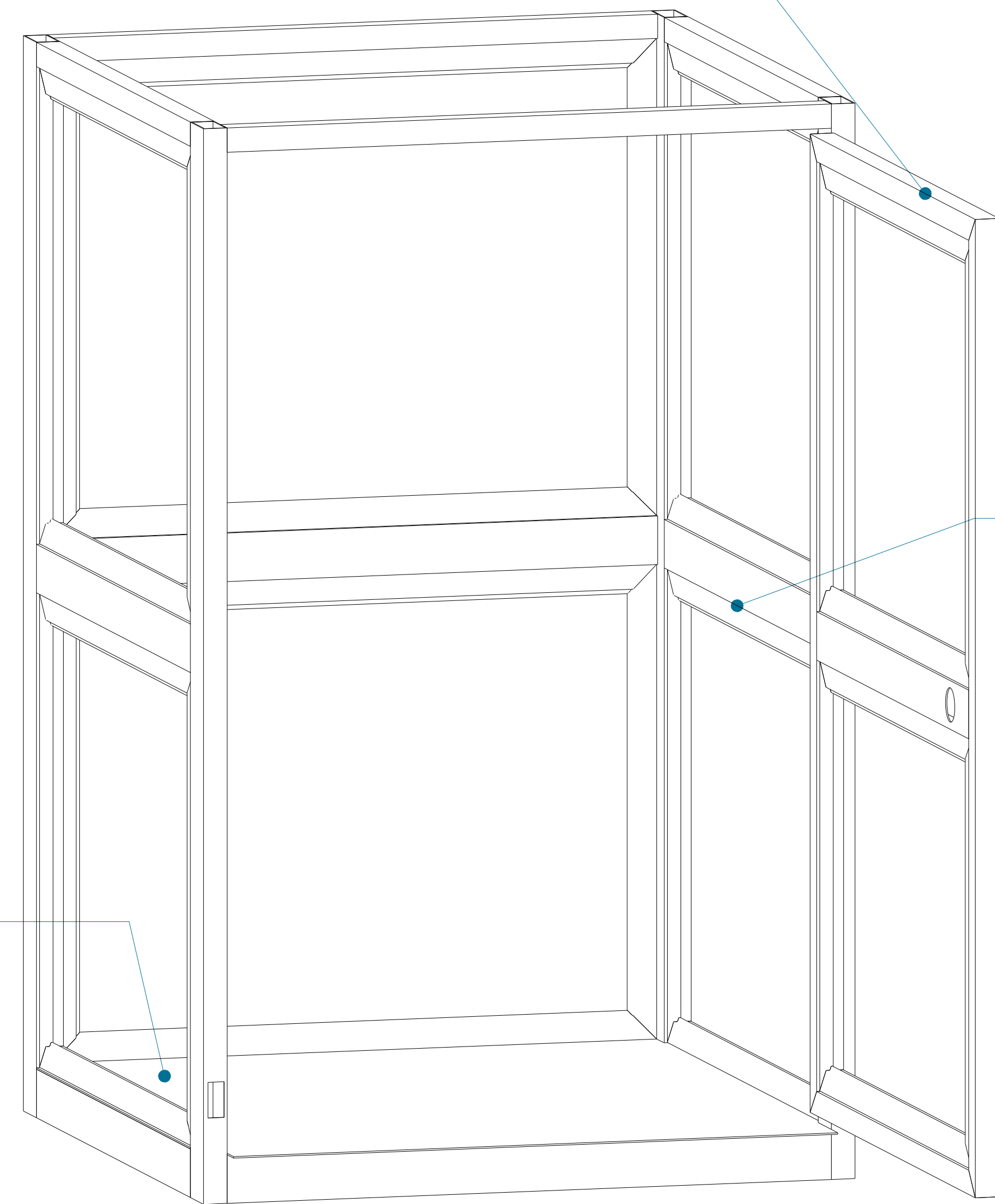

CABINA

PISO DE LAMINA ANTIDERRAPANTE

CABINA (VISTA EN ISOMETRICO)

TAQUETE EXPANSIVO
CARROS

CILINDRO

POLEAS

IPR

PLACA BASE

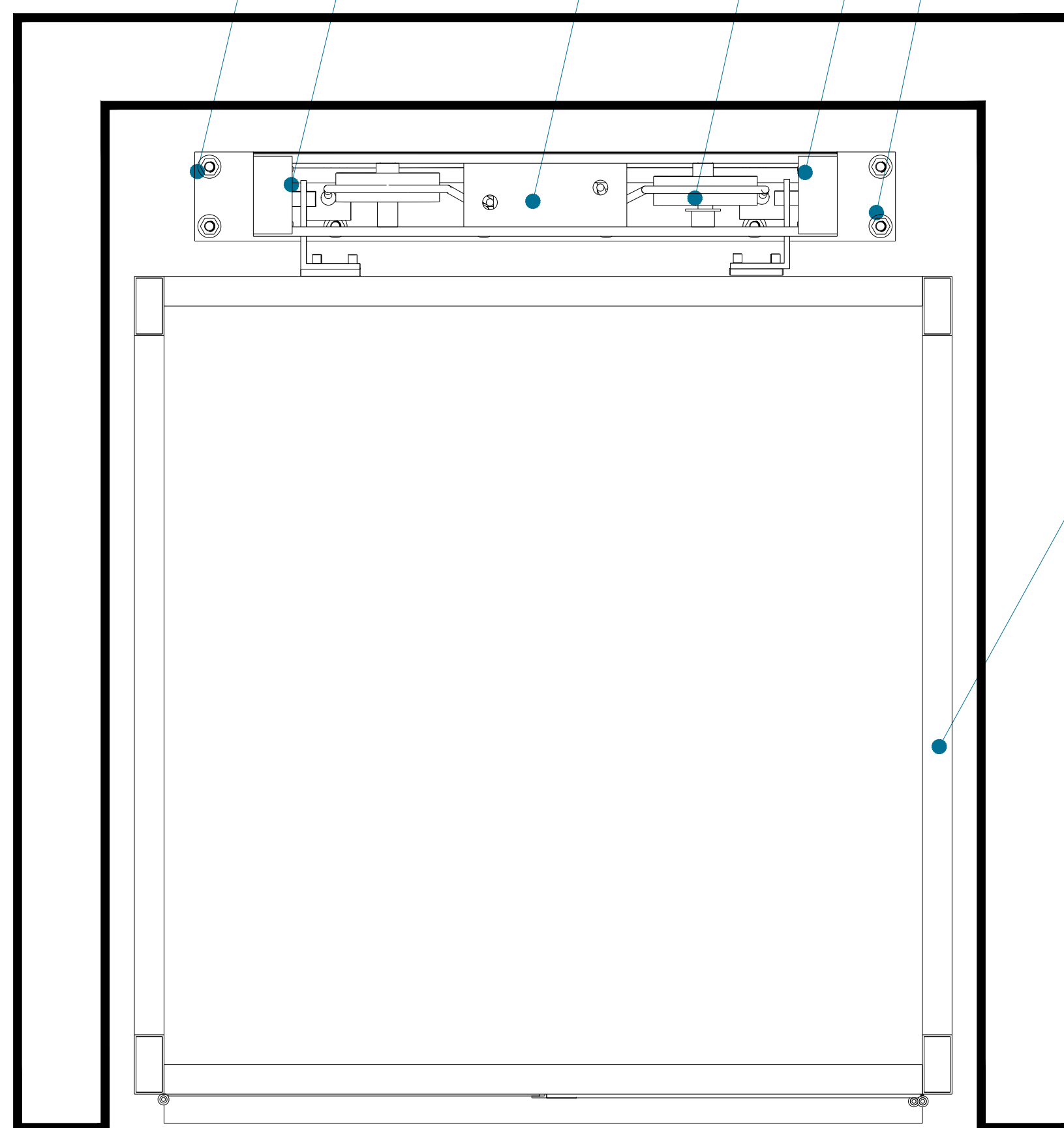

ESTRUCTURA DE EQUIPO

CABINA (VISTA EN PLANTA)

PUENTE

POLEAS

CABLES

CILINDRO

CARRO IZQUIERDO

CARRO DERECHO

IPS TIPO AMERICANO

PLACA BASE

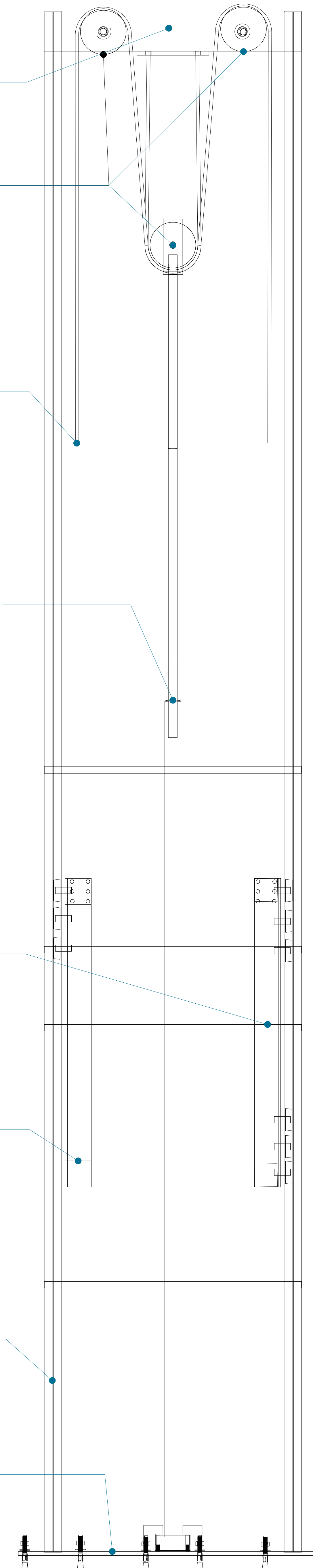

MECANISMO (VISTA FRONTAL)

CROQUIS DE LOCALIZACIÓN:

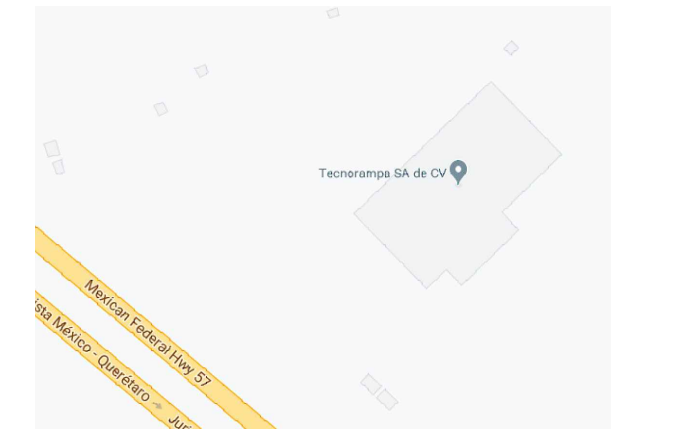

UBICACION
Carretera Federal México-Querétaro

ORIENTACION:

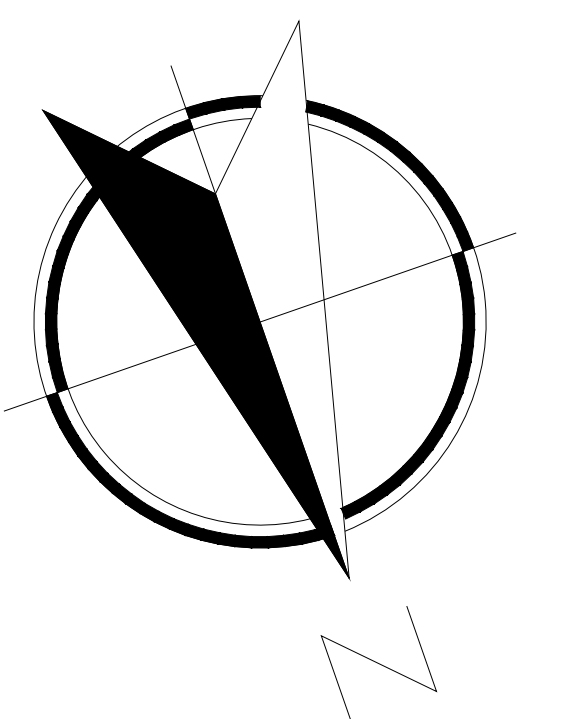

NOTAS GENERALES

TABLA DE MODIFICACIONES:

NO.	DESCRIPCION	FECHA
0	LIBERACION CUBA MECANICA	31/07/2024
1	CAMBIA DIMENSIONES DE CABINA Y FOSO	12/08/2024
2	REDUCEN HOLGURAS DE 5 a 3cm DEL FOSO	13/08/2024
3	CAMBIA FOSO Y RECORRIDO	09/09/2024

EMPRESA: **TecnoRampa**
EMPRESA DE TRANSMISION Y SERVICIOS

RAZÓN SOCIAL :
C. M. OMIENTACIONES

VOBO: LIC. LUIS FRANCISCO VILLA E.

FECHA: 31/07/2024 ELEVADOR: CARLOS

PLANO: DESCRIPCIÓN DE PARTES CLAVE: A-1

Firme de concreto con una resistencia de $F'c = 250 \text{ kg/cm}^2$.
Malla electrosoldada de 6.6.10.10 después de los 10cm

OBRA CIVIL POR PARTE DEL CLIENTE

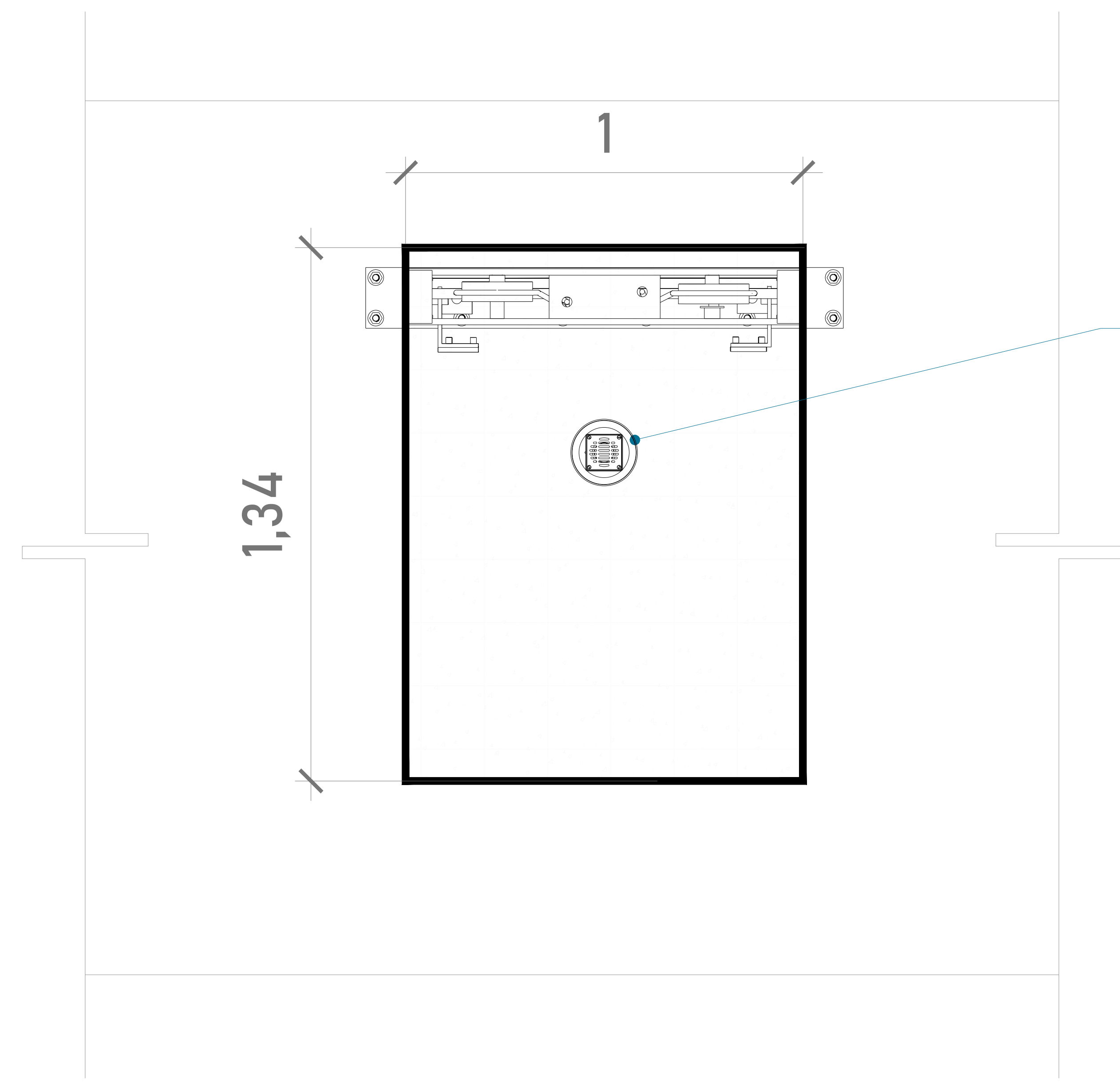
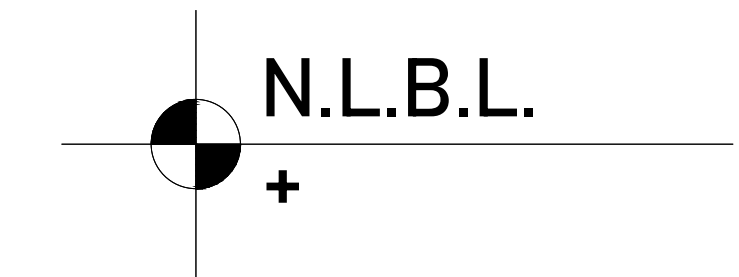

Por motivos de seguridad ante posibles acumulaciones de agua se recomienda la instalación de una salida de drenaje (coladera)

ALTURA DE COLUMNAS

Foso	0.20m
Recorrido	3.25m
Sobre paso	1.80m
Total	5.25m

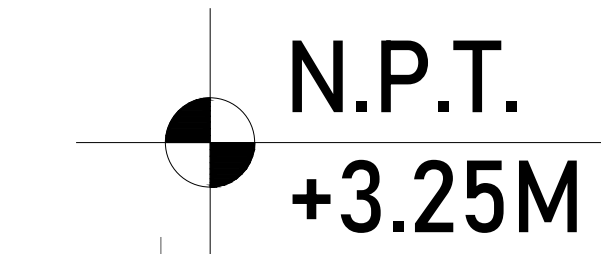

ARMADO (VISTA EN PLANTA)

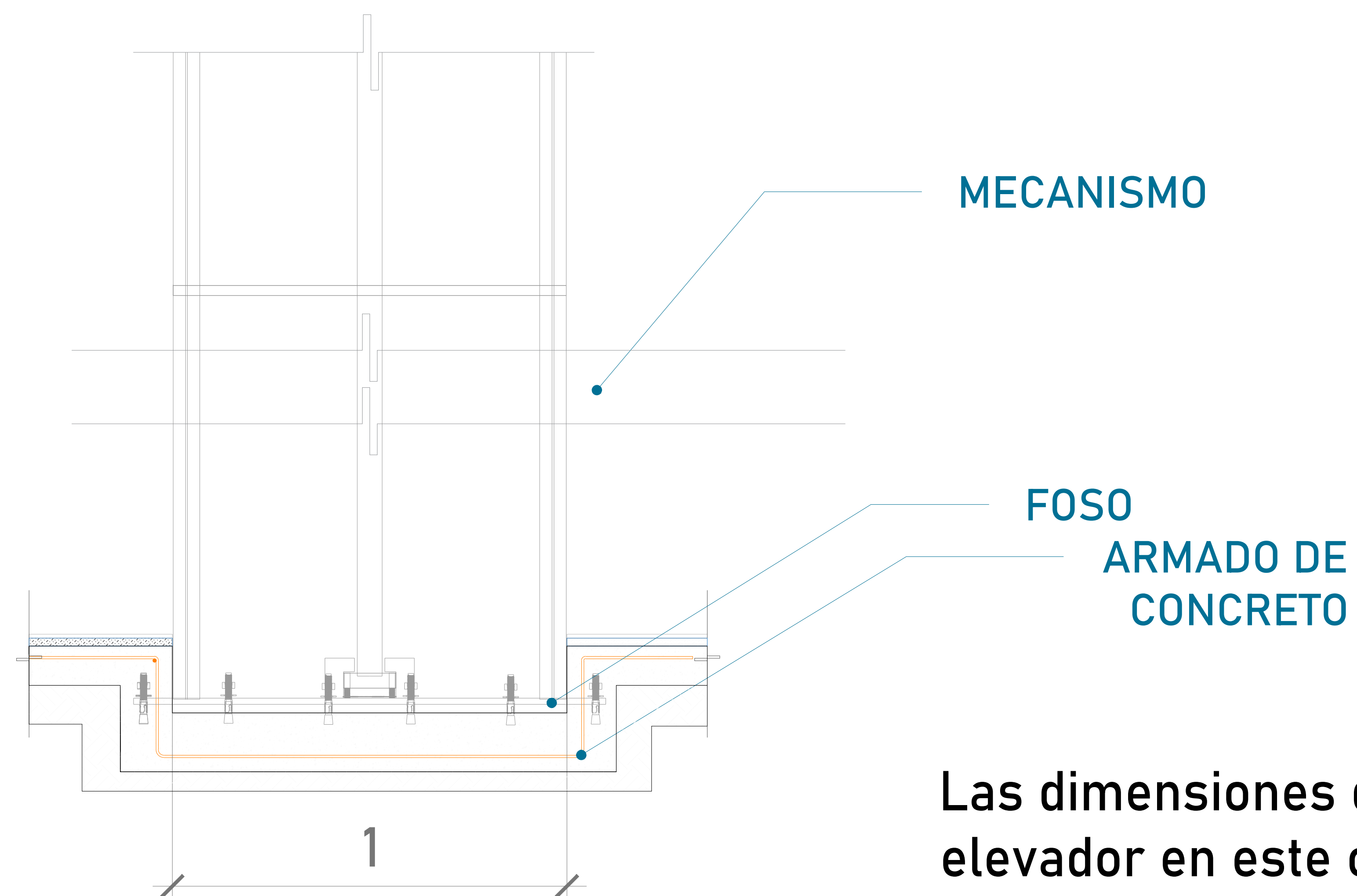

Las dimensiones del área para el elevador en este caso de 1.00m x 1.34m deberá de ser el mismo en todas las estaciones que tenga el sitio.

FOSO (VISTA FRONTAL)

MECANISMO

FOSO

ARMADO DE CONCRETO

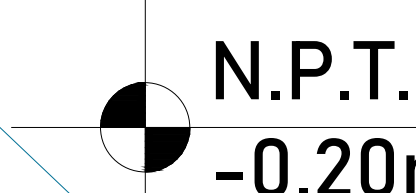
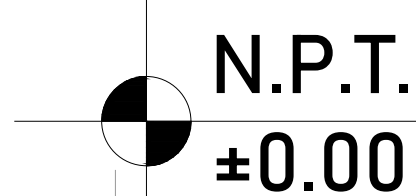

FOSO (VISTA LATERAL)



UBICACION
Carretera Federal México-Querétaro

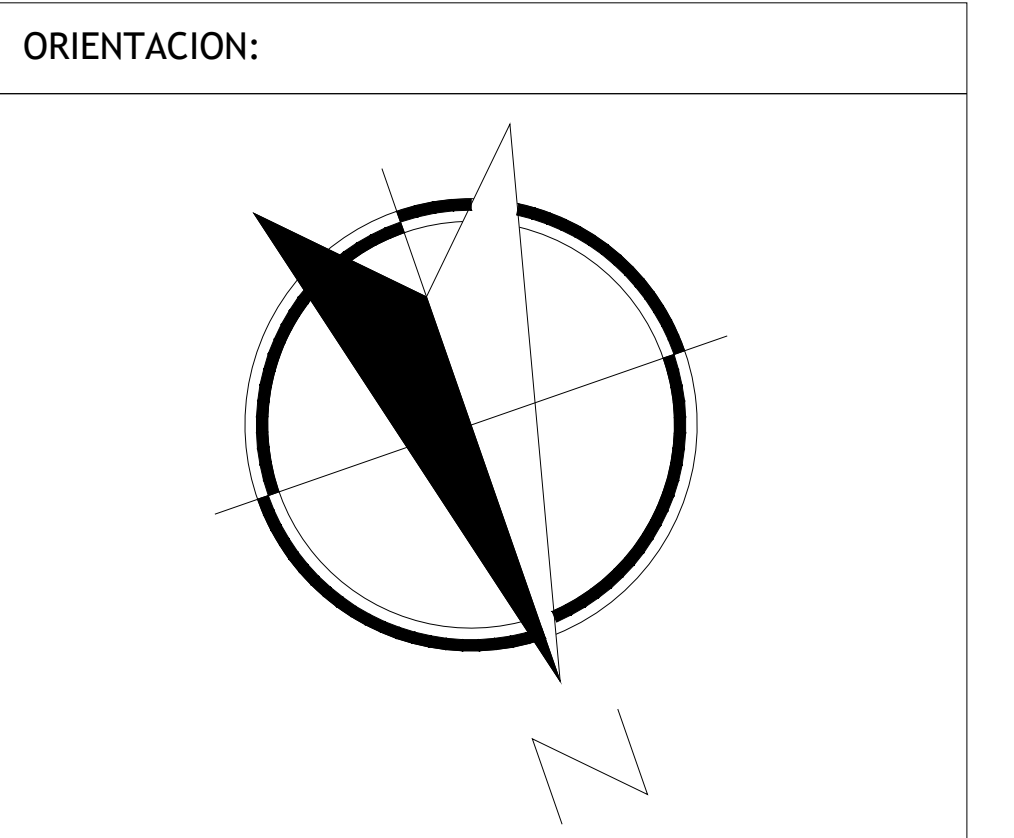

NOTAS GENERALES

TABLA DE MODIFICACIONES:

NO.	DESCRIPCION	FECHA
0	LIBERACION CUBA MECANICA	31/07/2024
1	CAMBIAN DIMENSIONES DE CABINA Y FOSO	12/08/2024
2	REDUCEN HOLGURAS DE 5 a 3cm DEL FOSO	13/08/2024
3	CAMBIA FOSO Y RECORRIDO	09/09/2024

EMPRESA: **TecnoRampa**
EMPRESA DE TRANSMISION Y SERVICIOS

RAZÓN SOCIAL :
C. M. OMIENTACIONES

VOBO: LIC. LUIS FRANCISCO VILLA E.
 FECHA: 31/07/2024 ELEVADOR: COPICA

PLANO: HUECO PARA EL ELEVADOR CLAVE: A-2

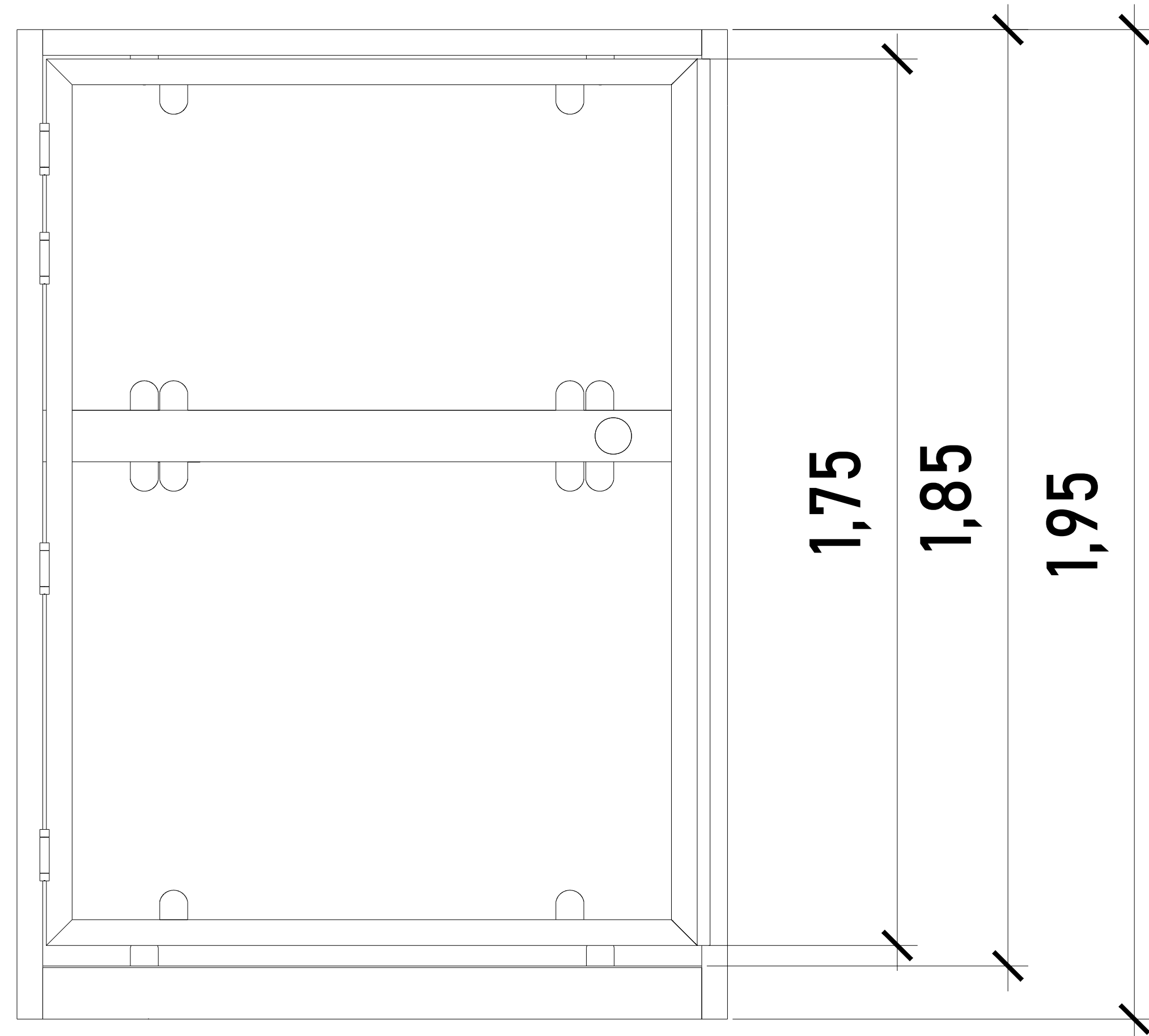

CABINA (VISTA EN FRONTAL)

ALTURAS DEL EQUIPO:	
ALTURA CABINA	1.95 M
ALTURA DE PUERTA	1.75 M
ALTURA INT. DE CABINA	1.85 M

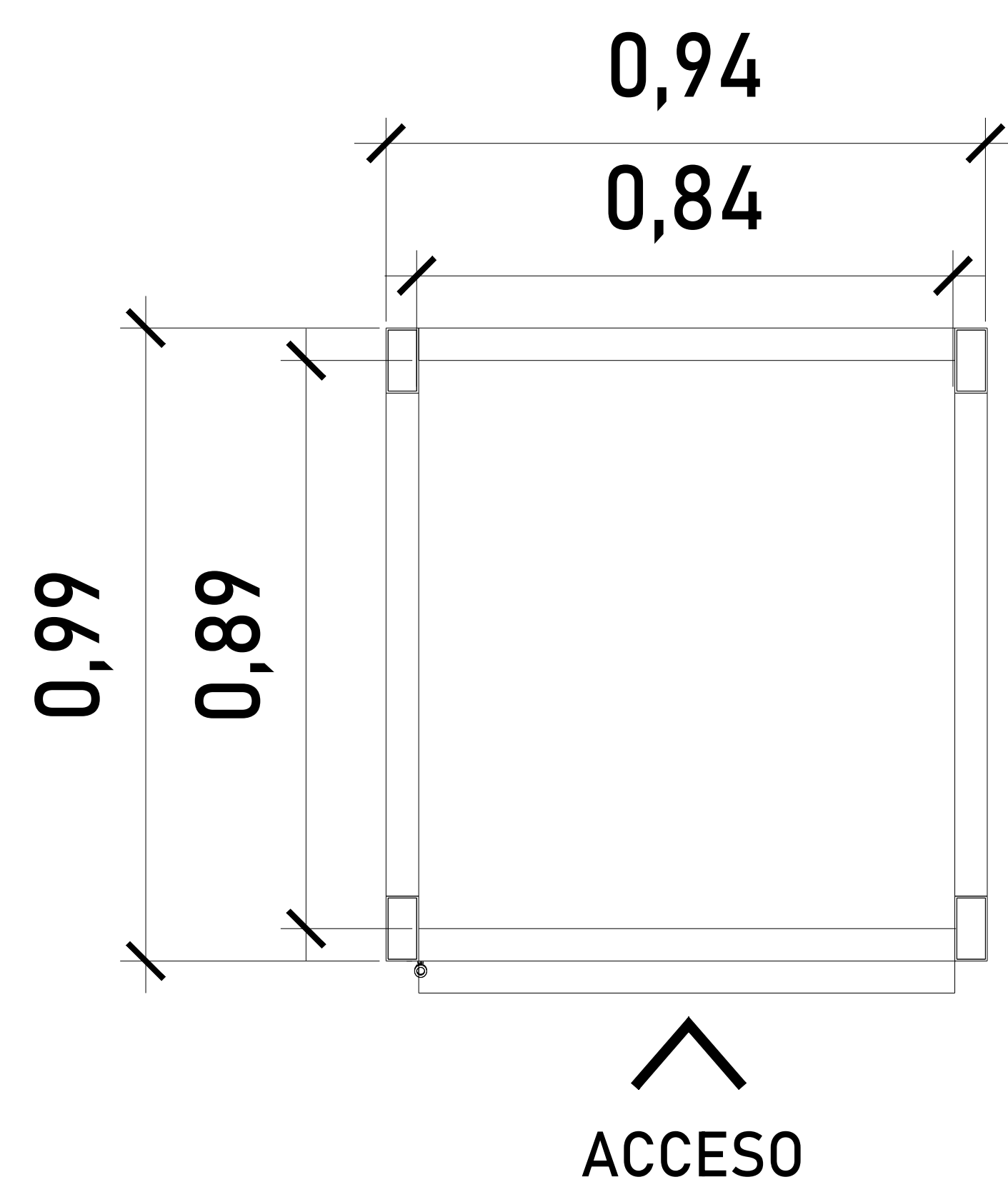

ACCESO

Para el acceso se tiene una pestaña de 5cm, por lo tanto se pide que el área del elevador este nivelado y a plomo en cada una de sus estaciones.

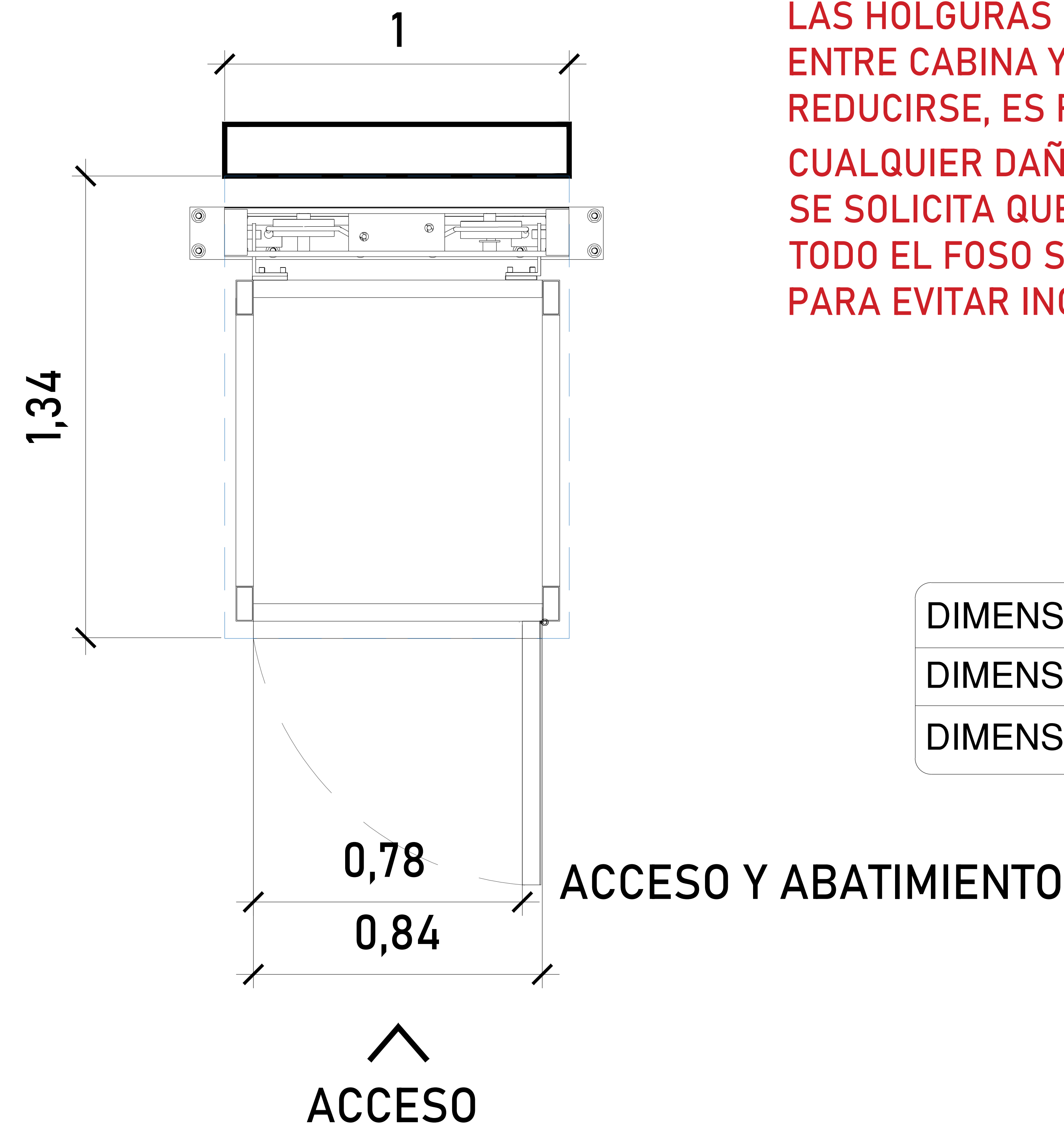

ACCESO Y ABATIMIENTO

ACCESO

LAS HOLGURAS SUGERIDAS POR TECNORAMPA ENTRE CABINA Y FOSO SON DE 5cm,, AL SOLICITAR REDUCIRSE, ES RESPONSABILIDAD DEL CLIENTE CUALQUIER DAÑO O FALLÓ AL RESPECTO. SE SOLICITA QUE LAS PAREDES INTERIORES DEL TODO EL FOSO SE ENCUENTREN BIEN PLOMEADOS PARA EVITAR INCONVENIENTES.

DIMENSIONES DE ACCESO	
DIMENSIÓN DE PUERTA	0.78 M
DIMENSIÓN DE ACCESO LIBRE	0.84 M

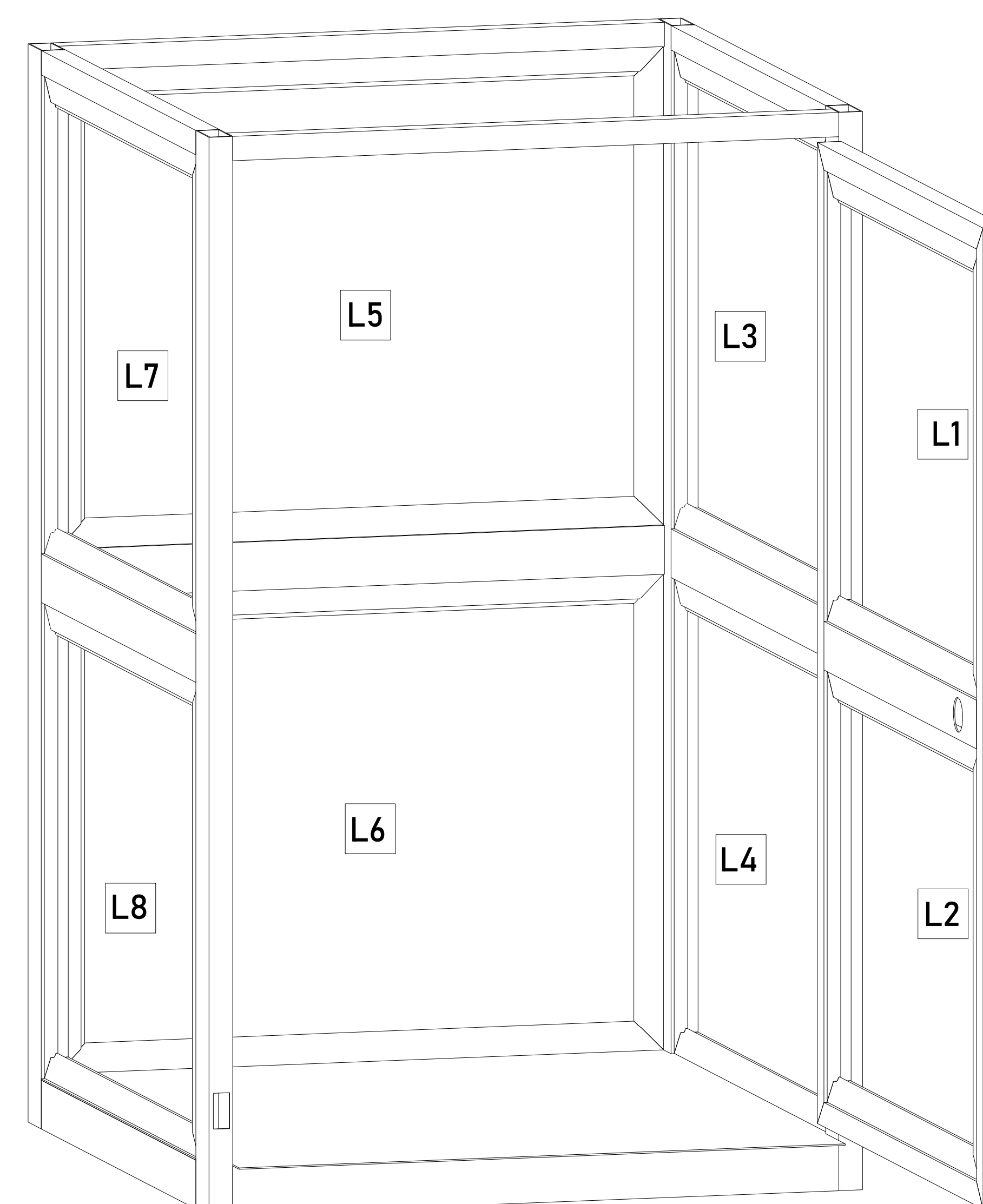

ACABADOS

ACABADOS DEL EQUIPO:

L1	LÁMINA PERFORADA
L2	LÁMINA PERFORADA
L3	LÁMINA PERFORADA
L4	LÁMINA PERFORADA
L5	LÁMINA PERFORADA
L6	LÁMINA PERFORADA
L7	LÁMINA PERFORADA
L8	LÁMINA PERFORADA



UBICACION
Carretera Federal México-Querétaro



NOTAS GENERALES

TABLA DE MODIFICACIONES:		
NO.	DESCRIPCIÓN	FECHA
0	LIBERACIÓN CUBA MECÁNICA	31/07/2024
1	CAMBIA DIMENSIONES DE CABINA Y FOSO	12/08/2024
2	REDUCEN HOLGURAS DE 5 a 3cm DEL FOSO	13/08/2024
3	CAMBIA FOSO Y RECORRIDO	09/09/2024

EMPRESA: **TecnoRampa**
SOLUCIONES EN TRANSMISIÓN Y MOVILIDAD

RAZÓN SOCIAL: C. M. OMIENTACIONES

VOBO: LIC. LUIS FRANCISCO VILLA E.

FECHA: 31/07/2024 ELEVADOR: CORDA

PLANO: DESCRIPCIÓN DEL EQUIPO CLAVE: A-3

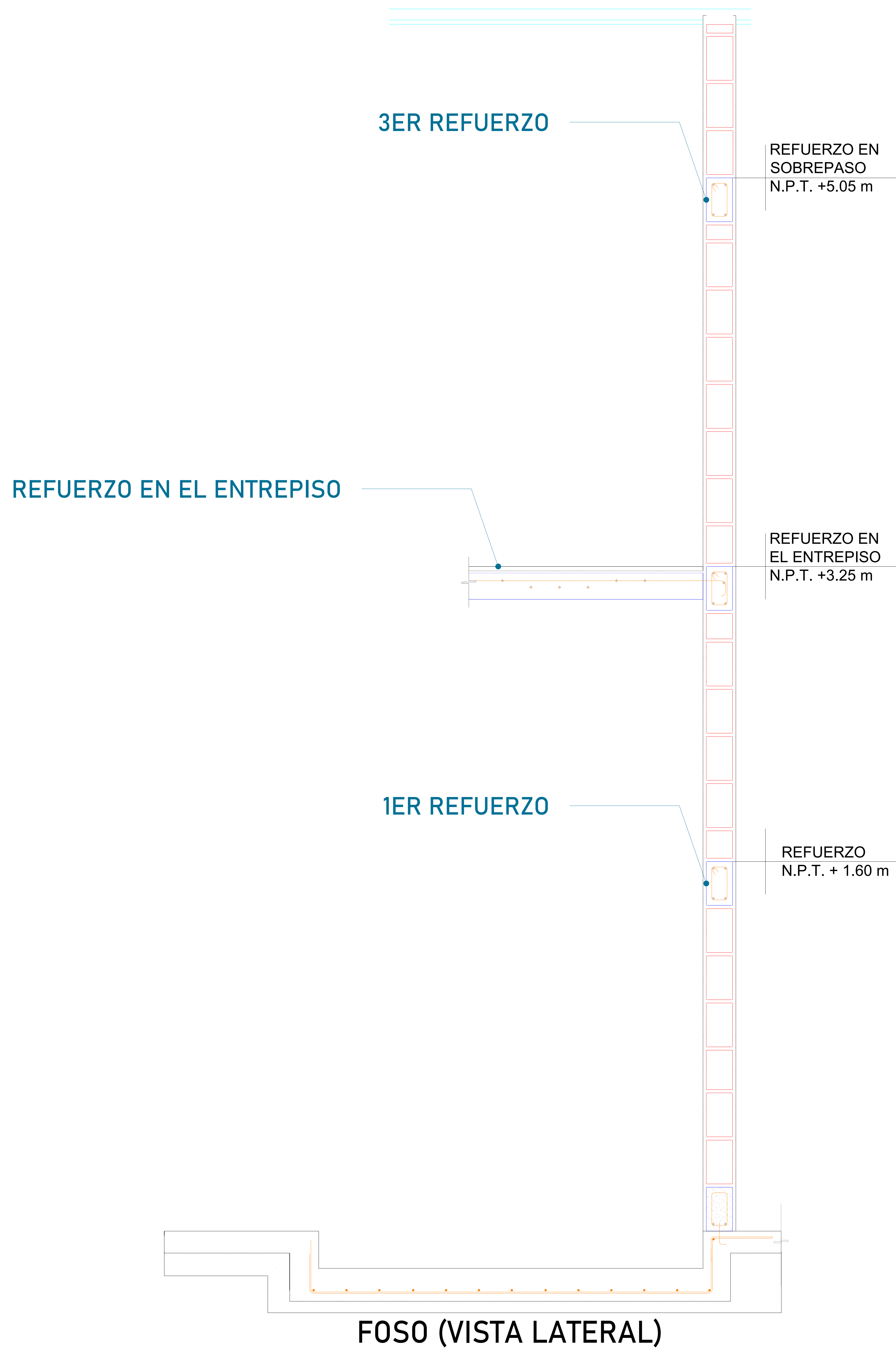

Para la estabilidad del equipo Tecnorampa debera ser anclado aun cierto numero de refuerzos estos serán de acuerdo al recorrido del equipo y a los distintos niveles que se tengan.

Para anclar se solicita una cadena de concreto ($f'c=250 \text{ kg/cm}^2$) o una viga de acero, ambas minimo de 15 cm.

En la ultima estación nuestras columnas tienen un sobrepaso de 1.80m por lo tanto se solicita un refuerzo a esa altura.

El área de 1.34m x 1.00m deberá quedar libre para la instalación del equipo.

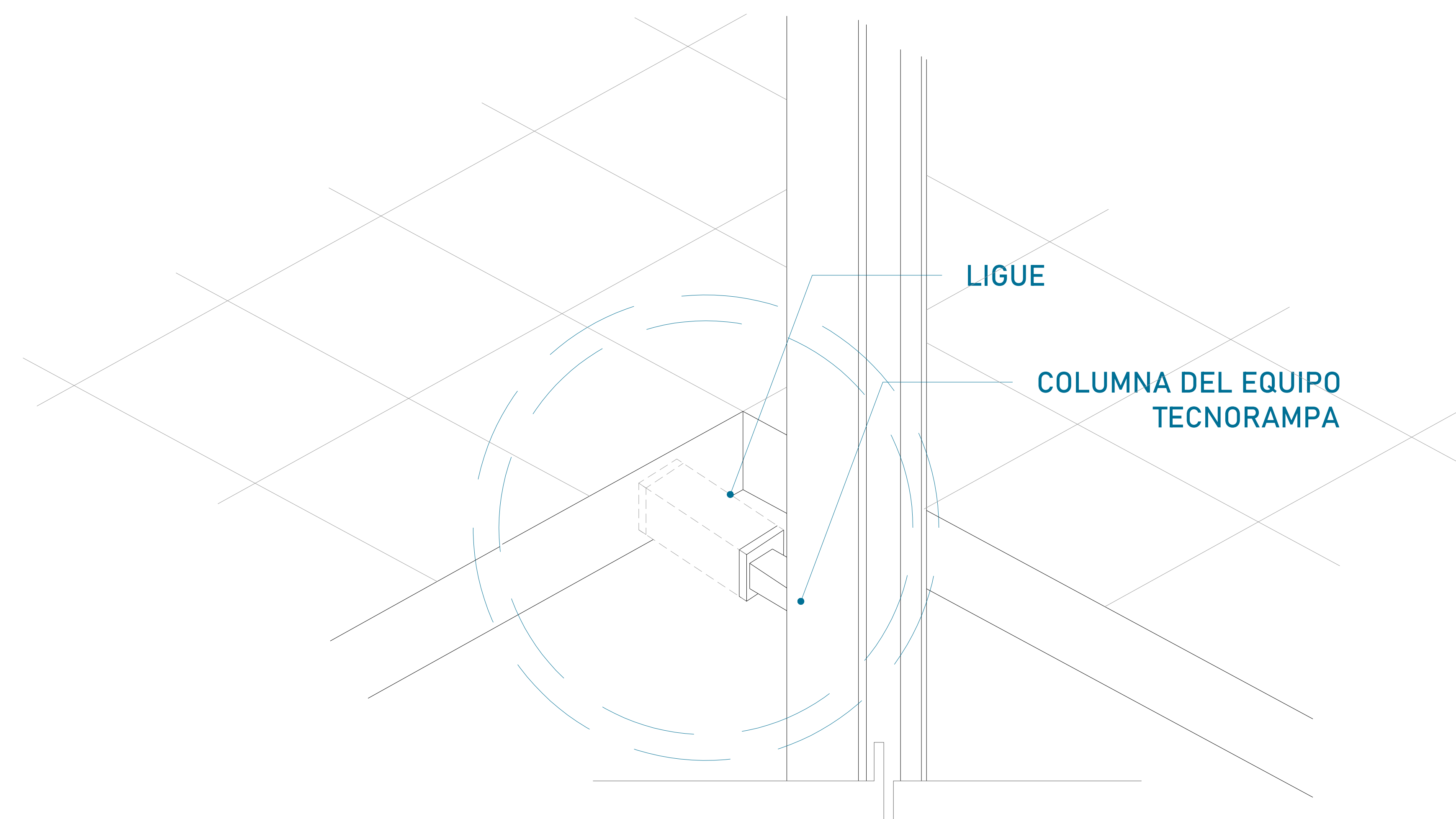

Las columnas del equipo Tecnorampa se ligan a distintas alturas por eso se solicitan los refuerzos, estos son puestos por el cliente.

CROQUIS DE LOCALIZACIÓN:

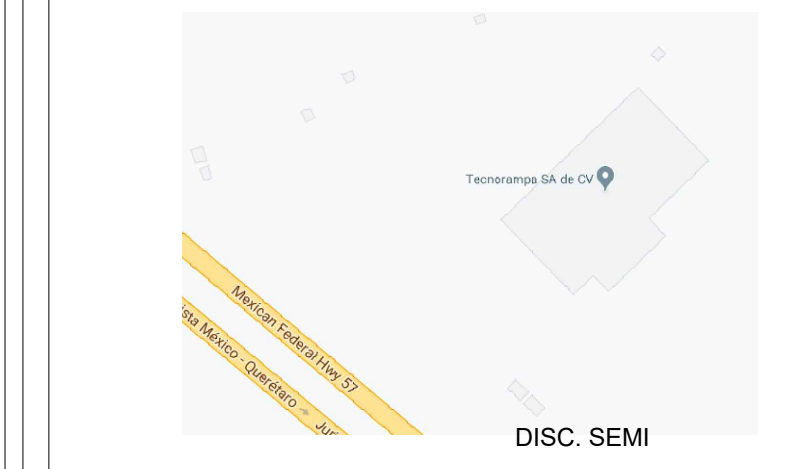

UBICACION
Carretera Federal México-Querétaro

ORIENTACION:

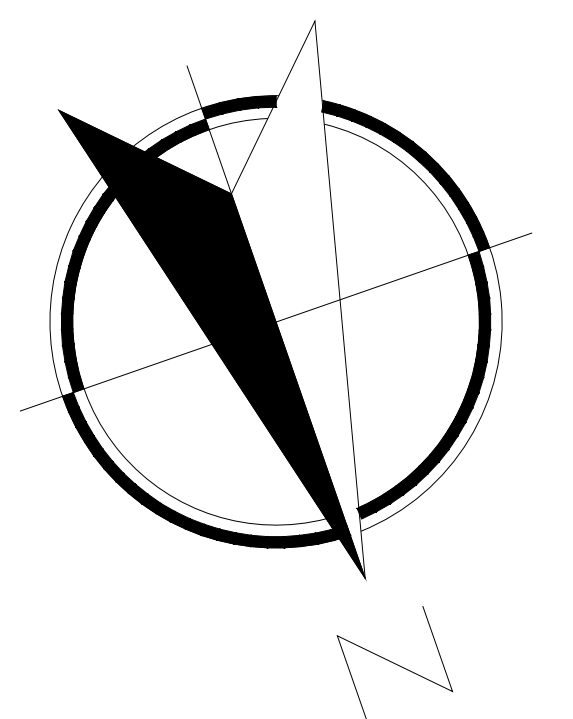

NOTAS GENERALES

TABLA DE MODIFICACIONES:

NO.	DESCRIPCION	FECHA
0	LIBERACION CUBA MECANICA	31/07/2024
1	CAMBIAN DIMENSIONES DE CABINA Y FOSO	12/08/2024
2	REDUCEN HOLGURAS DE 5 a 3cm DEL FOSO	13/08/2024
3	CAMBIA FOSO Y RECORRIDO	09/09/2024

EMPRESA: **TecnoRampa**
SOLUCIONES EN TRANSPORTACION Y SERVICIOS

RAZÓN SOCIAL:
C. M. OMIENTACIONES

VOBO: LIC. LUIS FRANCISCO VILLA E.
FECHA: 31/07/2024 ELEVADOR:
CAROL

PLANO: ANCLAJE DEL ELEVADOR CLAVE:
A-4



TABLA DE CALIBRES	
CALIBRE	DISTANCIA
8 AWG	0-10M
6 AWG	11-15 M
- (CONTEMPLAR CALCULO)	16- EN ADELANTE



DESCRIPCIÓN DE UNIDAD HIDRAULICA 3HP	
ALIMENTACION	220 VCA
NUMERO DE FASES	2
AMPERS DE CONSUMO	16
WATSS DE CONSUMO	2.2 KW
TIPO DE ACEITE	ISO 68
RANGO DE VARIACIÓN DE VOLTAGE	220 VAC +/- 5%

El cliente suministra, instala y energiza centro de carga con alimentación Bifásica a 220V, con neutro y tierra física, e interruptor termomagnético de 2 x 30 Amp exclusivo para el elevador, al igual que la canalización de botoneras, las cuales rematan a una caja registro, lo anterior y el centro de carga deberán colocarse en el área donde se ubique la unidad hidráulica y control eléctrico proporcionado por TECNORAMPA a no mayor de 5.00m del área del equipo. Por seguridad no deberá ser manipulado por personal no autorizado

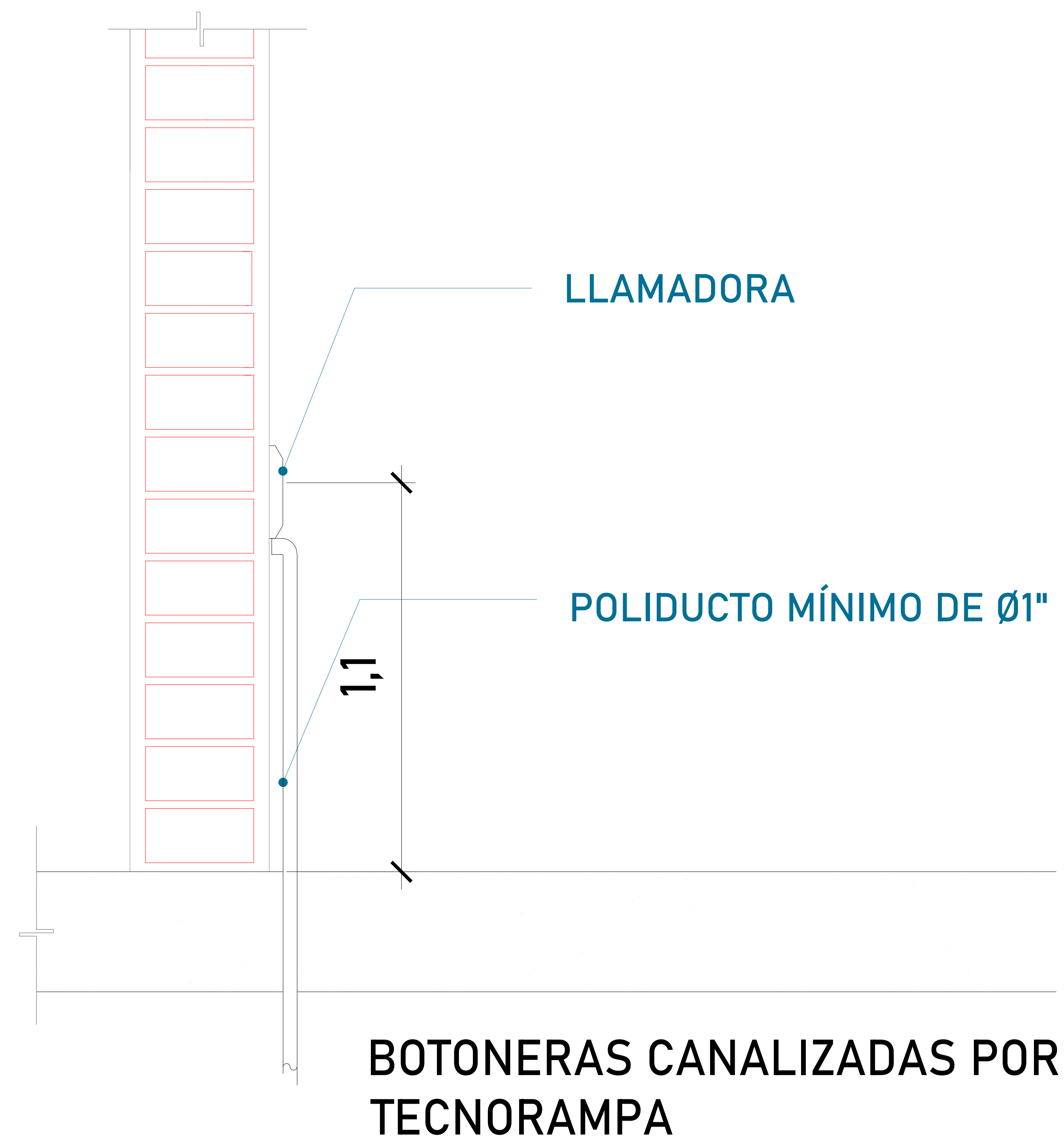
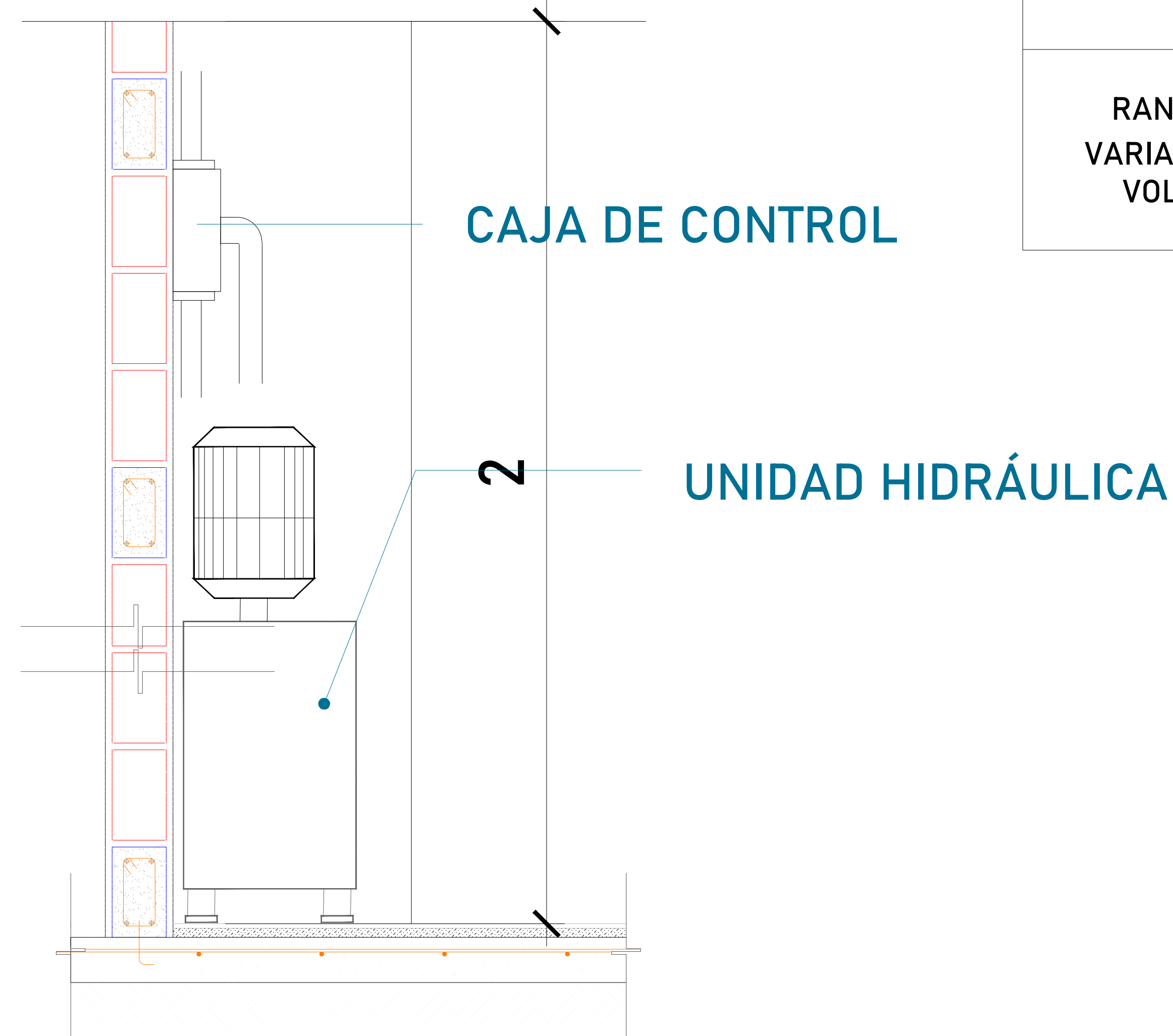
*Al hacer caso omiso de las indicaciones ya dictadas y tenga alguna falla el equipo, Tecnorampa no se hará responsable de estas, además de que el año de garantía no tendría cobertura para estos daños.



UBICACION
Carretera Federal México-Querétaro

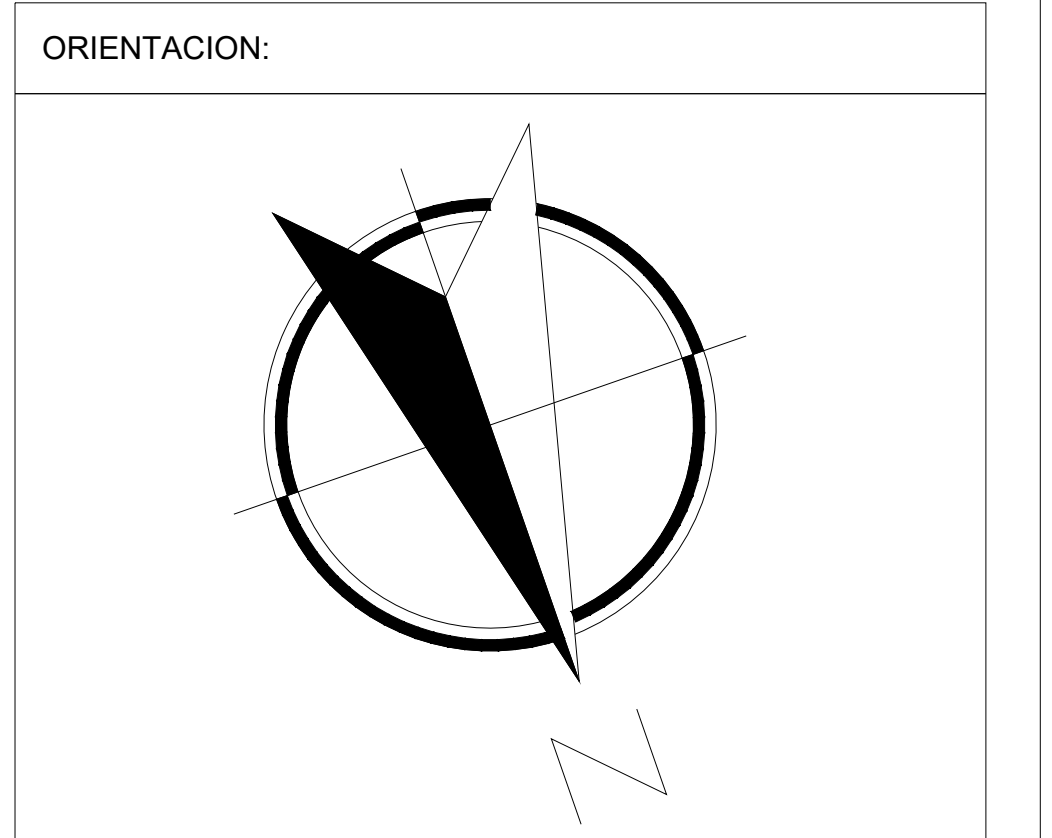

NOTAS GENERALES

TABLA DE MODIFICACIONES:		
NO.	DESCRIPCIÓN	FECHA
0	LIBERACIÓN CUBA MECÁNICA	31/07/2024
1	CAMBIA DIMENSIONES DE CABINA Y FOSO	12/08/2024
2	REDUCEN HOLGURAS DE 5 a 3cm DEL FOSO	13/08/2024
3	CAMBIA FOSO Y RECORRIDO	09/09/2024

EMPRESA: **TecnoRampa**
SOLUCIONES EN TRANSMISIÓN Y MANTENIMIENTO

RAZÓN SOCIAL: C. M. OMIENTACIONES

VENDEDOR: LIC. LUIS FRANCISCO VILLA E.
FECHA: 31/07/2024 ELEVADOR: COCOSA

PLANO: ALIMENTACIÓN Y BOTONERAS CLAVE: **A-5**

El tubing que es la conexión del mecanismo del elevador a la Unidad Hidráulica, donde pasa el aceite. No tiene que tener una distancia máxima de 5.00m lineales.

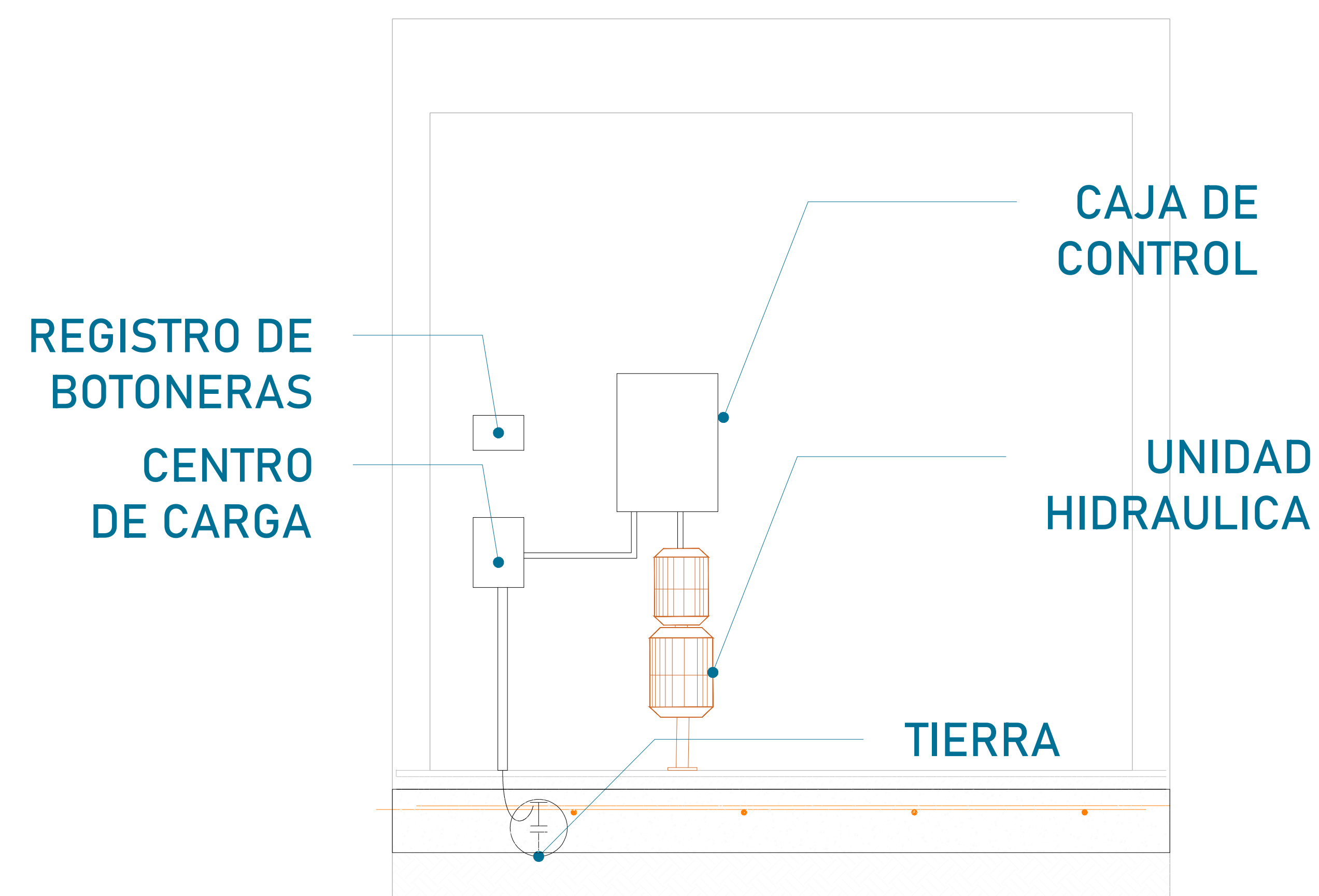

La imagen es solamente ilustrativa.

La Unidad Hidráulica va anclada, por medio de taquetes expansivos punta arpón de $\frac{3}{4}$ " de ancho, por 5" de largo al firme de concreto donde se apoya.

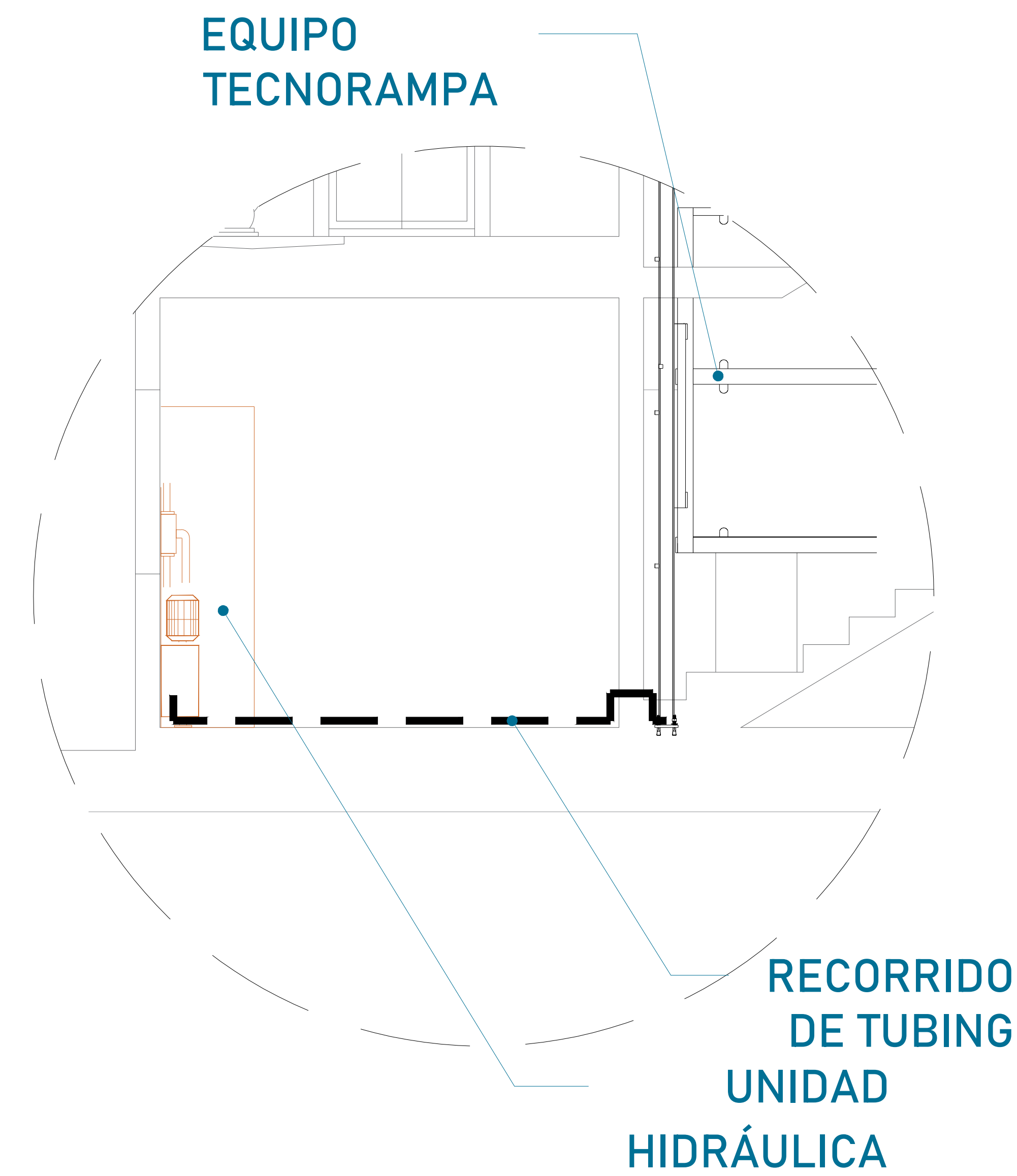
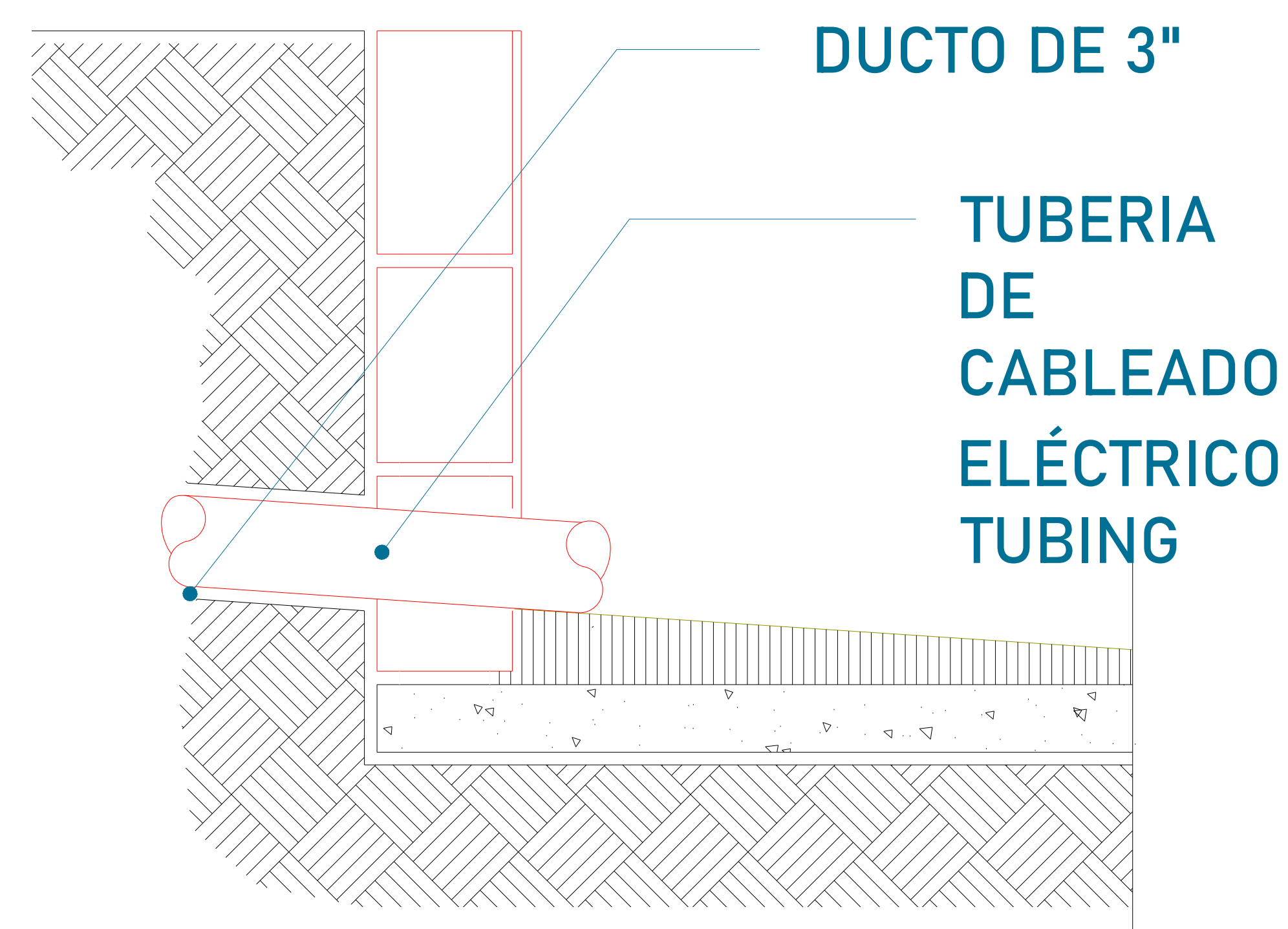

Para la alimentación del equipo se requiere una Unidad Hidráulica, se requiere que este motor este lo mas cerca posible del equipo, por lo tanto se solicita al cliente tener un ducto de 3" para poder pasar ahí el tubing y los cables para la botoneras

PUERTA INTERIOR

El elevador cuenta con una puerta que viaja junta con este. Por tal situación se recomienda la colocación de una protección en cada una de las estaciones. Tomar en cuenta que se tendrá que respetar las dimensiones de la puerta del elevador.

PRECAUCIONES

- No operar el elevador cuando exista fuga de fluido hidráulico.
- Respetar las indicaciones sin sobrepasar su capacidad de peso 500kg.
- No operar el equipo, sin antes haber sido entregado por un personal asignado de la empresa Tecnorampa.
- No utilizar el elevador en casos de incendio.
- No operar el elevador en caso de que los cables de acero se encuentren deshilados.

REQUISITOS DE INSTALACIÓN

- 1.- El foso estará en óptimas condiciones
 - a) No encharcamientos
 - b) No objetos ni materiales dentro
 - c) Acceso libre al area de instalación
- 2.- Se necesita energía a 220V, para conectar una maquina de soldar a 2 fases, capacidad de consumo de 60 Amp
 - *En dado caso de no contar con la alimentación, contacte a su vendedor para dar solución.
- 3.- La obra civil (foso y refuerzos) debera estar lista en la fecha programada de su instalación.
- 4.- Considerar el espacio de accesos y vanos en sitio para el acceso del equipo al lugar de su instalación



UBICACION
Carretera Federal México-Querétaro

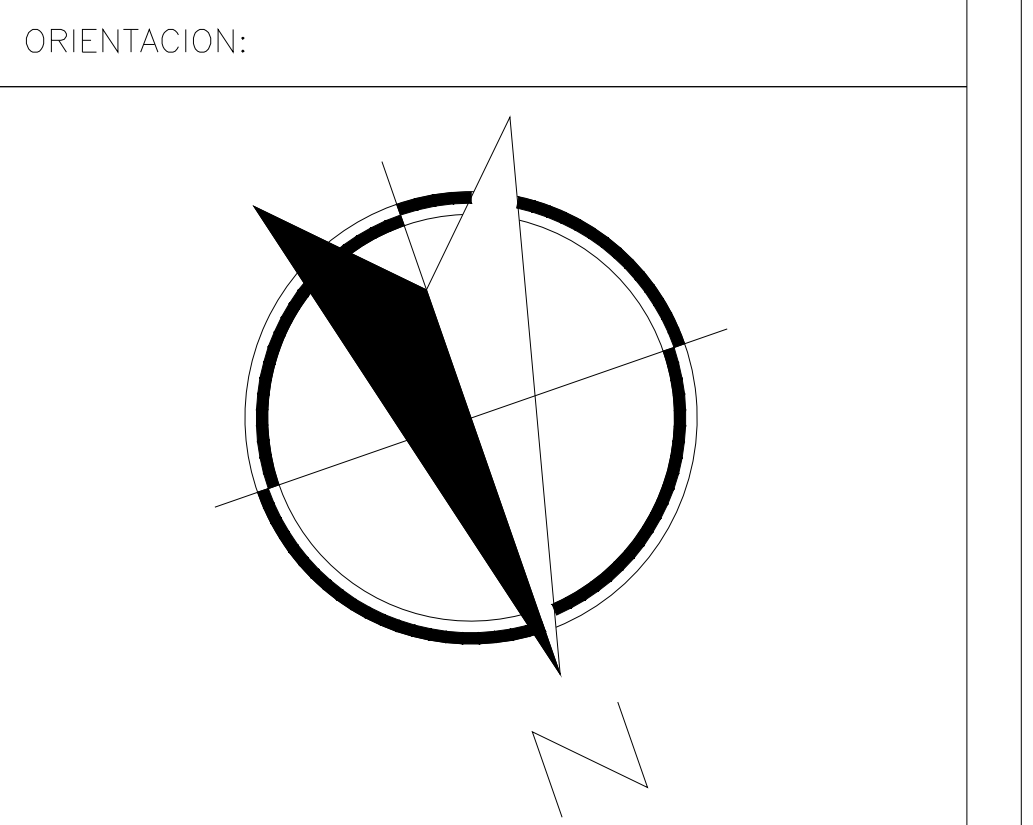

NOTAS GENERALES

TABLA DE MODIFICACIONES:		
NO.	DESCRIPCION	FECHA
0	LIBERACION OBRA MECANICA	31/07/2024
1	CAMBIAN DIMENSIONES DE CABINA Y FOSO	12/08/2024
2	REDUCEN HOLGURAS DE 5 a 3cm DEL FOSO	13/08/2024
3	CAMBIA FOSO Y RECORRIDO	09/09/2024

EMPRESA: **TecnoRampa**
EMPRESA DE TRANSMISION Y REPARACIONES

RAZÓN SOCIAL :
C. M. OMIENTACIONES

VOBO: VENEDOR:
LIC. LUIS FRANCISCO VILLA E.

FECHA: 31/07/2024 ELEVADOR:
CORCA

PLANO: DUCTO Y ESPECIFICACIONES CLAVE:
A-6