

**DESCRIPCIÓN**

- Y1-** ANCHO DEL FOSO SERÁ DE 1.50M
- Y2-** FONDO DEL FOSO SERÁ DE 1.75M
- Y3-** OBRA CIVIL PARA EL ANCLAJE DEL EQUIPO
- Y4-** MALLA ELECTROSOLDADA DE 6.6.10.10 DESPUÉS DE LOS 10CM
- Y5-** FIRME DE CONCRETO CON UNA RESISTENCIA DE  $F'c=250\text{KG}/\text{CM}^2$
- Y6-** MECANISMO DEL ELEVADOR
- Y7-** AREA DEL ELEVADOR

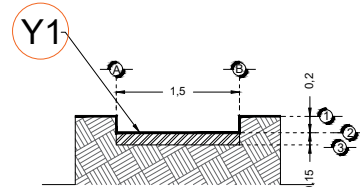

**FOSO VISTA FRONTAL**

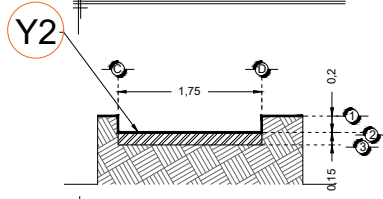

**FOSO VISTA LATERAL**

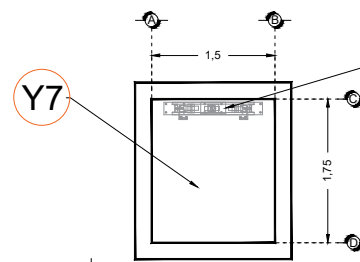

**FOSO VISTA PLANTA**

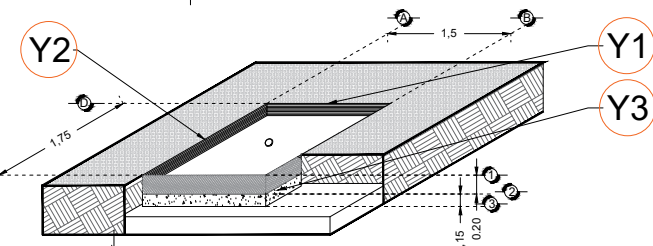

**FOSO VISTA ISOMETRICO**

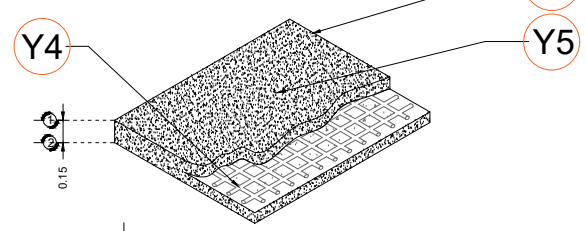

**ARMADO DE FIRME**

**Nota:**  
- Para anclajes a concreto se utilizaran taquetes expansivos como elemento de unión.  
- Para anclajes a acero se utilizara soldadura para unir la placa de anclaje al elemento estructural del edificio.

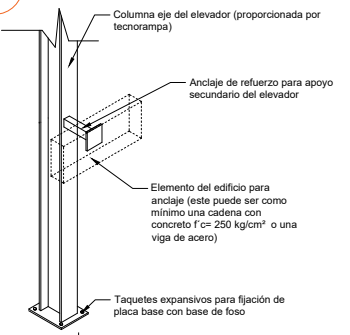

**ANCLAJES DEL EQUIPO**

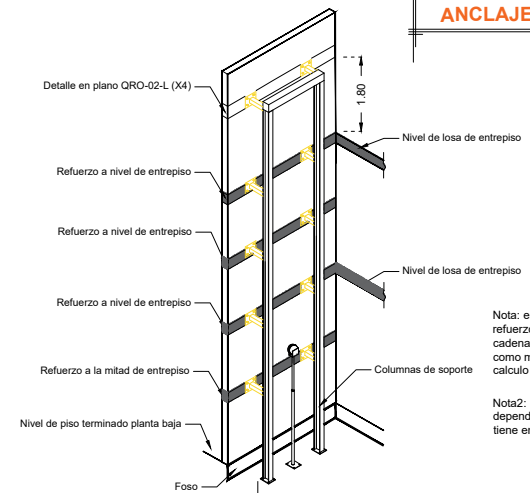

**REQUERIMIENTOS DE REFUERZO**

**Nota:** en las alturas indicadas de refuerzo se deberá de colocar una cadena de concreto  $f'c=250\text{ kg}/\text{cm}^2$  como mínimo, el armado dependerá del calculo del cliente.

**Nota2:** El número de refuerzos dependerán de cuantas estaciones se tiene en sitio.

RAZON SOCIAL: **CONSTRUCTORA ARQ & PLAN S.A. DE C.V.**

N. DE CLIENTE: **13420**      NOMBRE: **Constructora Arq & Plan S.A. de C.V.**

UBICACIÓN: **Carretera Guadalajara-Morelos #55 Col. Santa Anita Tlajomulco de Zuñiga Guadalajara**

ELEVADOR : **DISCAPACITADOS**

TIPO: **CREW EVOLUTION**

ELEVACION: **7.00 MTS**      No. DE NIVELES: **3**

LEVANTAMIENTO: **Arq. Salvador Silva S.**

CARGA: **500 KG**      UH : **3 HP**

TUBERÍA: **GRUESA**

FIRMA:

**OBRA CIVIL**

**JAL-001-L**