

**DESCRIPCIÓN**

- X1-** ALTURA 2° ESTACIÓN
- X2-** ACCESO FRONTAL  
ACCESO:  
A1.- 1.30M
- X3-** ALTURA DE COLUMNAS DEL EQUIPO
- X4-** ALTURA LIBRE PARA INSTALACION DEL MECANISMO DEL EQUIPO

**DESCRIPCIÓN DE EQUIPO**

- X11-** CABINA COLOR BLANCO
- X12-** CRISTAL CLARO
- X12'** CRISTAL ESMERILADO
- X13-** CABINA DESARMADA
- X14-** COLUMNAS CORTAS

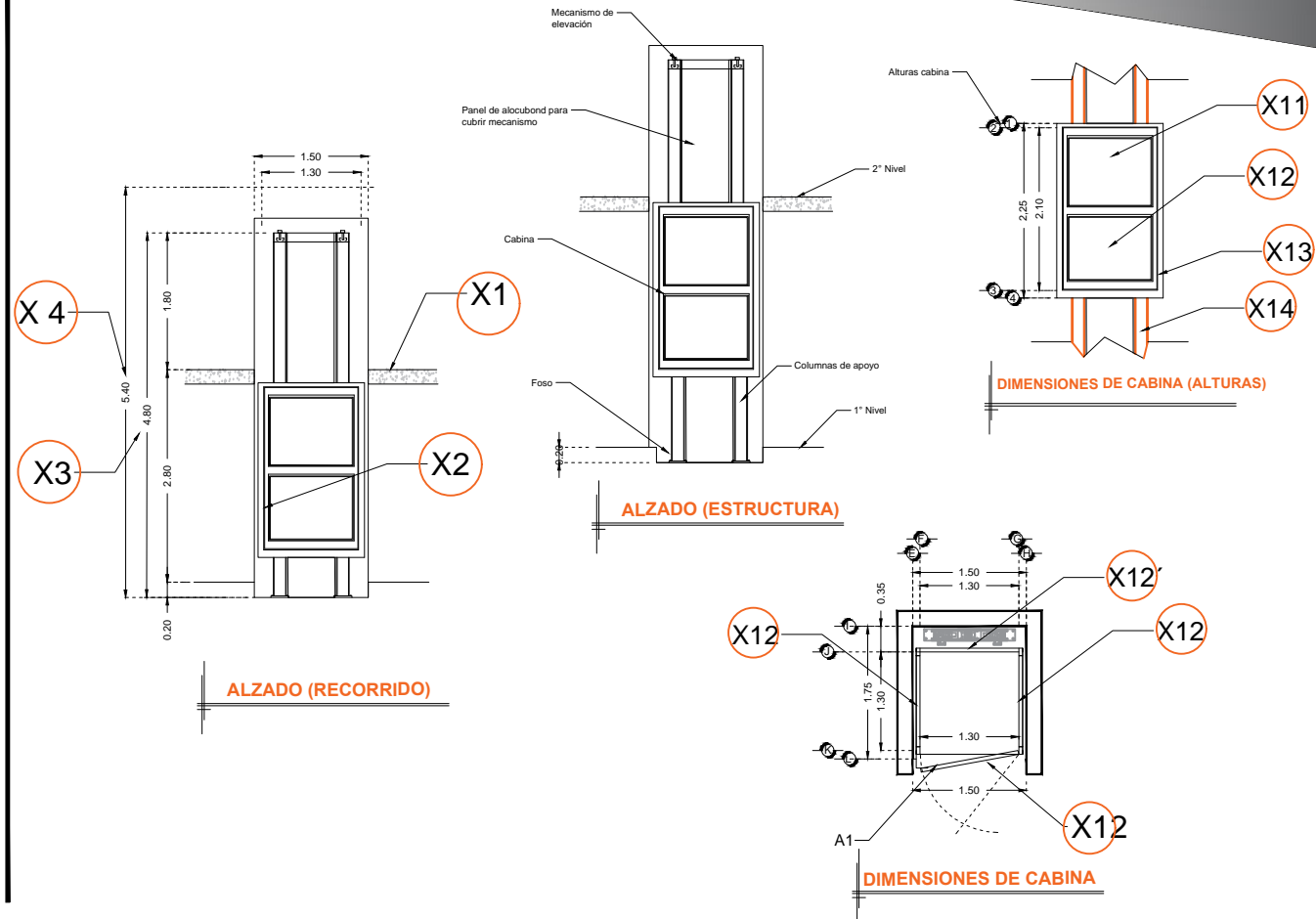

RAZON SOCIAL: MUNICIPIO DE TULTEPEC

ELEVADOR : **DISCAPACITADOS**

LEVANTAMIENTO: ARQ.  
EVELIN ALVARADO

FIRMA:

**EDOMEX-002-L**

N. DE CLIENTE: 17990-7990

NOMBRE: ING. ARQ. CERVANDO  
CAMARGO

TIPO: **SEMICOMPLETA - HANDICAP 2**

CARGA: **500 KG** UH : **2 HP**

UBICACIÓN: DIF UNIDAD CTM CIRCUITO SAN PABLO CP.  
54985, TULTEPEC, EDO. DE MEXICO

ELEVACION: **2.80 MTS**

No. DE NIVELES: **2**

TUBERÍA: DELGADA

**EQUIPO**