

DESCRIPCIÓN

W1- ALIMENTACIÓN MONOFASICA A 127 V, 1 FASES CON NEUTRO Y TIERRA FÍSICA, CON BREAK TERMOMAGNETICO DE PROTECCIÓN 1 X 30 AMP LIBRES DE CONSUMO

W2- EN CASO DE REQUERIR LA CANALIZACIÓN DE LAS BOTONERAS OCULTAS DEJAR DUCTO DE 1"

Y3- OBRA CIVIL PARA EL ANCLAJE DEL EQUIPO

Y4- MALLA ELECTROSOLDADA DE 6.6.10.10 DESPUÉS DE LOS 10CM

Y5- FIRME DE CONCRETO CON UNA RESISTENCIA DE F' C=250KG/CM²

DESCRIPCIÓN DE UNIDAD HIDRÁULICA	
ALIMENTACION	110 VCA
NUMERO DE FASES	1
AMPERS DE CONSUMO	18.5000
WATTS DE CONSUMO	1.5 KW
TIPO DE ACEITE	ISO 68

UNIDAD HIDRAULICA

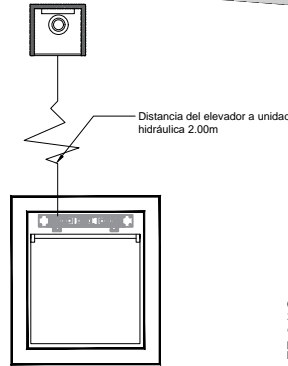
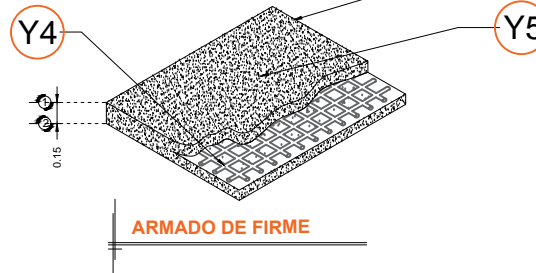
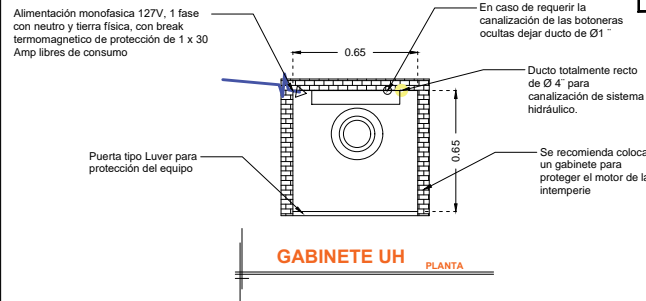
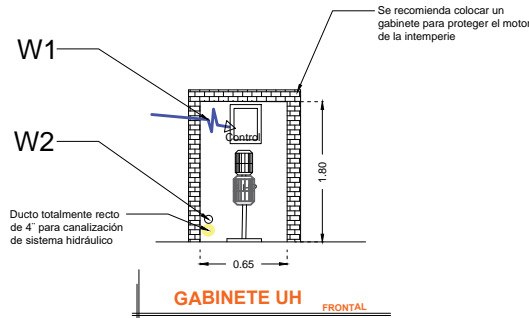

NOTA: Por cada nivel adicional deberá de colocar una chalupa para alojar el botón de llamado y debería de continuar la tubería hasta esta.

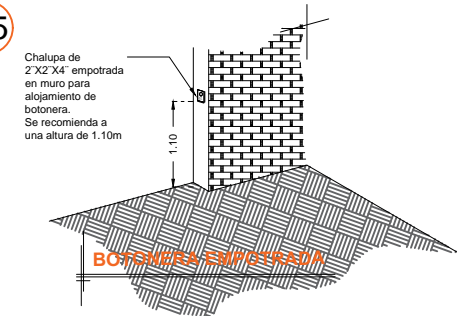
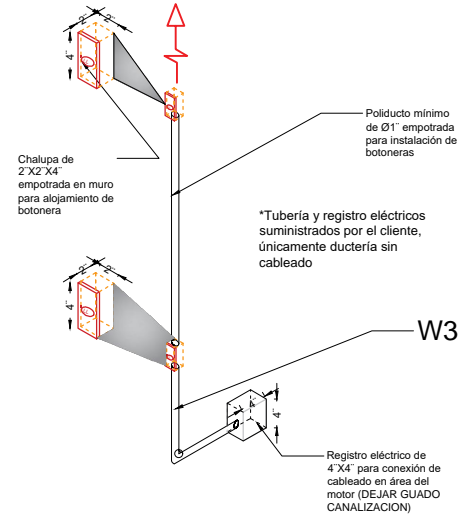

RAZON SOCIAL: MUNICIPIO DE TULTEPEC

ELEVADOR : **DISCAPACITADOS**

LEVANTAMIENTO: ARQ.EVELIN ALVARADO

FIRMA:

N. DE CLIENTE: 17990-7990

NOMBRE: ING. ARQ. CERVANDO CAMARGO

TIPO: **SEMICOMPLETA - HANDICAP 2**

CARGA: **500 KG** UH : **2 HP**

EDOMEX-003-L

UBICACIÓN: DIF UNIDAD CTM CIRCUITO SAN PABLO CP. 154935 TULTEPEC P.O. DE MEXICO

ELEVACION: **2.80MTS**

No. DE NIVELES: **2**

TUBERÍA: DELGADA

ELECTROHIDRAULICO