

DESCRIPCIÓN

X11- RECORRIDO DEL ELEVADOR

DESCRIPCIÓN DE EQUIPO

X11- MECANISMO DE UNDER RAMP

X12- PLATAFORMA DE EQUIPO DE 5.17 X 2.30 MTS COLOR DE LINEA

X13 COLUMNAS DE EQUIPO 2.60 MTS COLOR DE LINEA

PLATAFORMA ARMADA
COLUMNAS COMPLETAS

BOTONERAS CANALIZADAS POR
TECNORAMPA

2 ACCESOS

2 GUILLOTINAS

MECANISMO DE UNDER RAMP

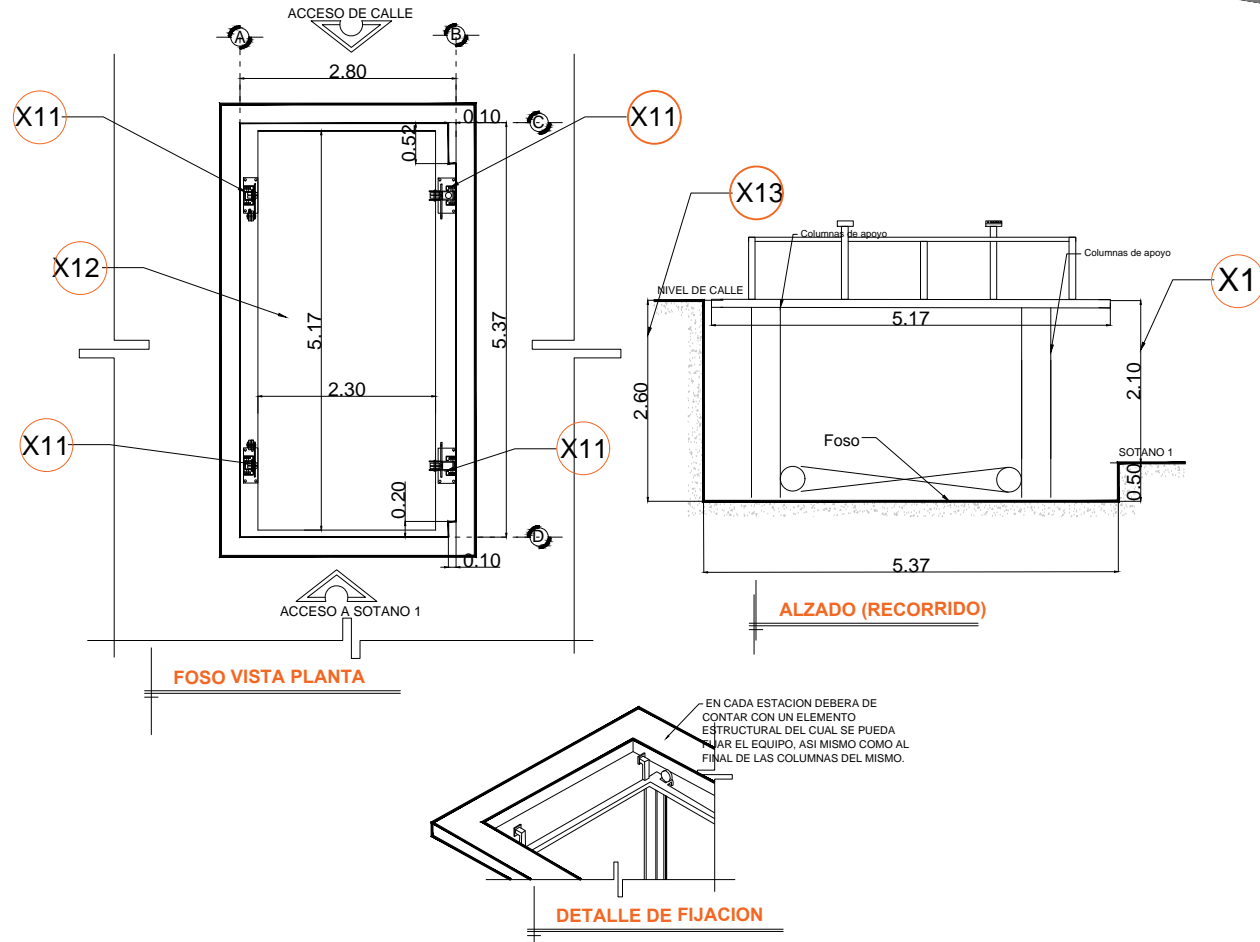

RAZON SOCIAL: COBARMÍ S.A. DE C.V.

ELEVADOR : **AUTOS**

LEVANTAMIENTO:
FRANCISCO VILLA

FIRMA:

CDMX-002-E

N. DE CLIENTE: 15089

NOMBRE: ARQ. ANTONIO
CARRASCO

TIPO: **PLATAFORMA**

CARGA: **2500 KG** UH: **10 HP**

UBICACIÓN: WALDO MARTIN DEL CAMPO No.44 COL.
MOCTEZUMA DEL VENISIANO CARRANZA, CDMX

ELEVACION: **2.10 MTS**

No. DE NIVELES: **2**

TUBERÍA: DELGADA

EQUIPO

C:\TECNORAMPA\GUIAS MECANICAS\PACO VILLA\PLATAFORMA PERO CON ME