

**DESCRIPCIÓN**

- X1-** RECORRIDO DEL ELEVADOR
- X2-** ALTURA DE COLUMNAS DEL EQUIPO
- X3-** ALTURA LIBRE PARA INSTALACION DEL MECANISMO DEL EQUIPO

**DESCRIPCIÓN DE EQUIPO**

- X11-** MECANISMO DEL EQUIPO
- X12-** PLATAFORMA DE EQUIPO DE 5.85 X 2.70 MTS COLOR DE LINEA
- X13-** COLUMNAS DE EQUIPO 4.90 MTS COLOR DE LINEA

PLATAFORMA ARMADA  
COLUMNAS COMPLETAS  
BOTONERAS CANALIZADAS POR TECNORAMPA  
DOS GUILLOTINAS

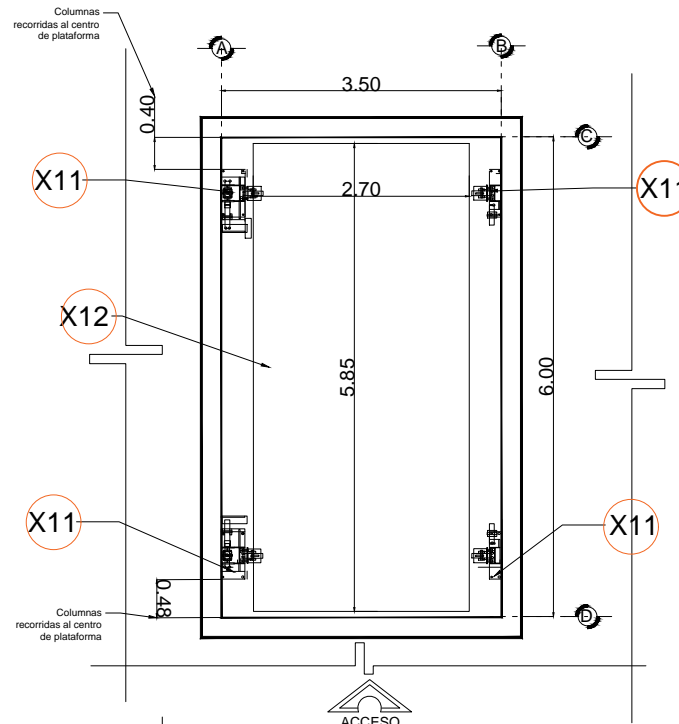

**FOSO VISTA PLANTA**

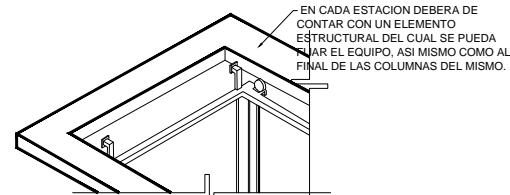

**DETALLE DE FIJACION**

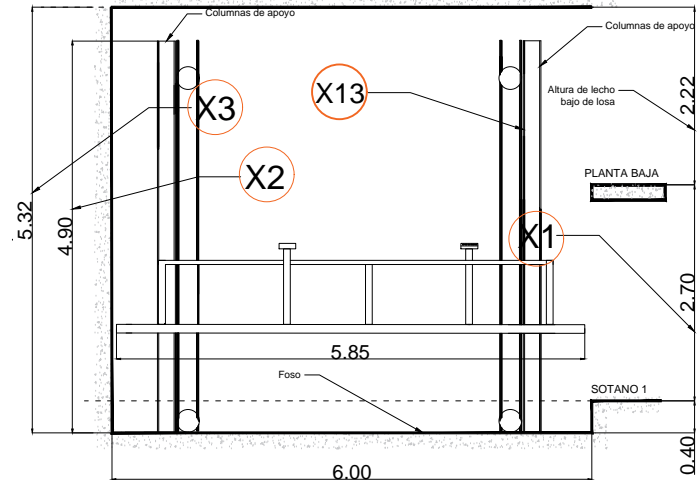

**ALZADO (RECORRIDO)**

RAZON SOCIAL: ESKERRE

ELEVADOR : **AUTOS**

LEVANTAMIENTO:  
ING. ALEJANDRO GARIBAY

FIRMA:

N. DE CLIENTE: 11681

NOMBRE:

TIPO: **PLATAFORMA**

CARGA:  
**3500 KG** UH : **10 HP**

**CDMX-002-E**

UBICACIÓN: SAN LUIS POTOSÍ No. 149 BIS COL. ROMA NORTE ESQ. FONALD. CDMX

ELEVACION: **2.70 MTS**

Nº DE NIVELES: **2**

TUBERÍA DE LONDA

EQUIPO