

RAMPA NIVELADORA HIDRAULICA 40,000 LBS

VISTA LATERAL

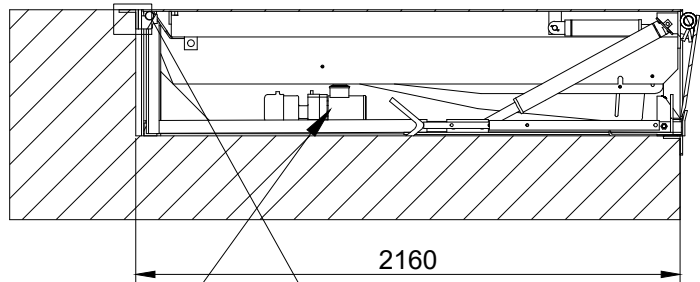

VISTA ISOMETRICO

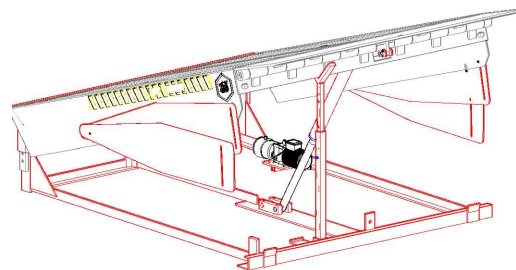

La ubicación de la unidad hidráulica es dentro del mismo foso donde se encuentra la rampa.

TOLERANCIAS:
3,18 MM ± 1,58 MM

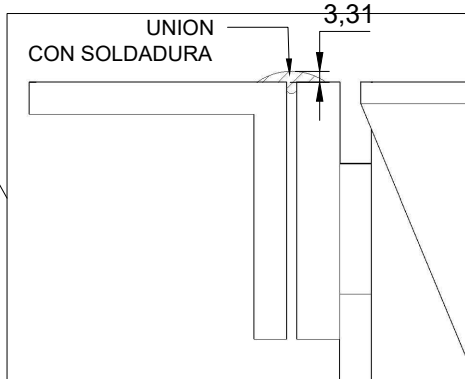

VISTA LATERAL DETALLE

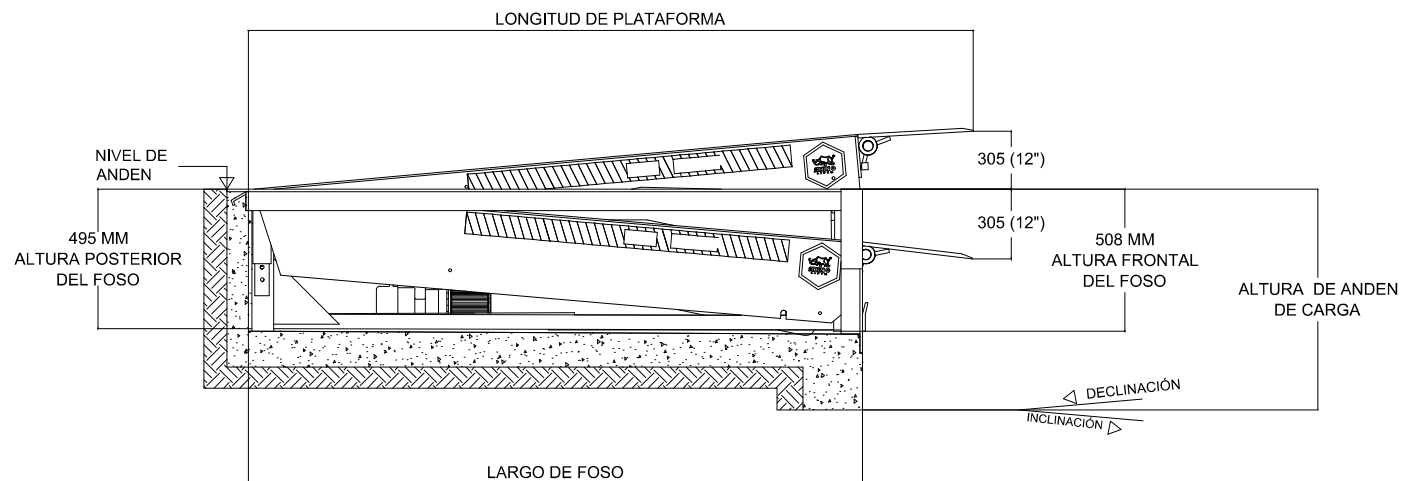

OBSERVACIONES EN EL EQUIPO

LABIO		
LARGO DE LABIO	ALTURA FRONTAL DEL FOSO	LONGITUD DE RAMPA TOTAL
16"	508 MM	2527 MM
20"	623 MM	2640 MM
25"	737 MM	2756 MM

LISTA DE PARTES

Item	Descripción	Qty
1	Mecanismo para cilindro	1
2	Mecanismo para plataforma	1
3	Baston de seguridad para plataforma	2

MODIFICACIONES

Rev.	Solicita	Descripción	Fecha
1	Ingeniería	Emisión para producción	31/08/2020
2	-----	-----	-----
3	-----	-----	-----
4	-----	-----	-----

Tabla 1 de Tolerancias:
xxxx ± 2mm
xxx ± 2mm
xx ± 1mm
x ± 1mm
∠ ± 1°
∅ xxx ± 2mm
∅ xxx ± 2mm
∅ xx ± 0,5mm
∅ x ± 0,2mm

OBSERVACIONES

EN COTAS TOTALES NO SE PERMITEN SUMAS DE TOLERANCIA.

PESO:

Diseño:	Revisó:	Aprobó:	Fecha:
A. Gonzalez	G. Resendiz	G. Resendiz	31/08/2021

Unidad dimensional	Tolerancias Geométricas	Norma dibujo	Proyección
Milímetros	Referencia Tabla 1 de Tolerancias		

Nombre del equipo: NIVELADORA DE ANDEN HIDRAULICA

Capacidad: NIVELADORA PARA 40,000 LB

TecnoRampa

RAMPA NIVELADORA HIDRAULICA 40,000 LBS

VISTA FRONTAL

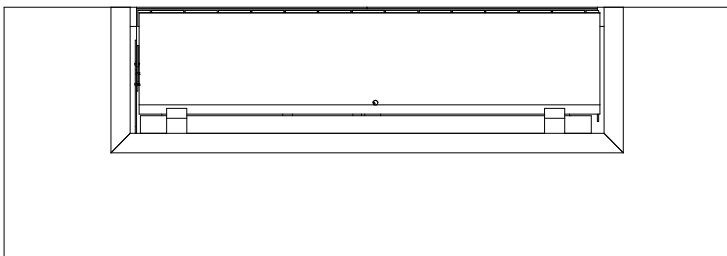

VISTA ISOMETRICO

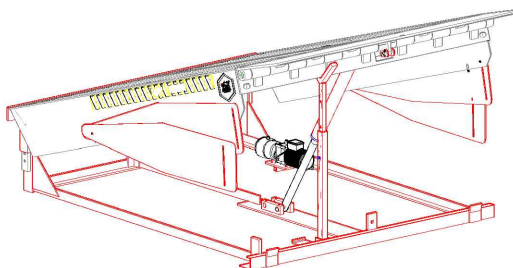

DETALLES DE INSTALACION									
MODELO (Tamaño)		DIMENSIONES DE PLATAFORMA				ESPECIFICACIONES DE FOSO			
		ANCHO		LONGITUD		ANCHO		LONGITUD	
mm	Ft (pies)	mm	pulg.	mm	pulg.	mm	pulg.	mm	pulg.
2133x2538	7'x 8'	2133	84"	2133	84"	2184	86"	2160	85 ³ / ₈ "
TOLERANCIAS					TOLERANCIAS				
25.5 MM ± 25.5 MM					± 9.52 MM				

VISTA FRONTAL DETALLE

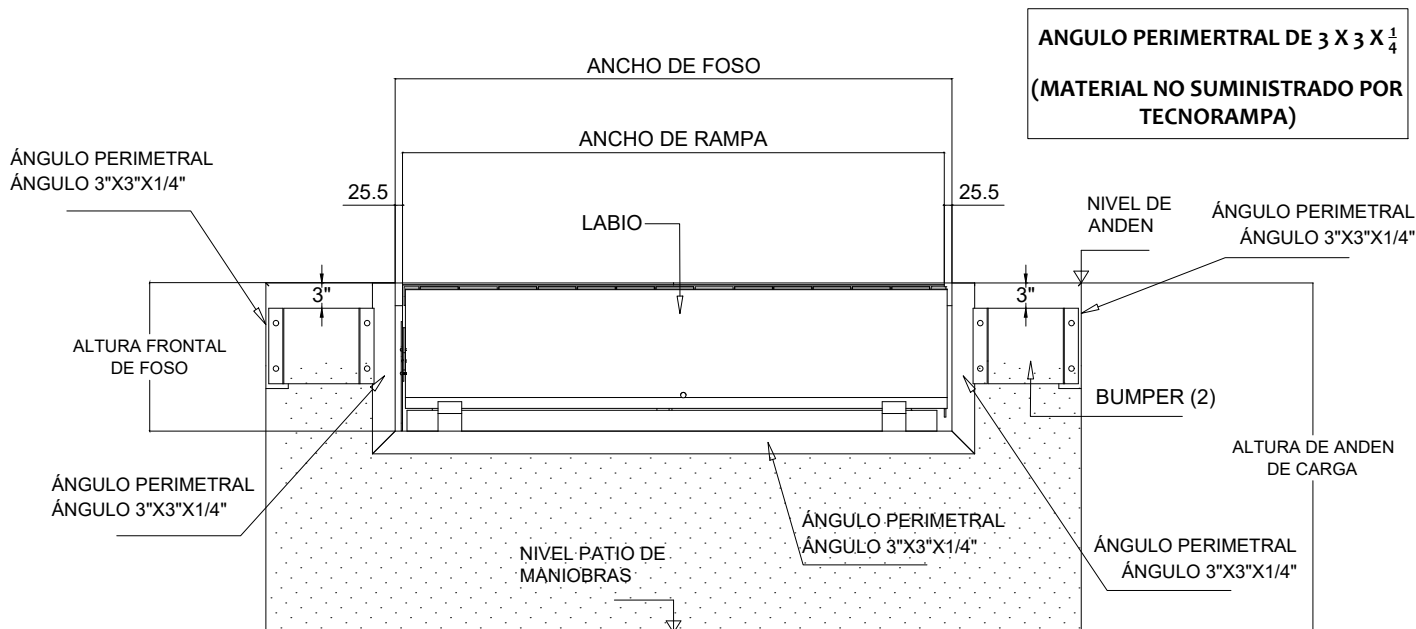

Item	Descripción	Qty
1		
2		
3		

Rev.	Solicita	Descripción	Fecha
1	Ingenieria	Emisión para producción	31/08/2020
2	-----	-----	-----
3	-----	-----	-----
4	-----	-----	-----

Rev.	Solicita	Descripción	Fecha
1	Ingenieria	Emisión para producción	31/08/2020
2	-----	-----	-----
3	-----	-----	-----
4	-----	-----	-----

OBSERVACIONES	
EN COTAS TOTALES NO SE PERMITEN SUMAS DE TOLERANCIA.	
Tabla 1 de Tolerancias: xxxx ± 2mm xxx ± 2mm xx ± 1mm x ± 1mm ∠ ± 1° ∅ xxxx ± 2mm ∅ xxx ± 2mm ∅ xx ± 0.5mm ∅ x ± 0.2mm	PESO:

Diseño:	Revisó:	Aprobó:	Fecha:
A. Gonzalez	G. Resendiz	G. Resendiz	31/08/2021

Unidad dimensional	Tolerancias Geométricas	Norma dibujo	Proyección
Milímetros	Referencia Tabla 1 de Tolerancias		

Nombre del equipo:	NIVELADORA DE ANDEN HIDRAULICA
Capacidad:	NIVELADORA PARA 40,000 LB

RAMPA NIVELADORA HIDRAULICA 40,000 LBS

VISTA SUPERIOR

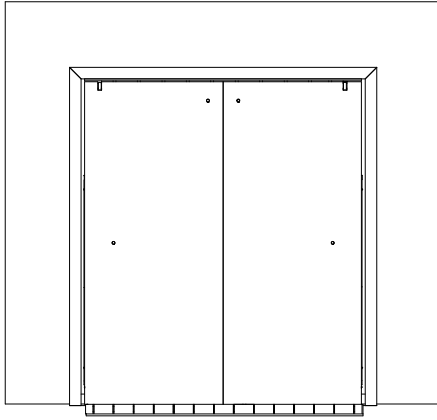

VISTA ISOMETRICO

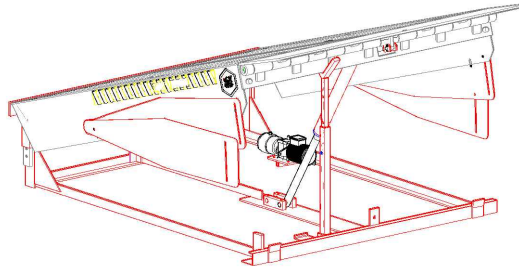

OBSERVACIONES EN EL EQUIPO

LISTA DE PARTES

Item	Descripción	Qty
1		
2		
3		

MODIFICACIONES

Rev.	Solicita	Descripción	Fecha
1	Ingenieria	Emisión para producción	31/08/2020
2	-----	-----	-----
3	-----	-----	-----
4	-----	-----	-----

DETALLES DE INSTALACION

MODELO (Tamaño)		DIMENSIONES DE PLATAFORMA				ESPECIFICACIONES DE FOSO			
		ANCHO		LONGITUD		ANCHO		LONGITUD	
mm	Ft (pies)	mm	pulg.	mm	pulg.	mm	pulg.	mm	pulg.
2133x2538	7'x 8'	2133	84"	2133	84"	2184	86"	2160	85-3/64"
				TOLERANCIAS		TOLERANCIAS			
				25.5 MM ± 25.5 MM		± 9.52 MM			

VISTA SUPERIOR DETALLE

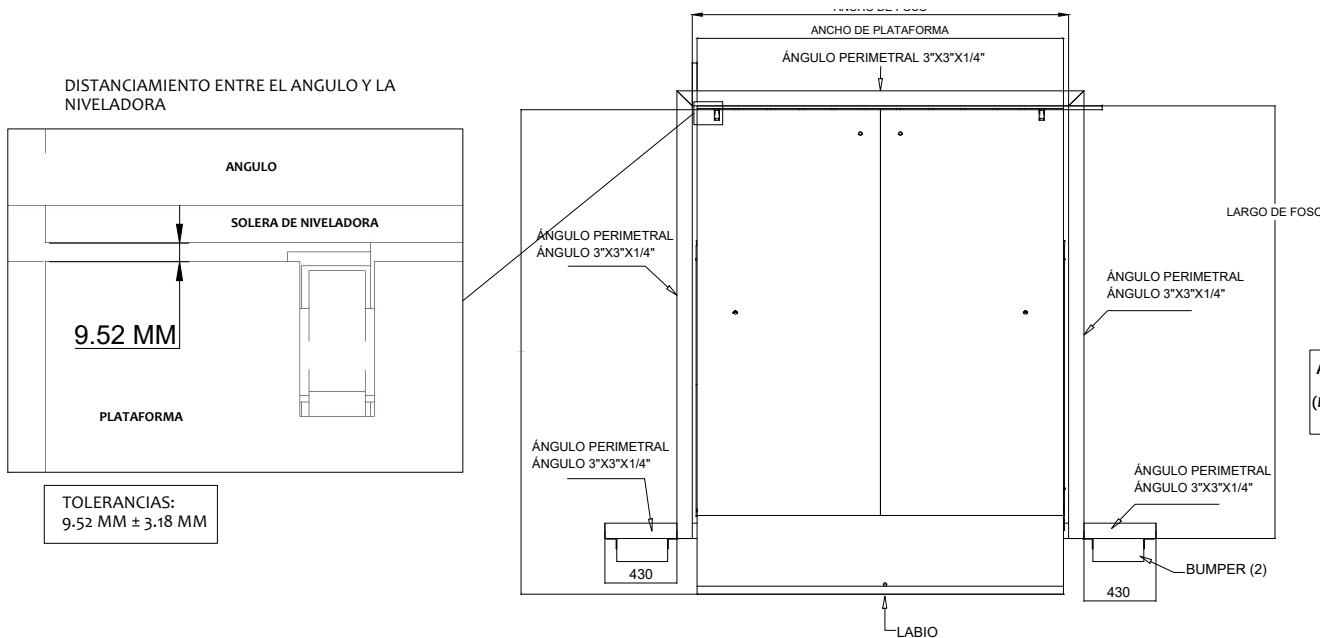

OBSERVACIONES

EN COTAS TOTALES NO SE PERMITEN SUMAS DE TOLERANCIA.

- Tabla 1 de Tolerancias:
- xxxx ± 2mm
 - xxx ± 2mm
 - xx ± 1mm
 - x ± 1mm
 - ∠ ± 1°
 - ∅ xxxx ± 2mm
 - ∅ xxx ± 2mm
 - ∅ xx ± 0.5mm
 - ∅ x ± 0.2mm

PESO:

Diseño:	Revisó:	Aprobó:	Fecha:
A. Gonzalez	G. Resendiz	G. Resendiz	31/08/2021

ANGULO PERIMETRAL DE 3 X 3 X 1/4
(MATERIAL NO SUMINISTRADO POR TECNORAMPA)

Unidad dimensional	Tolerancias Geométricas	Norma dibujo	Proyección
Milímetros	Referencia Tabla 1 de Tolerancias		

Nombre del equipo:	NIVELADORA DE ANDEN HIDRAULICA
Capacidad:	NIVELADORA PARA 40,000 LB

RAMPA NIVELADORA HIDRAULICA 40,000 LBS

VISTA ISOMETRICO PREPARACIÓN PARA INSTALAR NIVELADORA

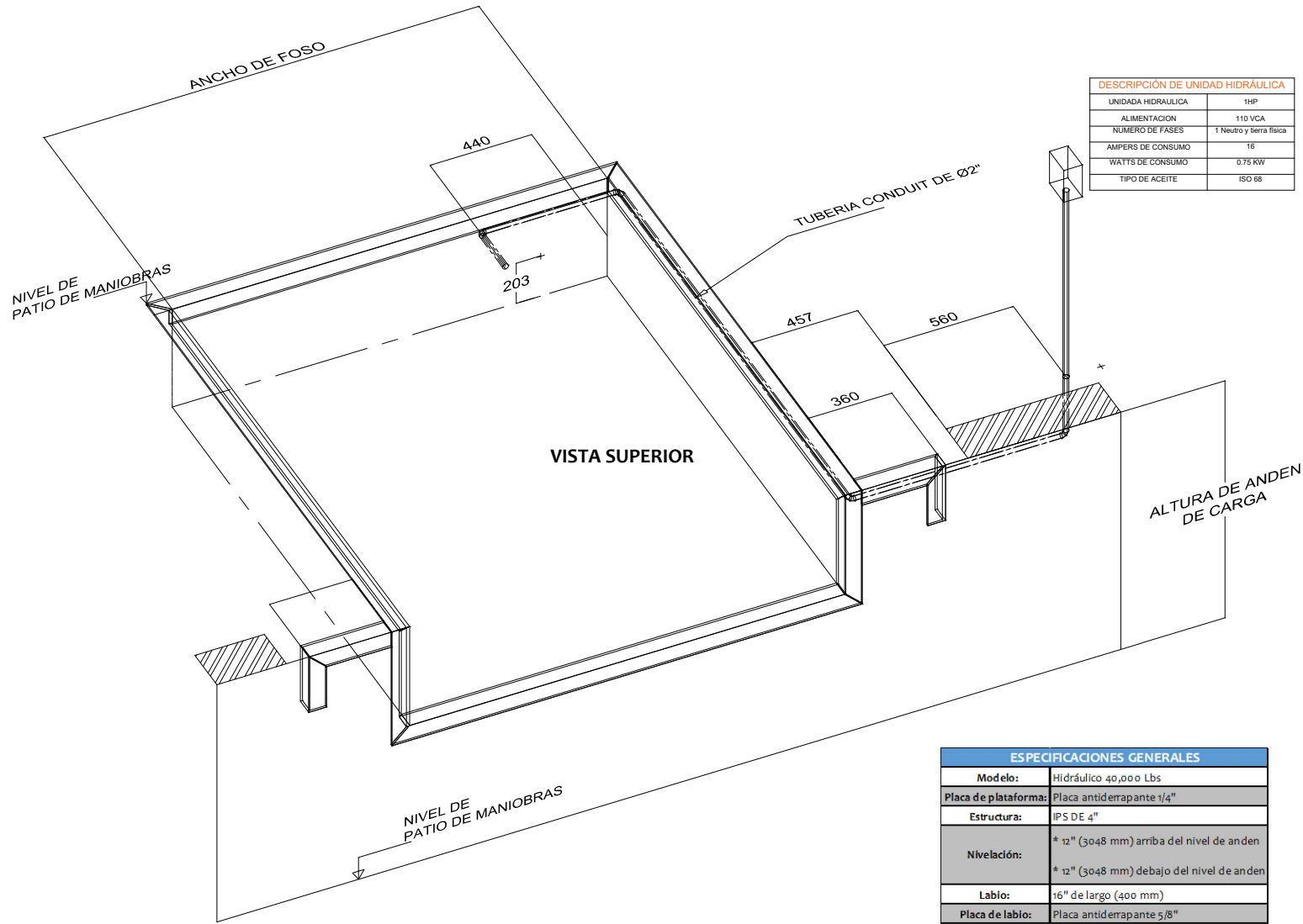

DESCRIPCIÓN DE UNIDAD HIDRÁULICA	
UNIDAD HIDRÁULICA	1HP
ALIMENTACION	110 VCA
NUMERO DE FASES	1 Neutro y tierra 15ca
AMPEROS DE CONSUMO	16
WATTS DE CONSUMO	0.75 KW
TIPO DE ACEITE	ISO 68

OBSERVACIONES EN EL EQUIPO	

LISTA DE PARTES		
Item	Descripción	Qty
1		
2		
3		

MODIFICACIONES			
Rev.	Solicita	Descripción	Fecha
1	Ingenieria	Emisión para producción	31/08/2020
2	-----	-----	-----
3	-----	-----	-----
4	-----	-----	-----

OBSERVACIONES	
Tabla 1 de Tolerancias: xxxx ± 2mm xxx ± 2mm xx ± 1mm x ± 1mm ∠ ± 1° ∅ xxxx ± 2mm ∅ xxx ± 2mm ∅ xx ± 0.5mm ∅ x ± 0.2mm	EN COTAS TOTALES NO SE PERMITEN SUMAS DE TOLERANCIA. PESO:

ESPECIFICACIONES GENERALES	
Modelo:	Hidráulico 40,000 Lbs
Placa de plataforma:	Placa antiderrapante 1/4"
Estructura:	IPSE 4"
Nivelación:	* 12" (3048 mm) arriba del nivel de anden * 12" (3048 mm) debajo del nivel de anden
Labio:	16" de largo (400 mm)
Placa de labio:	Placa antiderrapante 5/8" *Barra para sostener plataforma (mantenimiento)
Seguridad:	* Guardas laterales (protectores de pies) *Válvula de seguridad
Capacidad de carga:	Dinámico 40,000 lb (18,086 kg)
Acabado:	Pintura electroestática gris plomo/rojo

Diseño:	Revisó:	Aprobó:	Fecha:
A. Gonzalez	G. Resendiz	G. Resendiz	31/08/2021

Unidad dimensional	Tolerancias Geométricas	Norma dibujo	Proyección
Milímetros	Referencia Tabla 1 de Tolerancias		

Nombre del equipo:	NIVELADORA DE ANDEN HIDRAULICA
Capacidad:	NIVELADORA PARA 40,000 LB

RAMPA NIVELADORA HIDRAULICA 40,000 LBS

ESQUEMA PARA INSTALACION ELECTRICA

NIVELADORA DE ANDEN
110VCA / 1HP

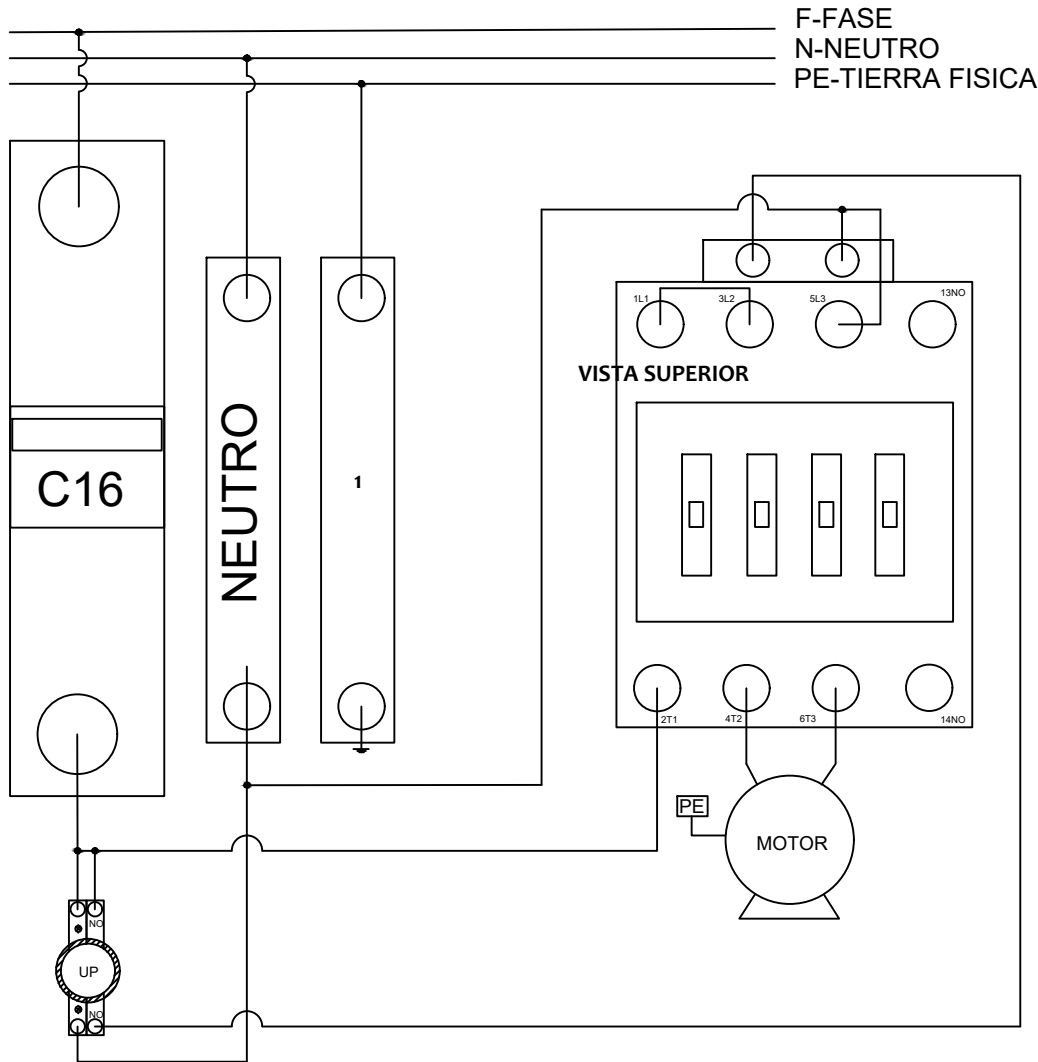

ALIMENTACIÓN
MONOFÁSICA
110VCA
F+N+PE

- FASE
- NEUTRO
- 1 TIERRA FISICA
- ETAPA DE POTENCIA

OBSERVACIONES EN EL EQUIPO	

LISTA DE PARTES		
Item	Descripción	Qty
1		
2		
3		

MODIFICACIONES			
Rev.	Solicita	Descripción	Fecha
1	Ingenieria	Emisión para producción	31/08/2020
2	-----	-----	-----
3	-----	-----	-----
4	-----	-----	-----

OBSERVACIONES	
EN COTAS TOTALES NO SE PERMITEN SUMAS DE TOLERANCIA.	
Tabla 1 de Tolerancias: xxxx ± 2mm xxx ± 2mm xx ± 1mm x ± 1mm ∠ ± 1° ∅ xxx ± 2mm ∅ xxx ± 2mm ∅ xx ± 0.5mm ∅ x ± 0.2mm	PESO:

Diseño:	Revisó:	Aprobó:	Fecha:
A. Gonzalez	G. Resendiz	G. Resendiz	31/08/2021

Unidad dimensional	Tolerancias Geométricas	Norma dibujo	Proyección
Milímetros	Referencia Tabla de Tolerancias		⊕ ⊖

Nombre del equipo:	NIVELADORA DE ANDEN HIDRAULICA
Capacidad:	NIVELADORA PARA 40,000 LB