

BLVD. HIDALGO #117-A, COL. CENTRO
C.P. 76800 SAN JUAN DEL RÍO, QRO.

LADA SIN COSTO:
01 800 6330 332, 01 800 8380 850
atencionaclientes@tecnorampa.com.mx

NOMBRE DEL CLIENTE: Luis Fernando Dantes Ramirez FECHA: 18-OCT-21
 RAZÓN SOCIAL: _____
 DIRECCIÓN DE INSTALACIÓN: Centenario 22 Depto B202 Capn C46 Cal. B. Juarez
 REFERENCIA DE DIRECCIÓN: Edificio
 TELÉFONO: 5531338892 CORREO: luisbuda@hotmail.com

DESCRIPCIÓN DEL LUGAR / ACCESOS DE INSTALACIÓN: _____

EQUIPO DE SEGURIDAD ESPECIAL

ZAPATOS CHALECO LENTES CASCO OTRO _____

CONDICIONES PARA INGRESAR: INE HORARIO: d-v 8 17:30hrs

DOCUMENTOS: 100 OTROS: _____

AVANCE ACTUAL DE LA OBRA: 100 %

DESCRIPCIÓN DE EQUIPO: TR EVOLUTION

TIPO DE RAMPA

CLÁSICA COMPACTA
 TR EVOLUTION TR ONE
 HEAVY DUTY

DIMENSIONES DE PLATAFORMA

1.90 X 3.75 M 2.00 X 3.75 M
 2.10 X 3.75 M 1.90 X 3.50 M
 2.00 X 3.50 M 2.10 X 3.50 M

CONDICIONES

LIBRE ALTURA LIBRE 1.90m
 EMPATADAS CAPACIDAD DE CARGA 7000 lbs
 UNIDAD HIDRÁULICA 2Hp

CARACTERÍSTICA ESPECIAL

CONDICIONES Y DIMENSIONES DE ACCESO _____

NOTA: FIRME DE CONCRETO DE 15 CM DE ESPESOR CON RESISTENCIA DE 250 KG/CM2. ARMADO CON MALLA ELECTROSOLDADA

COMPONENTES EXTRA _____

TRABAJOS PENDIENTES POR REALIZAR

CLIENTE:	SI	NO	TECNORAMPA
FIRME DE CONCRETO	<input type="checkbox"/>	<input checked="" type="checkbox"/>	GUÍA MECÁNICA <input checked="" type="checkbox"/>
INSTALACIÓN ELÉCTRICA	<input type="checkbox"/>	<input checked="" type="checkbox"/>	SOLICITUDES ADICIONALES _____
ELEMENTOS ESPECIALES DE FIJACIÓN	<input type="checkbox"/>	<input checked="" type="checkbox"/>	_____

ALIMENTACIÓN ELÉCTRICA

INSTALACIÓN ELÉCTRICA MONOFÁSICA A 110 VAC CON NEUTRO Y TIERRA FÍSICA
 INSTALACIÓN ELÉCTRICA BIFÁSICA A 110 VAC CON NEUTRO Y TIERRA FÍSICA

ESTADO DE LA INSTALACIÓN ELÉCTRICA

INSTALADA NO INSTALADA OTRO RESPONSABLE DE LA OBRA ELÉCTRICA _____

ACCESORIOS EXTRAS COSTO _____

ACEPTO COSTO ADICIONAL _____

NOMBRE Y FIRMA _____ FECHA DE TÉRMINO _____ FIRMA _____

ACABADO DEL ELEVADOR

COLORES Negra AZUL GRIS A PARTIR DE 10 EQUIPOS
 PLATAFORMA
 COLUMNAS
 OTRO _____

OBSERVACIONES

SE PODRÁN INSTALAR CONTROLES INTERNOS EN LOS EQUIPOS COMO OPCIÓN AL CLIENTE Y DE ACUERDO A LA APLICACIÓN DEL EQUIPO PREVIAMENTE SOLICITADOS EN CASO DE REQUERIRLOS SERÁ BAJO RESPONSABILIDAD DEL CLIENTE QUEDANDO EL PROVEEDOR LIBRE DE ALGÚN RECLAMO FUTURO.

NOTA:

REVISE Y APRUEBO CADA UNO DE LOS PUNTOS QUE TRATA ESTE DOCUMENTO REFERENTE AL EQUIPO A INSTALAR, POR LO TANTO ESTOY CONFORME CON LAS ESPECIFICACIONES QUE EL PROVEEDOR DETERMINA, QUEDANDO LIBRE DE ALGÚN RECLAMO O CONDICIÓN QUE LE PRESIONE A CUBRIR EL COSTO O RESTAURAR ALGUNA PARTE DEL EQUIPO QUE SE HAYA INSTALADO A PETICIÓN DEL CLIENTE.

OBSERVACIONES GENERALES:

CROQUIS Y DIMENSIONES

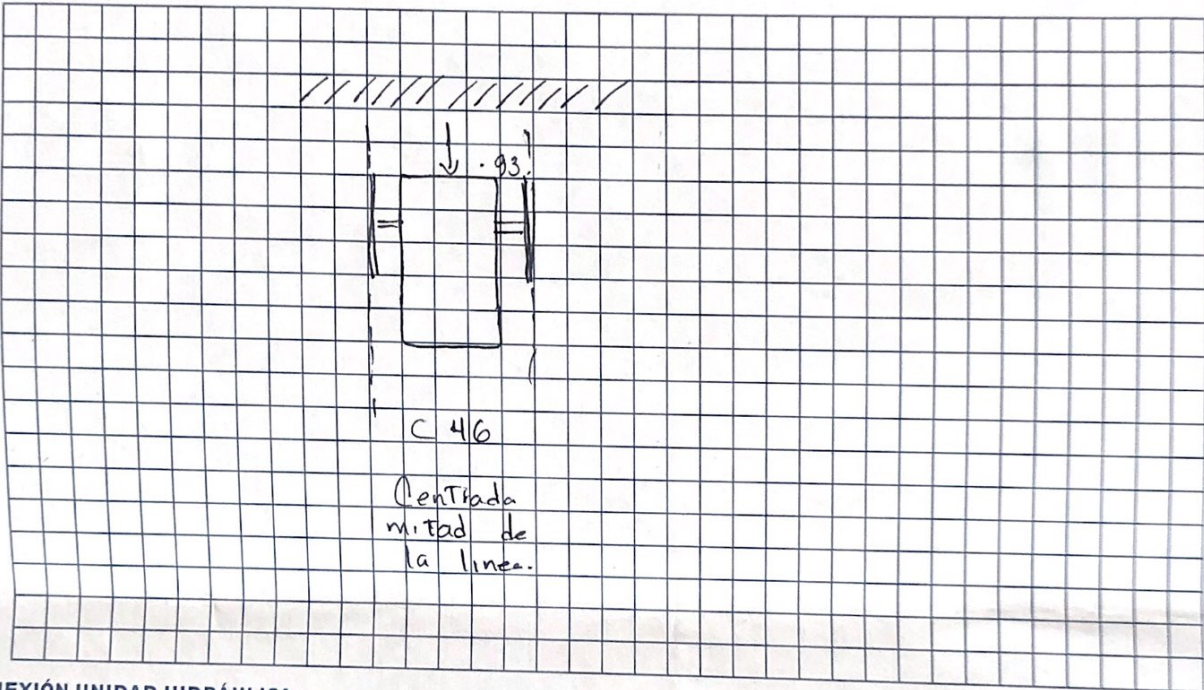

CONEXIÓN UNIDAD HIDRÁULICA

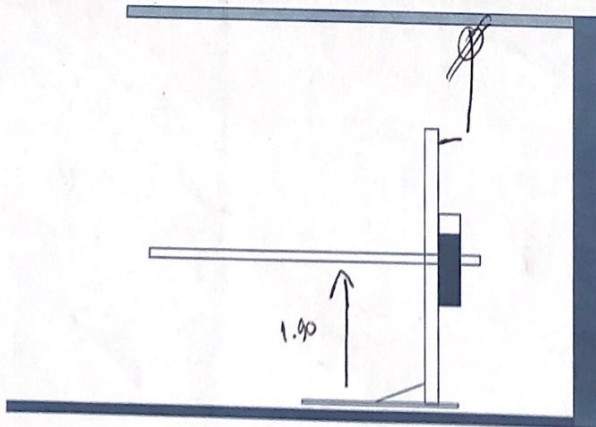

UBICACIÓN

SOBRE PISO

ÁEREA

EN MURO

TIPO DE CONEXIÓN

(RESPONSABILIDAD DEL CLIENTE)

DISPARO ELÉCTRICO

CLAVIJA MEDIO GIRO

DISTANCIA DE CABLE DE 4 X 12 _____

EN CASO DE NO ESTAR EL ENCARGADO, LAS PERSONAS QUE PUEDEN RECIBIR Y TOMAR ALGUNA DECISIÓN SON:

NOTA:

PARA PODER EMPEZAR CON LA INSTALACIÓN, LA OBRA CIVIL Y ELÉCTRICA DEBEN ESTAR TERMINADOS, ASÍ COMO TENER LIBRE EL ACCESO AL ÁREA DE INSTALACIÓN. EN CASO DE NO CUMPLIR CON LO ANTERIOR SE LE ASIGNARÁ OTRA FECHA DE INSTALACIÓN DE ACUERDO A LAS FECHAS DISPONIBLES SEGÚN LA PROGRAMACIÓN EN ESE MOMENTO.

NOMBRE _____

FIRMA _____

ACEPTO Y CONOZCO LA CARACTERÍSTICAS DEL EQUIPO A INSTALAR

Mauricio Campos B -
TECNORAMPA

Luis Fernando Alvarez
NOMBRE Y FIRMA DEL RESPONSABLE

CONTRATO DE COMPRAVENTA QUE CELEBRAN POR UNA PARTE COMO VENDEDOR LA PERSONA MORAL DENOMINADA TECNORAMPA S.A. DE C.V. REPRESENTADA EN ESTE CONTRATO POR EL LIC. JOSÉ LUIS ORDOÑANA VIVAS, A QUIEN EN LO SUCESIVO SE LE DENOMINARÁ COMO "EL VENDEDOR" Y POR LA OTRA PARTE COMO COMPRADOR LA PERSONA MORAL CUYOS DATOS SE ENCUENTRAN EN LA PARTE SUPERIOR DE ESTE CONTRATO. A QUIEN EN LO SUCESIVO SE LE DENOMINARÁ COMO EL COMPRADOR. AL TENOR DE LAS SIGUIENTES CLÁUSULAS:

CLÁUSULAS

PRIMERA.- OBJETO.

LA PERSONA MORAL DENOMINADA TECNORAMPA S.A. DE C.V. REPRESENTADA EN ESTE CONTRATO POR EL LICENCIADO JOSÉ LUIS ORDOÑANA VIVAS VENDE Y A LA PERSONA DESCRITA Y DETERMINADA CUYOS DATOS SE ENCUENTRAN EN EL ENCABEZADO DE ESTE CONTRATO COMPRA EQUIPOS TECNORAMPA, CUYAS CARACTERÍSTICAS Y CANTIDAD SE DETALLAN EN EL APARTADO DE DESCRIPCIÓN DE EQUIPO(S) DE ESTE CONTRATO FABRICADO POR "EL VENDEDOR".

LA INSTALACIÓN Y PUESTA DE MARCHA DEL (LOS) EQUIPO (S) SE REALIZARÁ EN EL LUGAR Y CON LAS CONDICIONES ESPECIFICADAS EN ESTE CONTRATO-LEVANTAMIENTO. "EL COMPRADOR" AUTORIZA Y DA SU CONSENTIMIENTO SU REPRESENTANTE EN OBRA (O PERSONA QUE FIRMA ESTE DOCUMENTO) AMPLIO Y EXPRESO PARA EN SU REPRESENTACIÓN FIRME Y SE EFECTÚE LAS MODIFICACIONES A LAS QUE HAYA LUGAR CON MOTIVO DEL SUMINISTRO DE DICHO EQUIPO.

EL REPRESENTANTE DESIGNADO POR TECNORAMPA CON ESTE DOCUMENTO CONFIRMA HABER REALIZADO EL LEVANTAMIENTO TÉCNICO OFRECIDO Y DADA LA ASESORÍA CORRESPONDIENTE AL COMPRADOR ANTES DE COMENZAR EL SUMINISTRO Y LA INSTALACIÓN LA CUAL SE AUTORIZARÁ Y FIRMARÁ POR AMBAS PARTES ANTES DE COMENZAR.

SEGUNDA.- PRECIO.

EL PRECIO IMPORTA LA CANTIDAD ESPECIFICADA EN EL APARTADO DE PRECIO DE ESTE CONTRATO-LEVANTAMIENTO MISMO QUE LAS PARTES ACUERDAN QUE SE PAGARÁ EN LA FORMA Y EN EL TIEMPO PACTADO EN ESTE CONTRATO Y POR EL MOTIVO DE ACUERDO A LA COTIZACIÓN PREVIAMENTE ACEPTADA POR EL COMPRADOR.

TERCERA.- RETENCIÓN DE PAGO.

EN CASO DE INCUMPLIMIENTO DE ALGUNAS DE LAS CLÁUSULAS DEL PRESENTE CONTRATO-LEVANTAMIENTO POR PARTE DEL VENDEDOR, EL COMPRADOR PODRÁ RETENER EL PAGO DEL PEDIDO HASTA UNA VEZ CUMPLIDA LA PARTIDA PENDIENTE. DE IGUAL MANERA EN CASO DE QUE EL COMPRADOR NO CUMPLA CON EL PAGO EL VENDEDOR NO HARÁ ENTREGA DEL ELEVADOR HASTA QUE SE CUMPLA POR EL PAGO POR PARTE DEL VENDEDOR EN LOS TÉRMINOS DEL PRESENTE CONTRATO Y DE ACUERDO A LA COTIZACIÓN ACEPTADA POR EL COMPRADOR PREVIAMENTE.

CUARTA.- VIGENCIA.

LA VIGENCIA PARA EL PRESENTE CONTRATO ES HASTA LA ENTREGA Y LIQUIDACIÓN TOTAL DEL OBJETO DEL MISMO.

QUINTA.- PENALIZACIONES POR CANCELACIÓN O INCUMPLIMIENTO DE PAGO.

SI ALGUNA DE LAS PARTES DESEA CANCELAR ESTE CONTRATO DE MANERA INJUSTIFICADA O JUSTIFICADA TENDRÁ LA PENALIZACIÓN DEL 20 % DEL VALOR TOTAL DEL PEDIDO.

SEXTA.- PERMISO.

"EL COMPRADOR" CONVIERNE EN QUE EL INMUEBLE DONDE SE COLOCARÁ EL EQUIPO MATERIA DEL PRESENTE CONTRATO ES DE SU PROPIEDAD Y ESTÁ LEGALMENTE REGLAMENTADO Y QUE EL HECHO DE CONSTRUIR EN ESTA ÁREA NO ALTERA LAS NORMAS FIJADAS POR EL GOBIERNO FEDERAL, ESTATAL O MUNICIPAL SEGUN SEA EL CASO. LA INSTITUCIÓN QUE "EL COMPRADOR" REPRESENTA Y ASUME LA RESPONSABILIDAD DE LA REGLAMENTACIÓN DEL INMUEBLE Y CORRECTO USO DE SUELO EN CASO DE REQUERIR PERMISO DE CONSTRUCCIÓN, "EL COMPRADOR" SE COMPROMETE A GESTIONAR EL PERMISO DE CONSTRUCCIÓN, Y EN CASO DE QUE ESTE SE RETRASE, ESTE TIEMPO DIFERIRÁ EN EL PROYECTO.

"EL VENDEDOR" SE COMPROMETE A QUE TODO SU PERSONAL CUENTA CON EQUIPOS DE SEGURIDAD CASCOS, UNIFORMES, LENTES DE SEGURIDAD E IDENTIFICACIÓN DE LA EMPRESA PARA SU USO Y PROTECCIÓN DENTRO DE LAS INSTALACIONES. ASÍ COMO, SU ALTA EN EL IMSS DE LA PERSONA QUE INSTALA LOS EQUIPOS Y CUMPLIMIENTO DE SUS OBLIGACIONES DURANTE EL PERIODO DE EJECUCIÓN DE LOS TRABAJOS PARA TAL EFECTO EL VENDEDOR SE OBLIGA A ENTREGAR AL COMPRADOR LA DOCUMENTACIÓN QUE AVALE ESTO ANTES DE INICIAR LOS TRABAJOS, DE LO CONTRARIO EL COMPRADOR PODRÁ NEGAR EL ACCESO AL LUGAR DEL TRABAJO AL PERSONAL DEL VENDEDOR SIN RESPONSABILIDADES PARA EL COMPRADOR.

ASÍ MISMO EL COMPRADOR SE COMPROMETE A CUMPLIR CON LOS SIGUIENTES REQUISITOS TODO ESTO A FIN DE QUE TECNORAMPA PUEDA DAR UNA FECHA DE INSTALACIÓN Y SE LLEVE A CABO DICHO PROYECTO DE COMPRA-VENTA.

1).- AL MOMENTO DEL SUMINISTRO DEL EQUIPO LA OBRA CUENTE CON UN 95% DE AVANCE COMO MÍNIMO. 2).- SE CUENTE COMO ACCESOS QUE PERMITEN MANIOBRAS DE CARGA Y DESCARGA PARA REALIZAR LA INSTALACIÓN. 3).- AIRE LIBRE DE OBJETOS CONTAMINANTES. 4).- EL LUGAR CUENTE CON ENERGÍA ELÉCTRICA. 5).- LA INFORMACIÓN ACTUAL REFERENTE A PLANOS PARA INSTALAR EL EQUIPO ES FIDEDIGNA. 6).- LA INSTALACIÓN SE PUEDE REALIZAR DE LUNES A VIERNES DE 8 HRS A 18 HORAS (EN CASO DE QUE LA FECHA SELECCIONADA SEA INHÁBIL SE RECORRERÁ AL SIGUIENTE DÍA HÁBIL). 7).- SE CUENTE CON ACCESO A PERSONAL DE TECNORAMPA A LUGAR DE LA INSTALACIÓN Y EXISTA UNA RESPONSABLE PARA LA RECEPCIÓN Y PRUEBA DEL EQUIPO. 8).- QUE ESTE DE ACUERDO EN QUE SE EFECTÚEN FACTURAS DE ACUERDO CONDICIONES DE PAGO LAS CUALES DEBERÁN CUBRIRSE EN SU TOTALIDAD PARA CONTINUAR CON LAS ENTREGAS SUPLEMENTARIAS (SI ASÍ CORRESPONDE A SU CASO). 9).- QUE LOS VEHÍCULOS DE TECNORAMPA PUEDAN ALOJARSE DENTRO DEL LUGAR DE INSTALACIÓN DEL EQUIPO. TODO ESTO A FIN DE QUE TECNORAMPA PUEDA DAR UNA FECHA DE INSTALACIÓN E INSTALAR EL (LOS) EQUIPO(S). 10).- QUE LOS VEHÍCULOS DE TECNORAMPA PUEDAN ALOJARSE DENTRO DEL LUGAR DE INSTALACIÓN DEL EQUIPO. TODO ESTO A FIN DE QUE TECNORAMPA PUEDA DAR UNA FECHA DE INSTALACIÓN E INSTALAR EL (LOS) EQUIPO(S). 11).- QUE LOS VEHÍCULOS DE TECNORAMPA PUEDAN ALOJARSE DENTRO DEL LUGAR DE INSTALACIÓN DEL EQUIPO. TODO ESTO A FIN DE QUE TECNORAMPA PUEDA DAR UNA FECHA DE INSTALACIÓN E INSTALAR EL (LOS) EQUIPO(S). 12).- QUE LOS VEHÍCULOS DE TECNORAMPA PUEDAN ALOJARSE DENTRO DEL LUGAR DE INSTALACIÓN DEL EQUIPO. TODO ESTO A FIN DE QUE TECNORAMPA PUEDA DAR UNA FECHA DE INSTALACIÓN E INSTALAR EL (LOS) EQUIPO(S). 13).- QUE LOS VEHÍCULOS DE TECNORAMPA PUEDAN ALOJARSE DENTRO DEL LUGAR DE INSTALACIÓN DEL EQUIPO. TODO ESTO A FIN DE QUE TECNORAMPA PUEDA DAR UNA FECHA DE INSTALACIÓN E INSTALAR EL (LOS) EQUIPO(S). 14).- QUE LOS VEHÍCULOS DE TECNORAMPA PUEDAN ALOJARSE DENTRO DEL LUGAR DE INSTALACIÓN DEL EQUIPO. TODO ESTO A FIN DE QUE TECNORAMPA PUEDA DAR UNA FECHA DE INSTALACIÓN E INSTALAR EL (LOS) EQUIPO(S). 15).- QUE LOS VEHÍCULOS DE TECNORAMPA PUEDAN ALOJARSE DENTRO DEL LUGAR DE INSTALACIÓN DEL EQUIPO. TODO ESTO A FIN DE QUE TECNORAMPA PUEDA DAR UNA FECHA DE INSTALACIÓN E INSTALAR EL (LOS) EQUIPO(S). 16).- QUE LOS VEHÍCULOS DE TECNORAMPA PUEDAN ALOJARSE DENTRO DEL LUGAR DE INSTALACIÓN DEL EQUIPO. TODO ESTO A FIN DE QUE TECNORAMPA PUEDA DAR UNA FECHA DE INSTALACIÓN E INSTALAR EL (LOS) EQUIPO(S). 17).- QUE LOS VEHÍCULOS DE TECNORAMPA PUEDAN ALOJARSE DENTRO DEL LUGAR DE INSTALACIÓN DEL EQUIPO. TODO ESTO A FIN DE QUE TECNORAMPA PUEDA DAR UNA FECHA DE INSTALACIÓN E INSTALAR EL (LOS) EQUIPO(S). 18).- QUE LOS VEHÍCULOS DE TECNORAMPA PUEDAN ALOJARSE DENTRO DEL LUGAR DE INSTALACIÓN DEL EQUIPO. TODO ESTO A FIN DE QUE TECNORAMPA PUEDA DAR UNA FECHA DE INSTALACIÓN E INSTALAR EL (LOS) EQUIPO(S). 19).- QUE LOS VEHÍCULOS DE TECNORAMPA PUEDAN ALOJARSE DENTRO DEL LUGAR DE INSTALACIÓN DEL EQUIPO. TODO ESTO A FIN DE QUE TECNORAMPA PUEDA DAR UNA FECHA DE INSTALACIÓN E INSTALAR EL (LOS) EQUIPO(S). 20).- QUE LOS VEHÍCULOS DE TECNORAMPA PUEDAN ALOJARSE DENTRO DEL LUGAR DE INSTALACIÓN DEL EQUIPO. TODO ESTO A FIN DE QUE TECNORAMPA PUEDA DAR UNA FECHA DE INSTALACIÓN E INSTALAR EL (LOS) EQUIPO(S). 21).- QUE LOS VEHÍCULOS DE TECNORAMPA PUEDAN ALOJARSE DENTRO DEL LUGAR DE INSTALACIÓN DEL EQUIPO. TODO ESTO A FIN DE QUE TECNORAMPA PUEDA DAR UNA FECHA DE INSTALACIÓN E INSTALAR EL (LOS) EQUIPO(S). 22).- QUE LOS VEHÍCULOS DE TECNORAMPA PUEDAN ALOJARSE DENTRO DEL LUGAR DE INSTALACIÓN DEL EQUIPO. TODO ESTO A FIN DE QUE TECNORAMPA PUEDA DAR UNA FECHA DE INSTALACIÓN E INSTALAR EL (LOS) EQUIPO(S). 23).- QUE LOS VEHÍCULOS DE TECNORAMPA PUEDAN ALOJARSE DENTRO DEL LUGAR DE INSTALACIÓN DEL EQUIPO. TODO ESTO A FIN DE QUE TECNORAMPA PUEDA DAR UNA FECHA DE INSTALACIÓN E INSTALAR EL (LOS) EQUIPO(S). 24).- QUE LOS VEHÍCULOS DE TECNORAMPA PUEDAN ALOJARSE DENTRO DEL LUGAR DE INSTALACIÓN DEL EQUIPO. TODO ESTO A FIN DE QUE TECNORAMPA PUEDA DAR UNA FECHA DE INSTALACIÓN E INSTALAR EL (LOS) EQUIPO(S). 25).- QUE LOS VEHÍCULOS DE TECNORAMPA PUEDAN ALOJARSE DENTRO DEL LUGAR DE INSTALACIÓN DEL EQUIPO. TODO ESTO A FIN DE QUE TECNORAMPA PUEDA DAR UNA FECHA DE INSTALACIÓN E INSTALAR EL (LOS) EQUIPO(S). 26).- QUE LOS VEHÍCULOS DE TECNORAMPA PUEDAN ALOJARSE DENTRO DEL LUGAR DE INSTALACIÓN DEL EQUIPO. TODO ESTO A FIN DE QUE TECNORAMPA PUEDA DAR UNA FECHA DE INSTALACIÓN E INSTALAR EL (LOS) EQUIPO(S). 27).- QUE LOS VEHÍCULOS DE TECNORAMPA PUEDAN ALOJARSE DENTRO DEL LUGAR DE INSTALACIÓN DEL EQUIPO. TODO ESTO A FIN DE QUE TECNORAMPA PUEDA DAR UNA FECHA DE INSTALACIÓN E INSTALAR EL (LOS) EQUIPO(S). 28).- QUE LOS VEHÍCULOS DE TECNORAMPA PUEDAN ALOJARSE DENTRO DEL LUGAR DE INSTALACIÓN DEL EQUIPO. TODO ESTO A FIN DE QUE TECNORAMPA PUEDA DAR UNA FECHA DE INSTALACIÓN E INSTALAR EL (LOS) EQUIPO(S). 29).- QUE LOS VEHÍCULOS DE TECNORAMPA PUEDAN ALOJARSE DENTRO DEL LUGAR DE INSTALACIÓN DEL EQUIPO. TODO ESTO A FIN DE QUE TECNORAMPA PUEDA DAR UNA FECHA DE INSTALACIÓN E INSTALAR EL (LOS) EQUIPO(S). 30).- QUE LOS VEHÍCULOS DE TECNORAMPA PUEDAN ALOJARSE DENTRO DEL LUGAR DE INSTALACIÓN DEL EQUIPO. TODO ESTO A FIN DE QUE TECNORAMPA PUEDA DAR UNA FECHA DE INSTALACIÓN E INSTALAR EL (LOS) EQUIPO(S). 31).- QUE LOS VEHÍCULOS DE TECNORAMPA PUEDAN ALOJARSE DENTRO DEL LUGAR DE INSTALACIÓN DEL EQUIPO. TODO ESTO A FIN DE QUE TECNORAMPA PUEDA DAR UNA FECHA DE INSTALACIÓN E INSTALAR EL (LOS) EQUIPO(S). 32).- QUE LOS VEHÍCULOS DE TECNORAMPA PUEDAN ALOJARSE DENTRO DEL LUGAR DE INSTALACIÓN DEL EQUIPO. TODO ESTO A FIN DE QUE TECNORAMPA PUEDA DAR UNA FECHA DE INSTALACIÓN E INSTALAR EL (LOS) EQUIPO(S). 33).- QUE LOS VEHÍCULOS DE TECNORAMPA PUEDAN ALOJARSE DENTRO DEL LUGAR DE INSTALACIÓN DEL EQUIPO. TODO ESTO A FIN DE QUE TECNORAMPA PUEDA DAR UNA FECHA DE INSTALACIÓN E INSTALAR EL (LOS) EQUIPO(S). 34).- QUE LOS VEHÍCULOS DE TECNORAMPA PUEDAN ALOJARSE DENTRO DEL LUGAR DE INSTALACIÓN DEL EQUIPO. TODO ESTO A FIN DE QUE TECNORAMPA PUEDA DAR UNA FECHA DE INSTALACIÓN E INSTALAR EL (LOS) EQUIPO(S). 35).- QUE LOS VEHÍCULOS DE TECNORAMPA PUEDAN ALOJARSE DENTRO DEL LUGAR DE INSTALACIÓN DEL EQUIPO. TODO ESTO A FIN DE QUE TECNORAMPA PUEDA DAR UNA FECHA DE INSTALACIÓN E INSTALAR EL (LOS) EQUIPO(S). 36).- QUE LOS VEHÍCULOS DE TECNORAMPA PUEDAN ALOJARSE DENTRO DEL LUGAR DE INSTALACIÓN DEL EQUIPO. TODO ESTO A FIN DE QUE TECNORAMPA PUEDA DAR UNA FECHA DE INSTALACIÓN E INSTALAR EL (LOS) EQUIPO(S). 37).- QUE LOS VEHÍCULOS DE TECNORAMPA PUEDAN ALOJARSE DENTRO DEL LUGAR DE INSTALACIÓN DEL EQUIPO. TODO ESTO A FIN DE QUE TECNORAMPA PUEDA DAR UNA FECHA DE INSTALACIÓN E INSTALAR EL (LOS) EQUIPO(S). 38).- QUE LOS VEHÍCULOS DE TECNORAMPA PUEDAN ALOJARSE DENTRO DEL LUGAR DE INSTALACIÓN DEL EQUIPO. TODO ESTO A FIN DE QUE TECNORAMPA PUEDA DAR UNA FECHA DE INSTALACIÓN E INSTALAR EL (LOS) EQUIPO(S). 39).- QUE LOS VEHÍCULOS DE TECNORAMPA PUEDAN ALOJARSE DENTRO DEL LUGAR DE INSTALACIÓN DEL EQUIPO. TODO ESTO A FIN DE QUE TECNORAMPA PUEDA DAR UNA FECHA DE INSTALACIÓN E INSTALAR EL (LOS) EQUIPO(S). 40).- QUE LOS VEHÍCULOS DE TECNORAMPA PUEDAN ALOJARSE DENTRO DEL LUGAR DE INSTALACIÓN DEL EQUIPO. TODO ESTO A FIN DE QUE TECNORAMPA PUEDA DAR UNA FECHA DE INSTALACIÓN E INSTALAR EL (LOS) EQUIPO(S). 41).- QUE LOS VEHÍCULOS DE TECNORAMPA PUEDAN ALOJARSE DENTRO DEL LUGAR DE INSTALACIÓN DEL EQUIPO. TODO ESTO A FIN DE QUE TECNORAMPA PUEDA DAR UNA FECHA DE INSTALACIÓN E INSTALAR EL (LOS) EQUIPO(S). 42).- QUE LOS VEHÍCULOS DE TECNORAMPA PUEDAN ALOJARSE DENTRO DEL LUGAR DE INSTALACIÓN DEL EQUIPO. TODO ESTO A FIN DE QUE TECNORAMPA PUEDA DAR UNA FECHA DE INSTALACIÓN E INSTALAR EL (LOS) EQUIPO(S). 43).- QUE LOS VEHÍCULOS DE TECNORAMPA PUEDAN ALOJARSE DENTRO DEL LUGAR DE INSTALACIÓN DEL EQUIPO. TODO ESTO A FIN DE QUE TECNORAMPA PUEDA DAR UNA FECHA DE INSTALACIÓN E INSTALAR EL (LOS) EQUIPO(S). 44).- QUE LOS VEHÍCULOS DE TECNORAMPA PUEDAN ALOJARSE DENTRO DEL LUGAR DE INSTALACIÓN DEL EQUIPO. TODO ESTO A FIN DE QUE TECNORAMPA PUEDA DAR UNA FECHA DE INSTALACIÓN E INSTALAR EL (LOS) EQUIPO(S). 45).- QUE LOS VEHÍCULOS DE TECNORAMPA PUEDAN ALOJARSE DENTRO DEL LUGAR DE INSTALACIÓN DEL EQUIPO. TODO ESTO A FIN DE QUE TECNORAMPA PUEDA DAR UNA FECHA DE INSTALACIÓN E INSTALAR EL (LOS) EQUIPO(S). 46).- QUE LOS VEHÍCULOS DE TECNORAMPA PUEDAN ALOJARSE DENTRO DEL LUGAR DE INSTALACIÓN DEL EQUIPO. TODO ESTO A FIN DE QUE TECNORAMPA PUEDA DAR UNA FECHA DE INSTALACIÓN E INSTALAR EL (LOS) EQUIPO(S). 47).- QUE LOS VEHÍCULOS DE TECNORAMPA PUEDAN ALOJARSE DENTRO DEL LUGAR DE INSTALACIÓN DEL EQUIPO. TODO ESTO A FIN DE QUE TECNORAMPA PUEDA DAR UNA FECHA DE INSTALACIÓN E INSTALAR EL (LOS) EQUIPO(S). 48).- QUE LOS VEHÍCULOS DE TECNORAMPA PUEDAN ALOJARSE DENTRO DEL LUGAR DE INSTALACIÓN DEL EQUIPO. TODO ESTO A FIN DE QUE TECNORAMPA PUEDA DAR UNA FECHA DE INSTALACIÓN E INSTALAR EL (LOS) EQUIPO(S). 49).- QUE LOS VEHÍCULOS DE TECNORAMPA PUEDAN ALOJARSE DENTRO DEL LUGAR DE INSTALACIÓN DEL EQUIPO. TODO ESTO A FIN DE QUE TECNORAMPA PUEDA DAR UNA FECHA DE INSTALACIÓN E INSTALAR EL (LOS) EQUIPO(S). 50).- QUE LOS VEHÍCULOS DE TECNORAMPA PUEDAN ALOJARSE DENTRO DEL LUGAR DE INSTALACIÓN DEL EQUIPO. TODO ESTO A FIN DE QUE TECNORAMPA PUEDA DAR UNA FECHA DE INSTALACIÓN E INSTALAR EL (LOS) EQUIPO(S). 51).- QUE LOS VEHÍCULOS DE TECNORAMPA PUEDAN ALOJARSE DENTRO DEL LUGAR DE INSTALACIÓN DEL EQUIPO. TODO ESTO A FIN DE QUE TECNORAMPA PUEDA DAR UNA FECHA DE INSTALACIÓN E INSTALAR EL (LOS) EQUIPO(S). 52).- QUE LOS VEHÍCULOS DE TECNORAMPA PUEDAN ALOJARSE DENTRO DEL LUGAR DE INSTALACIÓN DEL EQUIPO. TODO ESTO A FIN DE QUE TECNORAMPA PUEDA DAR UNA FECHA DE INSTALACIÓN E INSTALAR EL (LOS) EQUIPO(S). 53).- QUE LOS VEHÍCULOS DE TECNORAMPA PUEDAN ALOJARSE DENTRO DEL LUGAR DE INSTALACIÓN DEL EQUIPO. TODO ESTO A FIN DE QUE TECNORAMPA PUEDA DAR UNA FECHA DE INSTALACIÓN E INSTALAR EL (LOS) EQUIPO(S). 54).- QUE LOS VEHÍCULOS DE TECNORAMPA PUEDAN ALOJARSE DENTRO DEL LUGAR DE INSTALACIÓN DEL EQUIPO. TODO ESTO A FIN DE QUE TECNORAMPA PUEDA DAR UNA FECHA DE INSTALACIÓN E INSTALAR EL (LOS) EQUIPO(S). 55).- QUE LOS VEHÍCULOS DE TECNORAMPA PUEDAN ALOJARSE DENTRO DEL LUGAR DE INSTALACIÓN DEL EQUIPO. TODO ESTO A FIN DE QUE TECNORAMPA PUEDA DAR UNA FECHA DE INSTALACIÓN E INSTALAR EL (LOS) EQUIPO(S). 56).- QUE LOS VEHÍCULOS DE TECNORAMPA PUEDAN ALOJARSE DENTRO DEL LUGAR DE INSTALACIÓN DEL EQUIPO. TODO ESTO A FIN DE QUE TECNORAMPA PUEDA DAR UNA FECHA DE INSTALACIÓN E INSTALAR EL (LOS) EQUIPO(S). 57).- QUE LOS VEHÍCULOS DE TECNORAMPA PUEDAN ALOJARSE DENTRO DEL LUGAR DE INSTALACIÓN DEL EQUIPO. TODO ESTO A FIN DE QUE TECNORAMPA PUEDA DAR UNA FECHA DE INSTALACIÓN E INSTALAR EL (LOS) EQUIPO(S). 58).- QUE LOS VEHÍCULOS DE TECNORAMPA PUEDAN ALOJARSE DENTRO DEL LUGAR DE INSTALACIÓN DEL EQUIPO. TODO ESTO A FIN DE QUE TECNORAMPA PUEDA DAR UNA FECHA DE INSTALACIÓN E INSTALAR EL (LOS) EQUIPO(S). 59).- QUE LOS VEHÍCULOS DE TECNORAMPA PUEDAN ALOJARSE DENTRO DEL LUGAR DE INSTALACIÓN DEL EQUIPO. TODO ESTO A FIN DE QUE TECNORAMPA PUEDA DAR UNA FECHA DE INSTALACIÓN E INSTALAR EL (LOS) EQUIPO(S). 60).- QUE LOS VEHÍCULOS DE TECNORAMPA PUEDAN ALOJARSE DENTRO DEL LUGAR DE INSTALACIÓN DEL EQUIPO. TODO ESTO A FIN DE QUE TECNORAMPA PUEDA DAR UNA FECHA DE INSTALACIÓN E INSTALAR EL (LOS) EQUIPO(S). 61).- QUE LOS VEHÍCULOS DE TECNORAMPA PUEDAN ALOJARSE DENTRO DEL LUGAR DE INSTALACIÓN DEL EQUIPO. TODO ESTO A FIN DE QUE TECNORAMPA PUEDA DAR UNA FECHA DE INSTALACIÓN E INSTALAR EL (LOS) EQUIPO(S). 62).- QUE LOS VEHÍCULOS DE TECNORAMPA PUEDAN ALOJARSE DENTRO DEL LUGAR DE INSTALACIÓN DEL EQUIPO. TODO ESTO A FIN DE QUE TECNORAMPA PUEDA DAR UNA FECHA DE INSTALACIÓN E INSTALAR EL (LOS) EQUIPO(S). 63).- QUE LOS VEHÍCULOS DE TECNORAMPA PUEDAN ALOJARSE DENTRO DEL LUGAR DE INSTALACIÓN DEL EQUIPO. TODO ESTO A FIN DE QUE TECNORAMPA PUEDA DAR UNA FECHA DE INSTALACIÓN E INSTALAR EL (LOS) EQUIPO(S). 64).- QUE LOS VEHÍCULOS DE TECNORAMPA PUEDAN ALOJARSE DENTRO DEL LUGAR DE INSTALACIÓN DEL EQUIPO. TODO ESTO A FIN DE QUE TECNORAMPA PUEDA DAR UNA FECHA DE INSTALACIÓN E INSTALAR EL (LOS) EQUIPO(S). 65).- QUE LOS VEHÍCULOS DE TECNORAMPA PUEDAN ALOJARSE DENTRO DEL LUGAR DE INSTALACIÓN DEL EQUIPO. TODO ESTO A FIN DE QUE TECNORAMPA PUEDA DAR UNA FECHA DE INSTALACIÓN E INSTALAR EL (LOS) EQUIPO(S). 66).- QUE LOS VEHÍCULOS DE TECNORAMPA PUEDAN ALOJARSE DENTRO DEL LUGAR DE INSTALACIÓN DEL EQUIPO. TODO ESTO A FIN DE QUE TECNORAMPA PUEDA DAR UNA FECHA DE INSTALACIÓN E INSTALAR EL (LOS) EQUIPO(S). 67).- QUE LOS VEHÍCULOS DE TECNORAMPA PUEDAN ALOJARSE DENTRO DEL LUGAR DE INSTALACIÓN DEL EQUIPO. TODO ESTO A FIN DE QUE TECNORAMPA PUEDA DAR UNA FECHA DE INSTALACIÓN E INSTALAR EL (LOS) EQUIPO(S). 68).- QUE LOS VEHÍCULOS DE TECNORAMPA PUEDAN ALOJARSE DENTRO DEL LUGAR DE INSTALACIÓN DEL EQUIPO. TODO ESTO A FIN DE QUE TECNORAMPA PUEDA DAR UNA FECHA DE INSTALACIÓN E INSTALAR EL (LOS) EQUIPO(S). 69).- QUE LOS VEHÍCULOS DE TECNORAMPA PUEDAN ALOJARSE DENTRO DEL LUGAR DE INSTALACIÓN DEL EQUIPO. TODO ESTO A FIN DE QUE TECNORAMPA PUEDA DAR UNA FECHA DE INSTALACIÓN E INSTALAR EL (LOS) EQUIPO(S). 70).- QUE LOS VEHÍCULOS DE TECNORAMPA PUEDAN ALOJARSE DENTRO DEL LUGAR DE INSTALACIÓN DEL EQUIPO. TODO ESTO A FIN DE QUE TECNORAMPA PUEDA DAR UNA FECHA DE INSTALACIÓN E INSTALAR EL (LOS) EQUIPO(S). 71).- QUE LOS VEHÍCULOS DE TECNORAMPA PUEDAN ALOJARSE DENTRO DEL LUGAR DE INSTALACIÓN DEL EQUIPO. TODO ESTO A FIN DE QUE TECNORAMPA PUEDA DAR UNA FECHA DE INSTALACIÓN E INSTALAR EL (LOS) EQUIPO(S). 72).- QUE LOS VEHÍCULOS DE TECNORAMPA PUEDAN ALOJARSE DENTRO DEL LUGAR DE INSTALACIÓN DEL EQUIPO. TODO ESTO A FIN DE QUE TECNORAMPA PUEDA DAR UNA FECHA DE INSTALACIÓN E INSTALAR EL (LOS) EQUIPO(S). 73).- QUE LOS VEHÍCULOS DE TECNORAMPA PUEDAN ALOJARSE DENTRO DEL LUGAR DE INSTALACIÓN DEL EQUIPO. TODO ESTO A FIN DE QUE TECNORAMPA PUEDA DAR UNA FECHA DE INSTALACIÓN E INSTALAR EL (LOS) EQUIPO(S). 74).- QUE LOS VEHÍCULOS DE TECNORAMPA PUEDAN ALOJARSE DENTRO DEL LUGAR DE INSTALACIÓN DEL EQUIPO. TODO ESTO A FIN DE QUE TECNORAMPA PUEDA DAR UNA FECHA DE INSTALACIÓN E INSTALAR EL (LOS) EQUIPO(S). 75).- QUE LOS VEHÍCULOS DE TECNORAMPA PUEDAN ALOJARSE DENTRO DEL LUGAR DE INSTALACIÓN DEL EQUIPO. TODO ESTO A FIN DE QUE TECNORAMPA PUEDA DAR UNA FECHA DE INSTALACIÓN E INSTALAR EL (LOS) EQUIPO(S). 76).- QUE LOS VEHÍCULOS DE TECNORAMPA PUEDAN ALOJARSE DENTRO DEL LUGAR DE INSTALACIÓN DEL EQUIPO. TODO ESTO A FIN DE QUE TECNORAMPA PUEDA DAR UNA FECHA DE INSTALACIÓN E INSTALAR EL (LOS) EQUIPO(S). 77).- QUE LOS VEHÍCULOS DE TECNORAMPA PUEDAN ALOJARSE DENTRO DEL LUGAR DE INSTALACIÓN DEL EQUIPO. TODO ESTO A FIN DE QUE TECNORAMPA PUEDA DAR UNA FECHA DE INSTALACIÓN E INSTALAR EL (LOS) EQUIPO(S). 78).- QUE LOS VEHÍCULOS DE TECNORAMPA PUEDAN ALOJARSE DENTRO DEL LUGAR DE INSTALACIÓN DEL EQUIPO. TODO ESTO A FIN DE QUE TECNORAMPA PUEDA DAR UNA FECHA DE INSTALACIÓN E INSTALAR EL (LOS) EQUIPO(S). 79).- QUE LOS VEHÍCULOS DE TECNORAMPA PUEDAN ALOJARSE DENTRO DEL LUGAR DE INSTALACIÓN DEL EQUIPO. TODO ESTO A FIN DE QUE TECNORAMPA PUEDA DAR UNA FECHA DE INSTALACIÓN E INSTALAR EL (LOS) EQUIPO(S). 80).- QUE LOS VEHÍCULOS DE TECNORAMPA PUEDAN ALOJARSE DENTRO DEL LUGAR DE INSTALACIÓN DEL EQUIPO. TODO ESTO A FIN DE QUE TECNORAMPA PUEDA DAR UNA FECHA DE INSTALACIÓN E INSTALAR EL (LOS) EQUIPO(S). 81).- QUE LOS VEHÍCULOS DE TECNORAMPA PUEDAN ALOJARSE DENTRO DEL LUGAR DE INSTALACIÓN DEL EQUIPO. TODO ESTO A FIN DE QUE TECNORAMPA PUEDA DAR UNA FECHA DE INSTALACIÓN E INSTALAR EL (LOS) EQUIPO(S). 82).- QUE LOS VEHÍCULOS DE TECNORAMPA PUEDAN ALOJARSE DENTRO DEL LUGAR DE INSTALACIÓN DEL EQUIPO. TODO ESTO A FIN DE QUE TECNORAMPA PUEDA DAR UNA FECHA DE INSTALACIÓN E INSTALAR EL (LOS) EQUIPO(S). 83).- QUE LOS VEHÍCULOS DE TECNORAMPA PUEDAN ALOJARSE DENTRO DEL LUGAR DE INSTALACIÓN DEL EQUIPO. TODO ESTO A FIN DE QUE TECNORAMPA PUEDA DAR UNA FECHA DE INSTALACIÓN E INSTALAR EL (LOS) EQUIPO(S). 84).- QUE LOS VEHÍCULOS DE TECNORAMPA PUEDAN ALOJARSE DENTRO DEL LUGAR DE INSTALACIÓN DEL EQUIPO. TODO ESTO A FIN DE QUE TECNORAMPA PUEDA DAR UNA FECHA DE INSTALACIÓN E INSTALAR EL (LOS) EQUIPO(S). 85).- QUE LOS VEHÍCULOS DE TECNORAMPA PUEDAN ALOJARSE DENTRO DEL LUGAR DE INSTALACIÓN DEL EQUIPO. TODO ESTO A FIN DE QUE TECNORAMPA PUEDA DAR UNA FECHA DE INSTALACIÓN E INSTALAR EL (LOS) EQUIPO(S). 86).- QUE LOS VEHÍCULOS DE TECNORAMPA PUEDAN ALOJARSE DENTRO DEL LUGAR DE INSTALACIÓN DEL EQUIPO. TODO ESTO A FIN DE QUE TECNORAMPA PUEDA DAR UNA FECHA DE INSTALACIÓN E INSTALAR EL (LOS) EQUIPO(S). 87).- QUE LOS VEHÍCULOS DE TECNORAMPA PUEDAN ALOJARSE DENTRO DEL LUGAR DE INSTALACIÓN DEL EQUIPO. TODO ESTO A FIN DE QUE TECNORAMPA PUEDA DAR UNA FECHA DE INSTALACIÓN E INSTALAR EL (LOS) EQUIPO(S). 88).- QUE LOS VEHÍCULOS DE TECNORAMPA PUEDAN ALOJARSE DENTRO DEL LUGAR DE INSTALACIÓN DEL EQUIPO. TODO ESTO A FIN DE QUE TECNORAMPA PUEDA DAR UNA FECHA DE INSTALACIÓN E INSTALAR EL (LOS) EQUIPO(S). 89).- QUE LOS VEHÍCULOS DE TECNORAMPA PUEDAN ALOJARSE DENTRO DEL LUGAR DE INSTALACIÓN DEL EQUIPO. TODO ESTO A FIN DE QUE TECNORAMPA PUEDA DAR UNA FECHA DE INSTALACIÓN E INSTALAR EL (LOS) EQUIPO(S). 90).- QUE LOS VEHÍCULOS DE TECNORAMPA PUEDAN ALOJARSE DENTRO DEL LUGAR DE INSTALACIÓN DEL EQUIPO. TODO ESTO A FIN DE QUE TECNORAMPA PUEDA DAR UNA FECHA DE INSTALACIÓN E INSTALAR EL (LOS) EQUIPO(S). 91).- QUE LOS VEHÍCULOS DE TECNORAMPA PUEDAN ALOJARSE DENTRO DEL LUGAR DE INSTALACIÓN DEL EQUIPO. TODO ESTO A FIN DE QUE TECNORAMPA PUEDA DAR UNA FECHA DE INSTALACIÓN E INSTALAR EL (LOS) EQUIPO(S). 92).- QUE LOS VEHÍCULOS DE TECNORAMPA PUEDAN ALOJARSE DENTRO DEL LUGAR DE INSTALACIÓN DEL EQUIPO. TODO ESTO A FIN DE QUE TECNORAMPA PUEDA DAR UNA FECHA DE INSTALACIÓN E INSTALAR EL (LOS) EQUIPO(S). 93).- QUE LOS VEHÍCULOS DE TECNORAMPA PUEDAN ALOJARSE DENTRO DEL LUGAR DE INSTALACIÓN DEL EQUIPO. TODO ESTO A FIN DE QUE TECNORAMPA PUEDA DAR UNA FECHA DE INSTALACIÓN E INSTALAR EL (LOS) EQUIPO(S). 94).- QUE LOS VEHÍCULOS DE TECNORAMPA PUEDAN ALOJARSE DENTRO DEL LUGAR DE INSTALACIÓN DEL EQUIPO. TODO ESTO A FIN DE QUE TECNORAMPA PUEDA DAR UNA FECHA DE INSTALACIÓN E INSTALAR EL (LOS) EQUIPO(S). 95).- QUE LOS VEHÍCULOS DE TECNORAMPA PUEDAN ALOJARSE DENTRO DEL LUGAR DE INSTALACIÓN DEL EQUIPO. TODO ESTO A FIN DE QUE TECNORAMPA PUEDA DAR UNA FECHA DE INSTALACIÓN E INSTALAR EL (LOS) EQUIPO(S). 96).- QUE LOS VEHÍCULOS DE TECNORAMPA PUEDAN ALOJARSE DENTRO DEL LUGAR DE INSTALACIÓN DEL EQUIPO. TODO ESTO A FIN DE QUE TECNORAMPA PUEDA DAR UNA FECHA DE INSTALACIÓN E INSTALAR EL (LOS) EQUIPO(S). 97).- QUE LOS VEHÍCULOS DE TECNORAMPA PUEDAN ALOJARSE DENTRO DEL LUGAR DE INSTALACIÓN DEL EQUIPO. TODO ESTO A FIN DE QUE TECNORAMPA PUEDA DAR UNA FECHA DE INSTALACIÓN E INSTALAR EL (LOS) EQUIPO(S). 98).- QUE LOS VEHÍCULOS DE TECNORAMPA PUEDAN ALOJARSE DENTRO DEL LUGAR DE INSTALACIÓN DEL EQUIPO. TODO ESTO A FIN DE QUE TECNORAMPA PUEDA DAR UNA FECHA DE INSTALACIÓN E INSTALAR EL (LOS) EQUIPO(S). 99).- QUE LOS VEHÍCULOS DE TECNORAMPA PUEDAN ALOJARSE DENTRO DEL LUGAR DE INSTALACIÓN DEL EQUIPO. TODO ESTO A FIN DE QUE TECNORAMPA PUEDA DAR UNA FECHA DE INSTALACIÓN E INSTALAR EL (LOS) EQUIPO(S). 100).- QUE LOS VEHÍCULOS DE TECNORAMPA PUEDAN ALOJARSE DENTRO DEL LUGAR DE INSTALACIÓN DEL EQUIPO. TODO ESTO A FIN DE QUE TECNORAMPA PUEDA DAR UNA FECHA DE INSTALACIÓN E INSTALAR EL (LOS) EQUIPO(S).

SÉPTIMA.- MODIFICACIONES.

NINGUNA DE LAS PARTES PODRÁ VARIAR EL PROYECTO SIN CONSENTIMIENTO EXPRESO DE LA OTRA. EN CASO DE QUE "EL COMPRADOR" QUIERA EFECTUAR ALGUNA MODIFICACIÓN EL PROYECTO INICIAL DEBERÁ NOTIFICARLO POR ESCRITO AL "EL VENDEDOR", CONSCIENTE DE QUE LOS COSTOS EN LOS QUE SE INCURRAN POR MOTIVO DE ELLO, DEBERÁN SER ABSORBIDOS POR "EL COMPRADOR".

OCTAVA.- DAÑOS.

EL VENDEDOR NO SERÁ RESPONSABLE NI TOTAL NI PARCIALMENTE DE LOS DAÑOS QUE PUDIERAN AFECTAR AL COMPRADOR POR CAUSA DE ROBO O VANDALISMO QUE LLEGARÉ A SUFRIR EL INMUEBLE DURANTE LA VIGENCIA DE ESTE CONTRATO, CON EXCEPCIÓN EXPRESA DE LOS CAUSADOS POR EL PERSONAL DE "EL VENDEDOR".

NOVENA.- GARANTÍA DEL EQUIPO.

"EL VENDEDOR" OTORGARÁ A "EL COMPRADOR" UNA GARANTÍA DE 1(UN) AÑO RESPECTO A LA CALIDAD DEL EQUIPO Y EL BUEN FUNCIONAMIENTO DEL MISMO EN TODAS SUS PARTES Y SERVICIOS.

DÉCIMA.- PÓLIZA DE MANTENIMIENTO.

EL MANTENIMIENTO PREVENTIVO ANUAL PARA CONSERVAR EL ELEVADOR EN PERFECTAS CONDICIONES, ESTÁ INCLUIDO DURANTE LA VIGENCIA DE GARANTÍA DEL PRESENTE CONTRATO, CONTANDO A PARTIR DE LA FECHA DE ENTREGA A SATISFACCIÓN PLENA Y DEBIDAMENTE FUNCIONANDO EL EQUIPO, SÓLO SE REQUIERE SOLICITAR SU NÚMERO DE CLIENTE EN SISTEMA PARA REALIZARLO, PASADO ESTE PERIODO EL SERVICIO DE MANTENIMIENTO SERÁ COTIZADO Y PAGADO EN FORMA INDEPENDIENTE AL PRESENTE CONTRATO.

DÉCIMA PRIMERA.- RELACIÓN LABORAL.

EL PERSONAL QUE CONTRATEN LAS PARTES PARA EL CUMPLIMIENTO DE SUS OBLIGACIONES, NO TENDRÁ RELACIÓN LABORAL ALGUNA CON LA CONTRAPARTE, NI TAMPOCO SE CONSIDERARÁN AGENTES O COMISIONISTAS DE ÉSTAS. POR LO TANTO, LAS PARTES SERÁN LAS ÚNICAS RESPONSABLES DEL CUMPLIMIENTO DE LAS OBLIGACIONES EN MATERIA LABORAL PARA CON SU PROPIO PERSONAL, COMPROMETIÉNDOSE A SACAR EN PAZ Y A SALVO A LA OTRA PARTE CONTRA CUALQUIER RECLAMACIÓN QUE PUDIESEN FINCAR EN SU CONTRA EN ESTE ASPECTO.

DÉCIMA SEGUNDA.- RESCISIÓN

SERÁ CAUSA DE RESCISIÓN DEL PRESENTE CONTRATO SIN NECESIDAD DE DECLARACIÓN JUDICIAL PREVIA, EL INCUMPLIMIENTO DE CUALQUIERA DE LAS OBLIGACIONES CONTRAIDAS POR LAS PARTES.

DÉCIMA TERCERA.- CESIÓN

LAS PARTES NO PODRÁN AFECTAR, CEDER O TRANSFERIR LOS DERECHOS Y OBLIGACIONES QUE A SU FAVOR Y A SU CARGO SE DERIVEN DE ESTE CONTRATO, SALVO COMÚN ACUERDO PREVIO EXPRESO Y POR ESCRITO.

DÉCIMA CUARTA.- CONFIDENCIALIDAD.

LAS PARTES RECONOCEN QUE LA INFORMACIÓN, DOCUMENTOS, CONOCIMIENTOS MANUALES, PRODUCTOS O SERVICIOS A LOS QUE TENGAN ACCESO EN VIRTUD DE ESTE CONTRATO, SON PROPIEDAD EXCLUSIVA DE LA PARTE QUE LOS ORIGINÓ Y SE OBLIGAN A MANTENER LA MÁX ABSOLUTA CONFIDENCIALIDAD, COMPROMETIÉNDOSE A NO REVELARLOS O HACERLOS ACCESIBLES A TERCEROS BAJO NINGUNA FORMA O PROCEDIMIENTO.

DÉCIMA QUINTA.- NORMATIVIDAD.

EN TODO LO NO EXPRESAMENTE PREVISTO EN ESTE CONTRATO, SERÁN APLICABLES LAS DISPOSICIONES RELATIVAS DEL CÓDIGO CIVIL PARA EL DISTRITO FEDERAL Y SAN JUAN DEL RÍO, QRO.

DÉCIMA SEXTA.- JURISDICCIÓN.

AMBAS PARTES ACUERDAN QUE PARA EL CASO DE CONTROVERSIAS O INTERPRETACIÓN DE LAS OBLIGACIONES Y DERECHOS ADQUIRIDOS EN ESTE CONTRATO RENUNCIAN EXPRESAMENTE A LAS JURISDICCIÓNES QUE POR MOTIVO DE SU DOMICILIO ACTUAL O FUTURO PUDIERSE CORRESPONDER, POR TANTO SE SOMETEN A LAS LEYES APLICABLES Y TRIBUNALES COMPETENTES DE LA CIUDAD DE SAN JUAN DEL RÍO, ESTADO DE QUERÉTARO, EL PRESENTE CONTRATO SE FIRMA POR DUPLICADO EN LA CIUDAD EN SAN JUAN DEL RÍO, QRO. EL DÍA 18 DE Oct DE 20 21.

"EL VENDEDOR"

TECNORAMPA S.A. DE C.V.
LIC. JOSÉ LUIS ORDOÑANA VIVAS
REPRESENTANTE.

"EL COMPRADOR"

Luis Fernando Barajas
REPRESENTANTE LEGAL