

TecnoRampa
SINERGIA EN TECNOLOGÍA Y SERVICIOS

DIRECCION: AUTOPISTA
 MEXICO-QUERETARO KM
 175+494 COLONIA EL SAUZ
 BAJO

TEL: 01 427 272 40 41

DESCRIPCION DEL EQUIPO:

UNDER RAMP

CARGA: 2,500 KG

ALTURA TOTAL DE FOSO: 2.45 M

UNIDAD HIDRAULICA: 3 HP

VENDEDOR: ARQ. EVELIN ALVARADO

RAZÓN SOCIAL: ANGELICA MEDEL

NO. DE CLIENTE: 31687 - 26783

FECHA: 26/09/2024

FIRMA DE CONFORMIDAD DEL CLIENTE:

TIPO DE ALIMENTACION

**BIFASICA 220 VAC
 TUBERIA: GRUESA
 BOTONERA: CANALIZADA POR TECNORAMPA**

COMPLEMENTOS

- LA OPERACIÓN DEL EQUIPO ES MANUAL**
- INSERTAR PESO DEL EQUIPO: 2,305 kg**

- PARO DE EMERGENCIA CON LLAVE**

CONDICIONES DE ENVIO DEL EQUIPO

PLATAFORMA: ARMADA

DIMENSIONES DE VANO:

COLOR DEL EQUIPO

**PLATAFORMA: GRIS
 COLUMNAS: NEGRO**

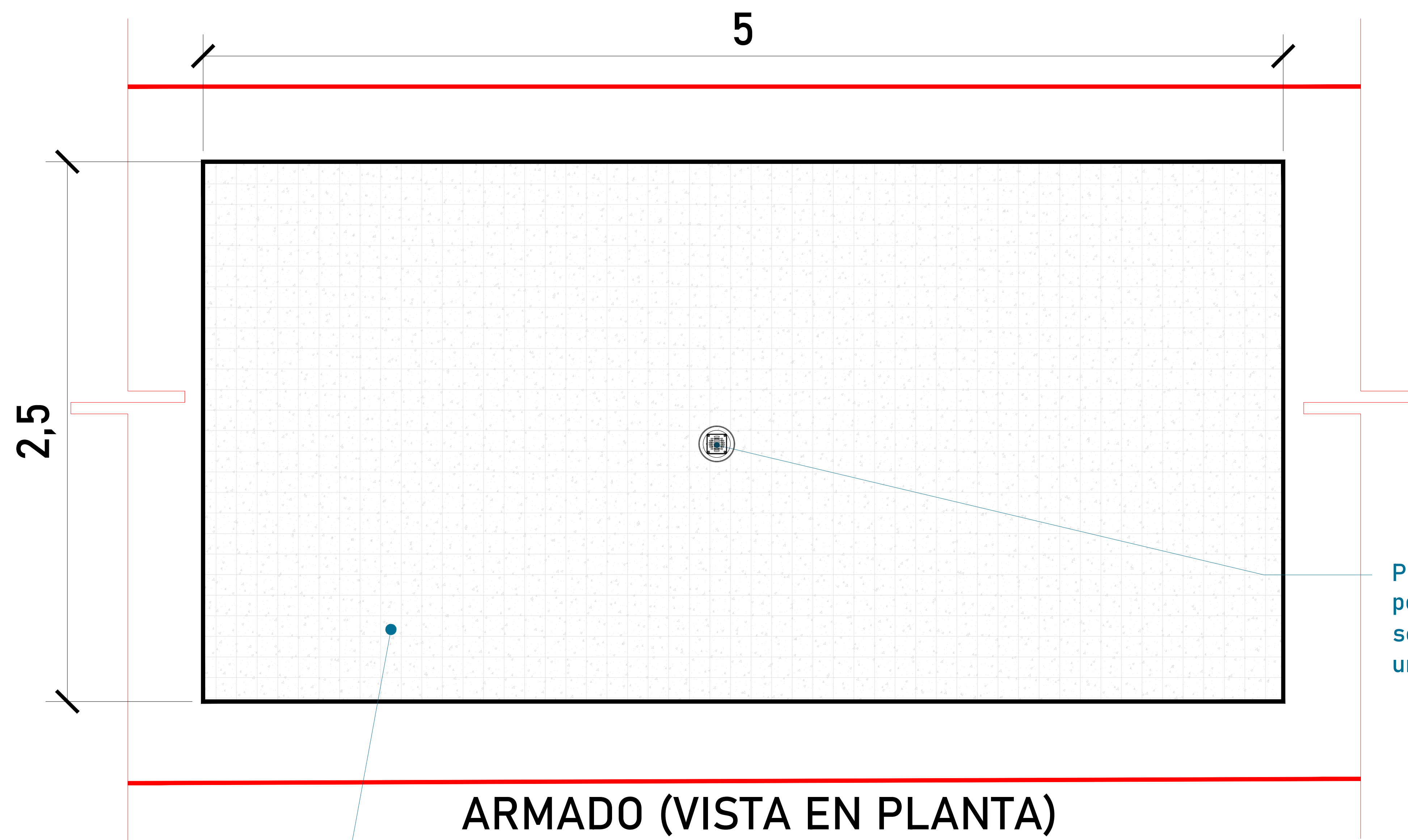

Por motivos de seguridad ante posibles acumulaciones de agua se recomienda la instalación de una salida de drenaje (coladera)

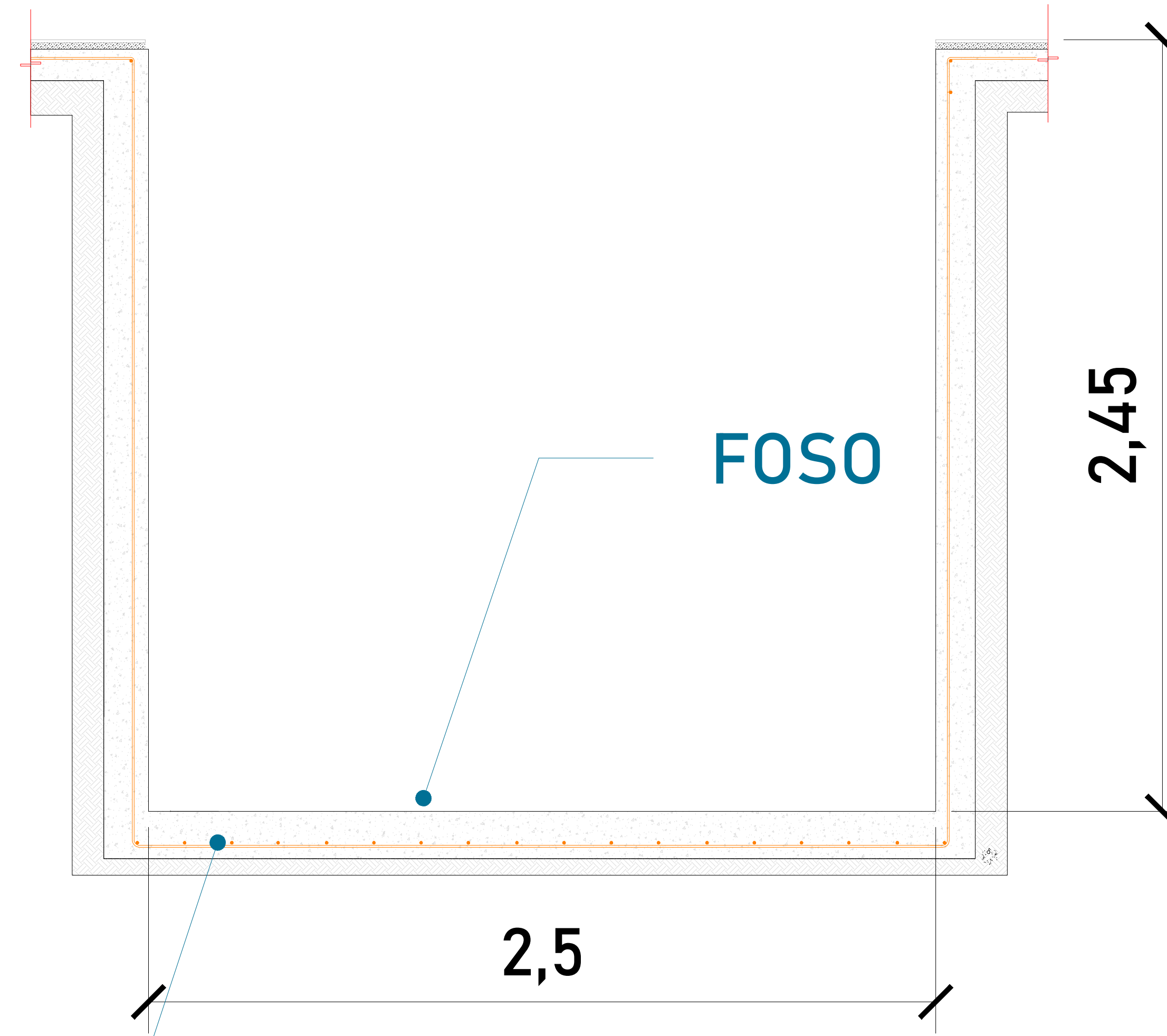

ARMADO DE CONCRETO

Firme de concreto armado con una resistencia de $F'c = 250 \text{ kg/cm}^2$.

FOSO

Las dimensiones del área para el elevador en este caso de 2.50m x 5.00 m deberá de ser el mismo en todas las estaciones que tenga el sitio.

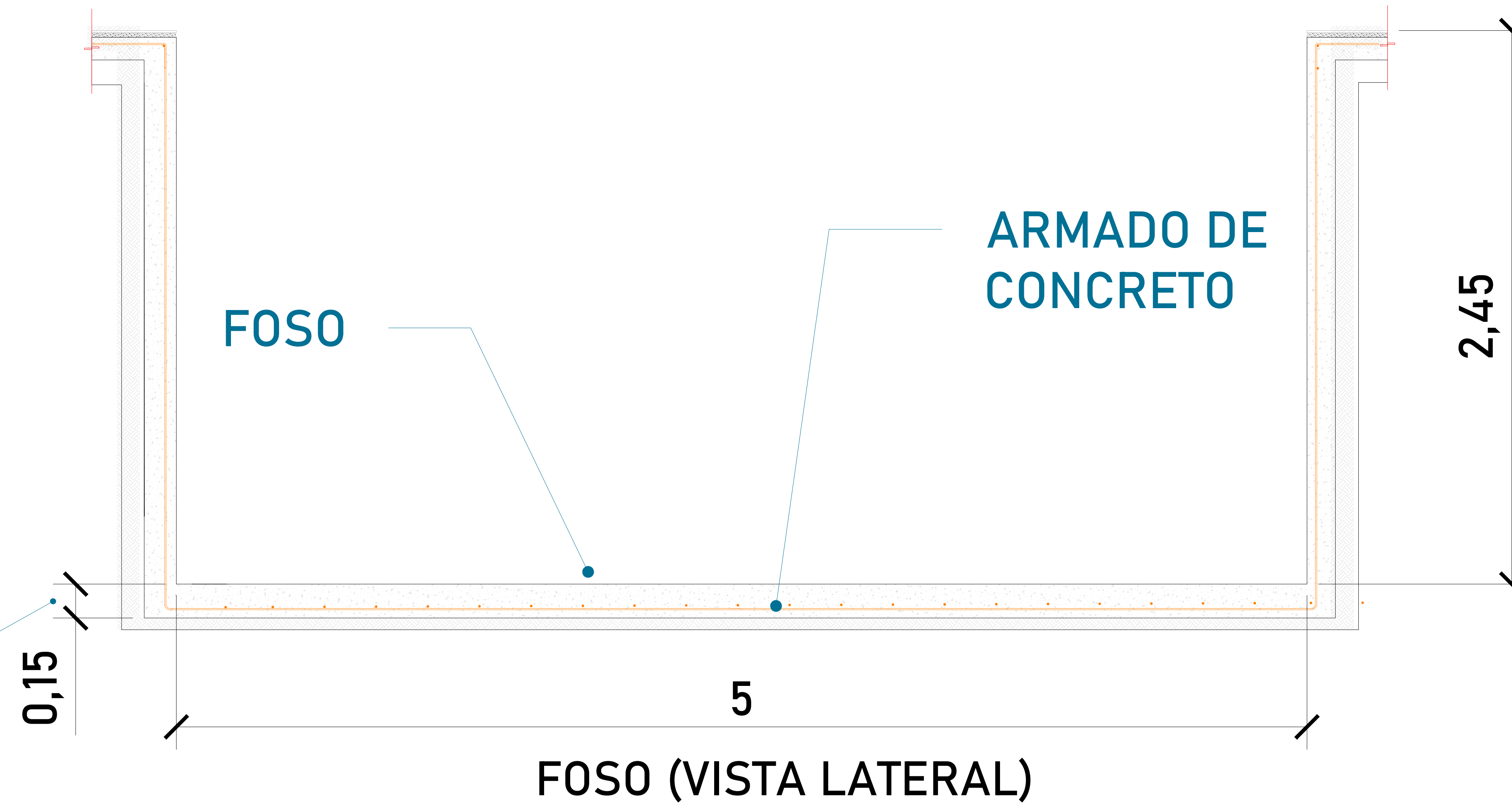

ESPESOR DE FIRME DE CONCRETO ARMADO
RESISTENCIA DE $F'c = 250 \text{ KG/CM}^2$



UBICACION
Carretera Federal México-Querétaro

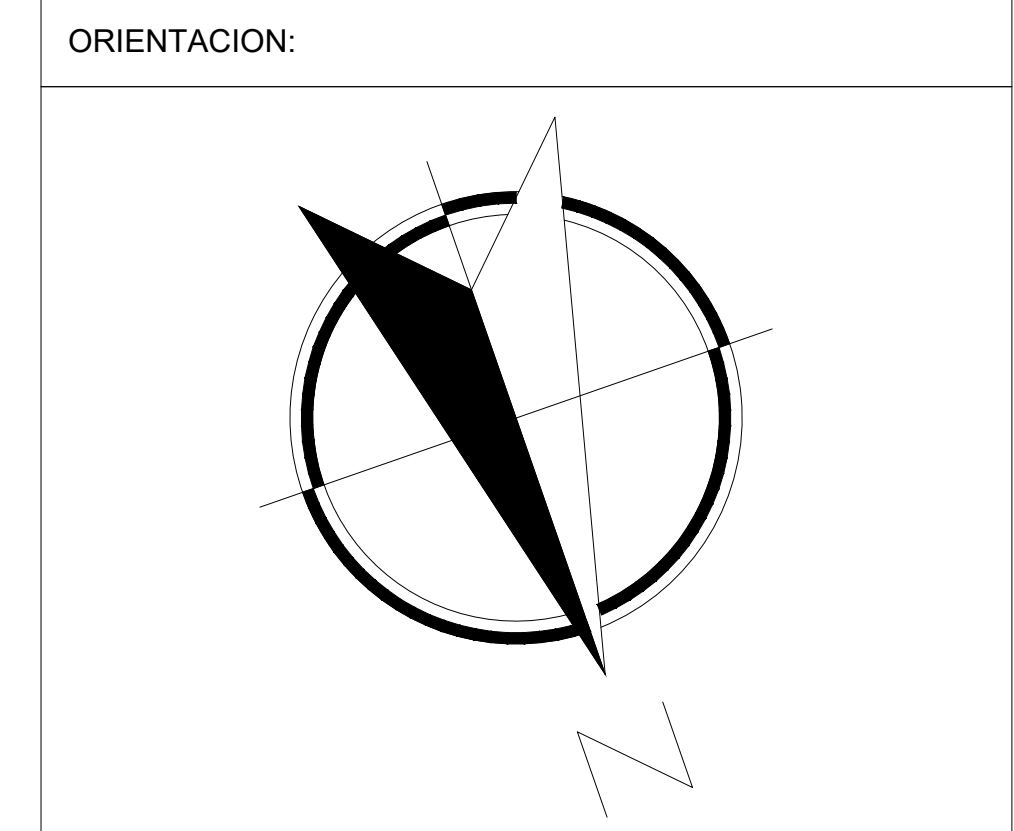

NOTAS GENERALES

TABLA DE MODIFICACIONES:

NO.	DESCRIPCION	FECHA
0	LIBERACION GUIA MECANICA	26/09/2024

EMPRESA: **TecnoRampa**
SOLUCIONES EN INGENIERIA Y CONSTRUCCION

RAZÓN SOCIAL: ANGELICA MEDEL

VOBO: ARQ. EVELIN ALVARADO

FECHA: 26/09/2024 ELEVADOR: JESUS RAMOS

PLANO: HUECO PARA EL ELEVADOR CLAVE: A-2

FOSO

(suministrado por el cliente)

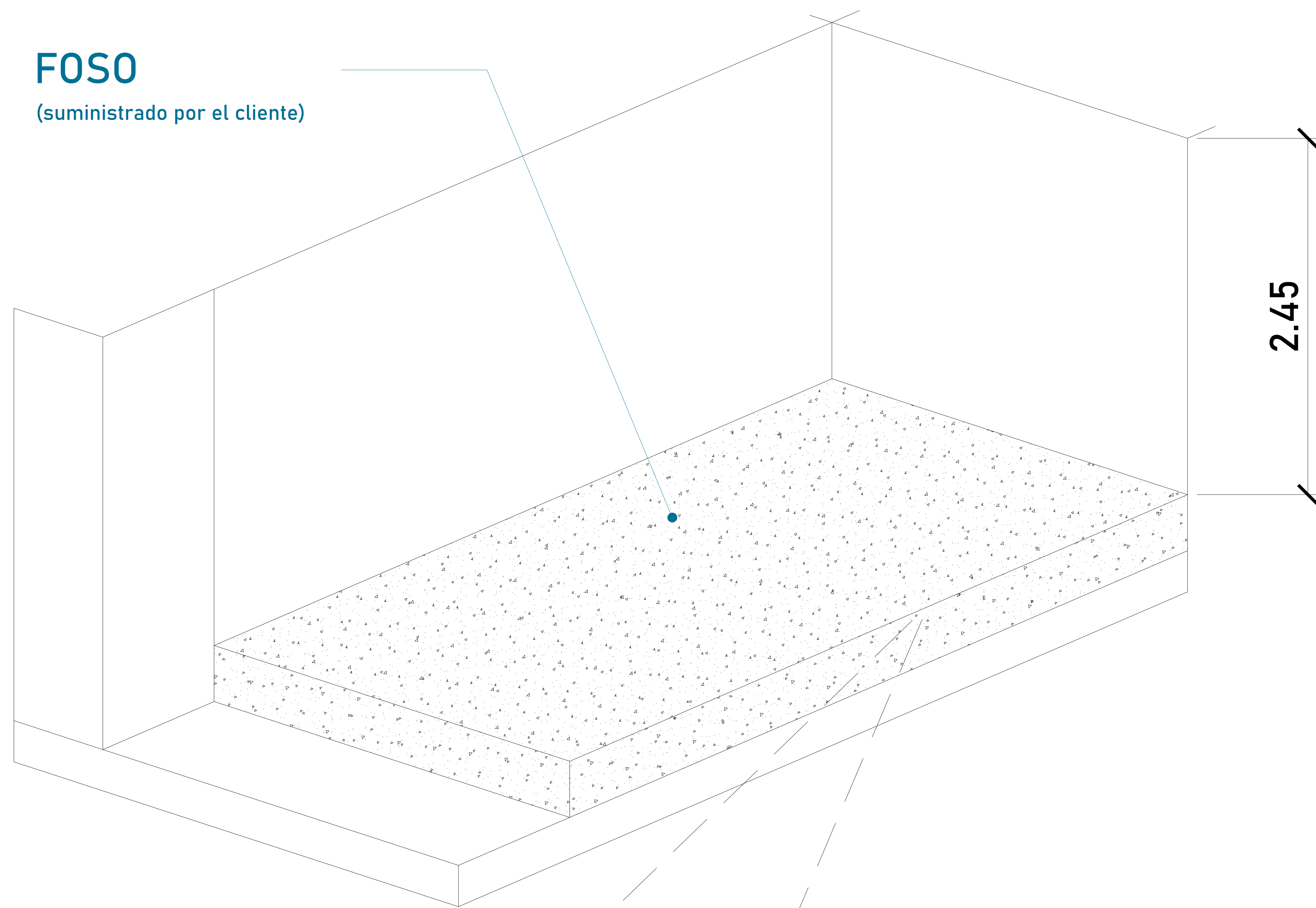

Para la instalación del equipo se colocan taquetes expansivos de $\frac{3}{4}$ "x4- $\frac{3}{4}$ " para el anclaje de columnas con el firme, por tanto se requiere:

Firme de concreto armado con espesor de 15 cm con una resistencia de $F'C=250 \text{ kg/cm}^2$.

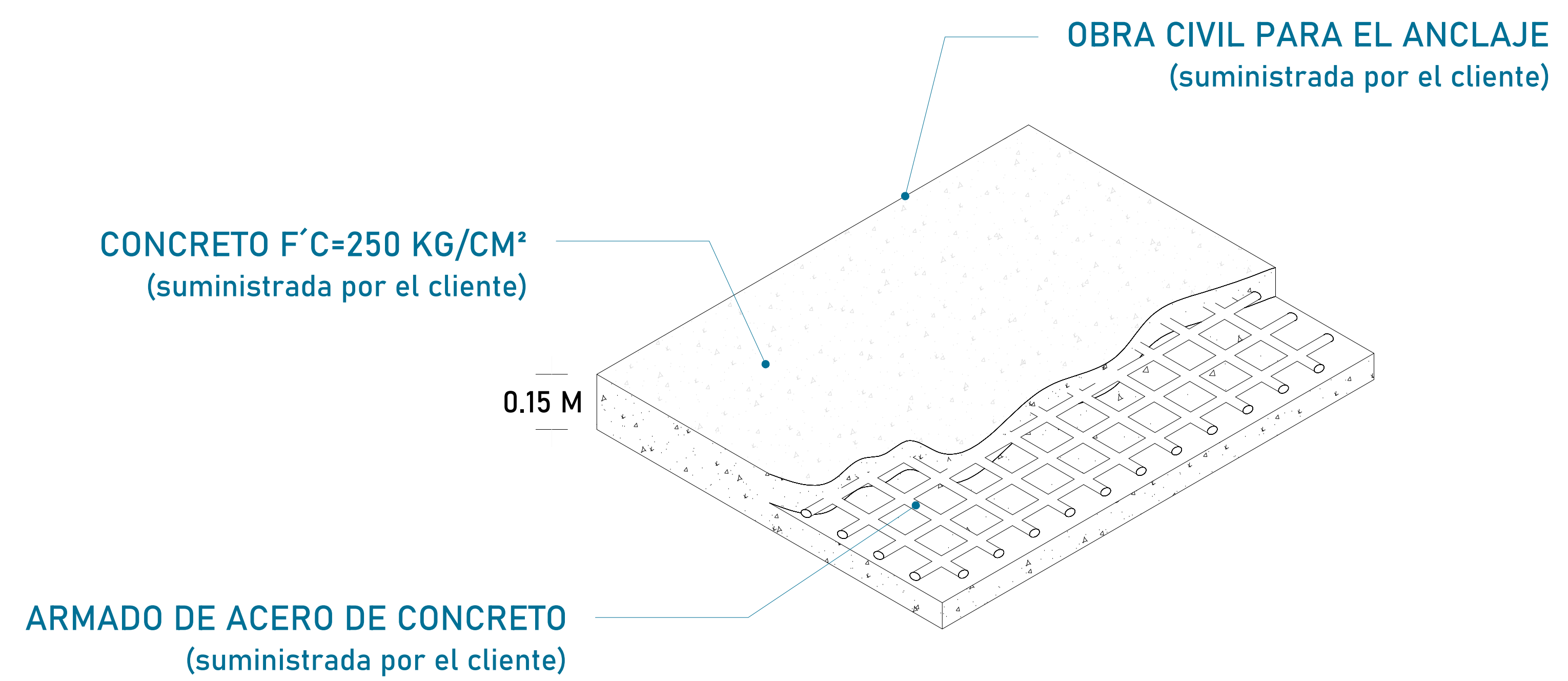

TAQUETE

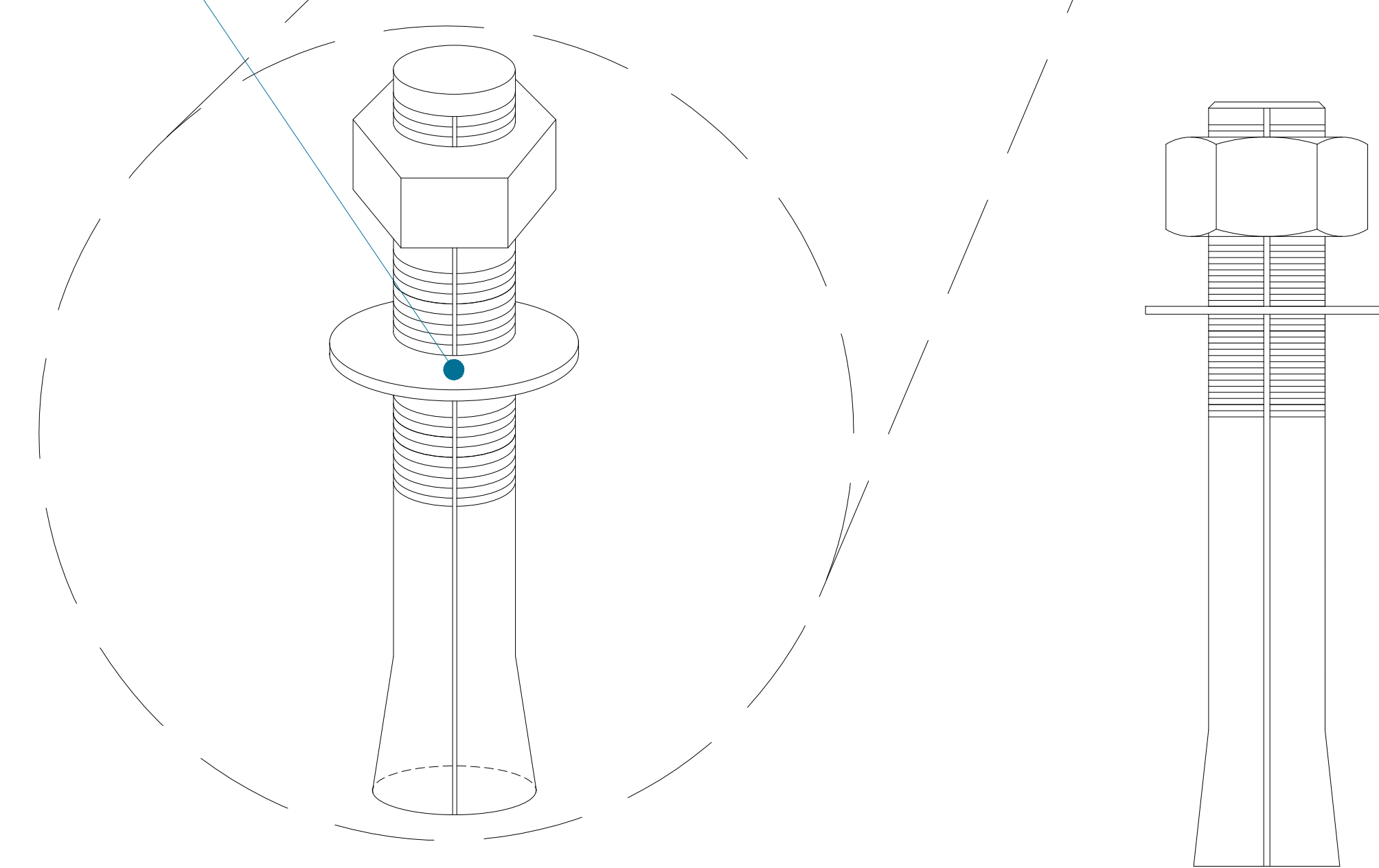

Las dimensiones de claro de elevador deberán coincidir con las dimensiones de entre piso y cada una de las estaciones, estando todo a plomo y nivelado.

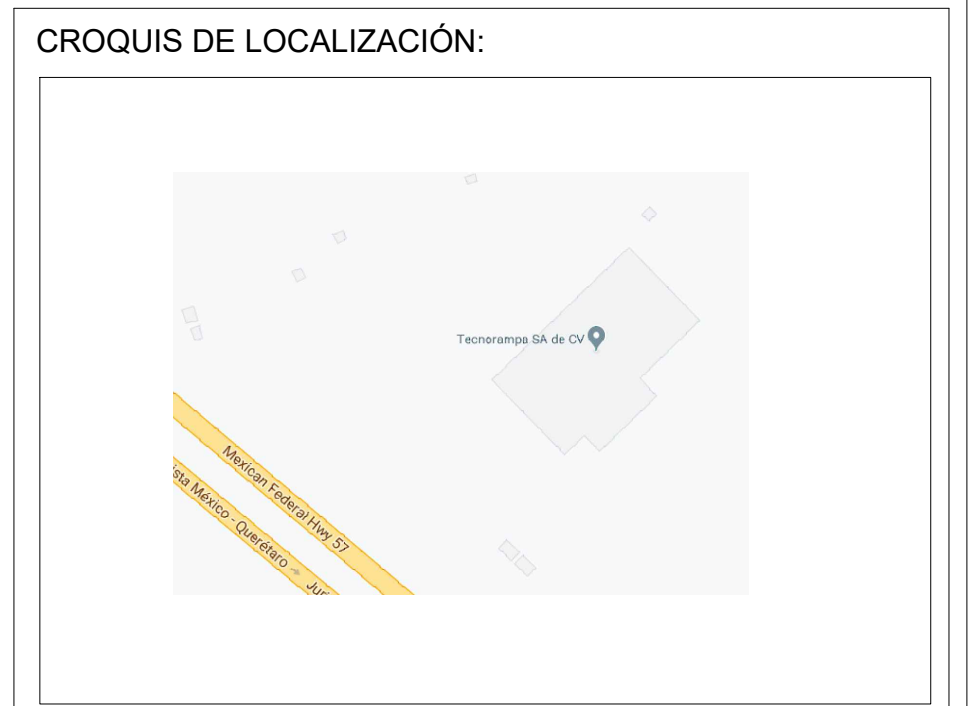

UBICACION
Carretera Federal México-Querétaro

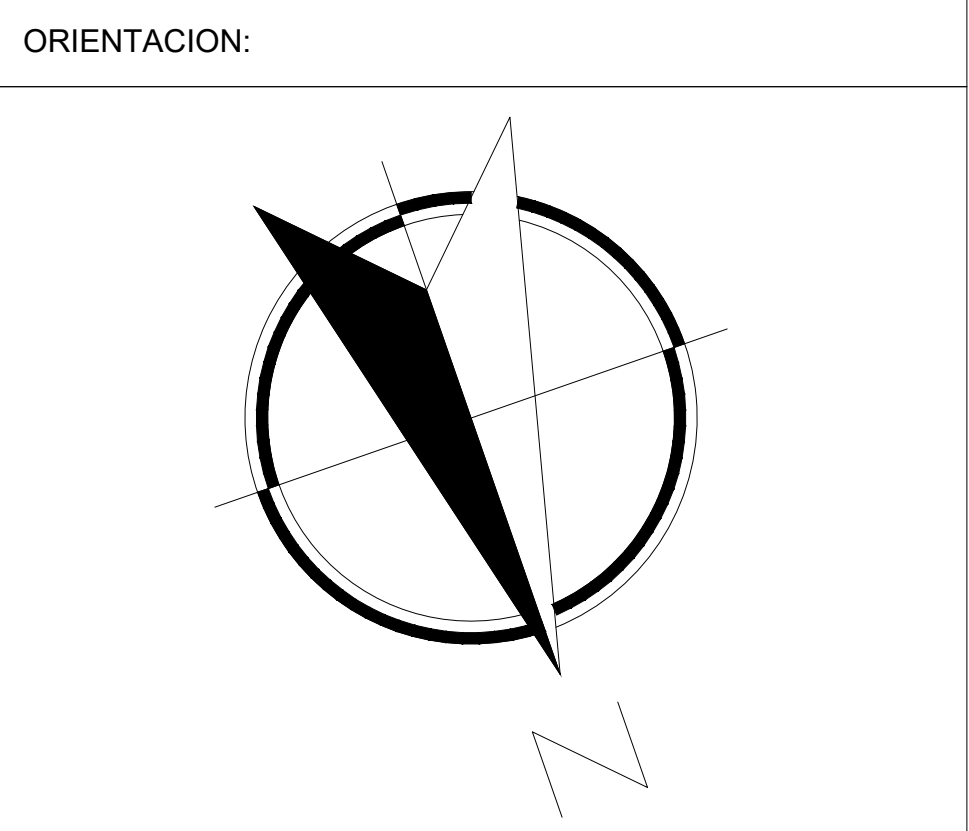

NOTAS GENERALES

TABLA DE MODIFICACIONES:

NO.	DESCRIPCION	FECHA
0	LIBERACION GUIA MECANICA	26/09/2024

EMPRESA: **TecnoRampa**
RAZÓN SOCIAL: ANGELICA MEDEL
VENDEDOR: ARQ. EVELIN ALVARADO
FECHA: 26/09/2024
ELEVADOR: JORGE SAAZ
PLANO: OBRA CIVIL
CLAVE: A-3

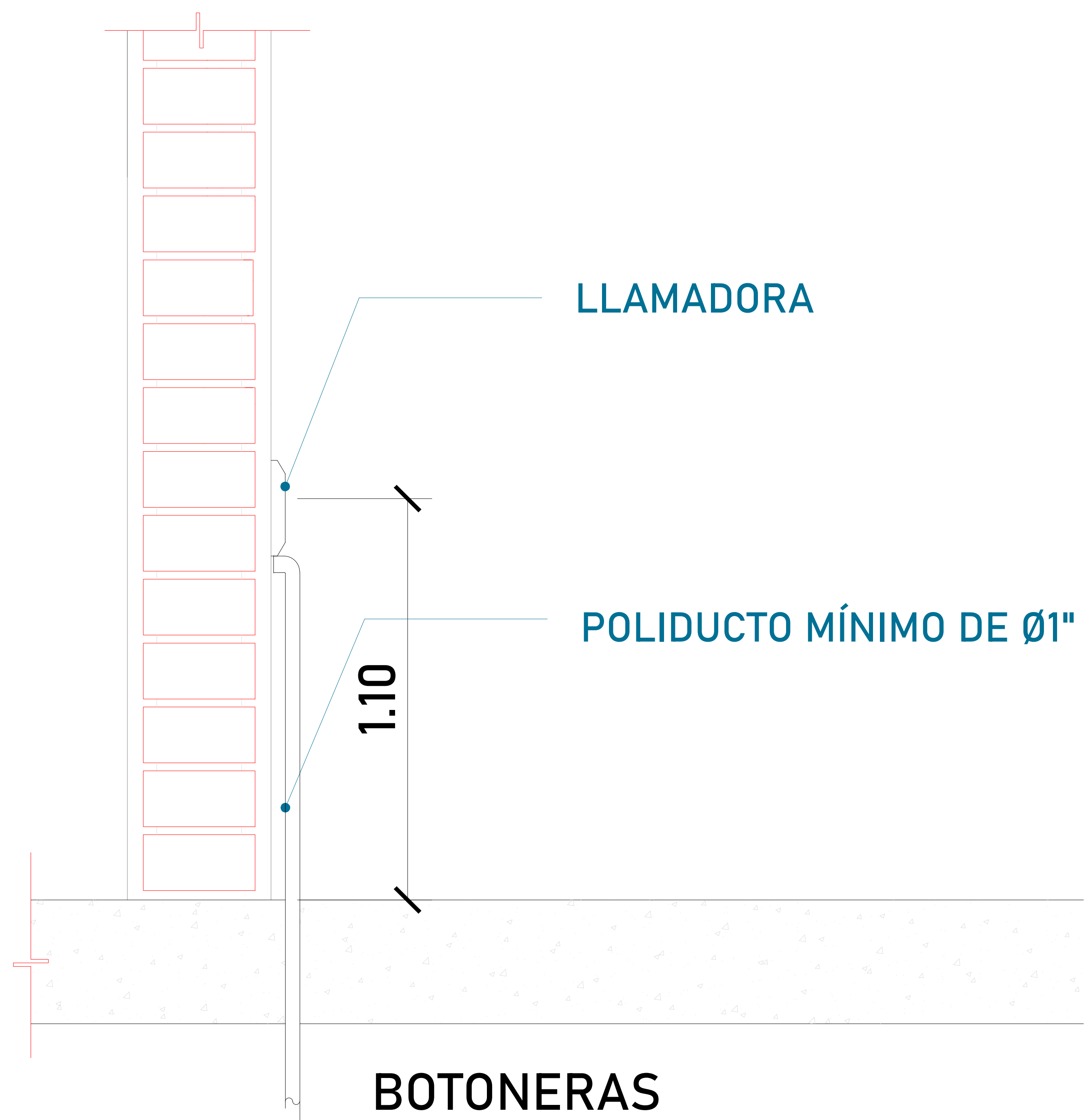

**BOTONERAS CANALIZADAS
POR TECNORAMPA**

TABLA DE CALIBRES	
CALIBRE	DISTANCIA
8 AWG	0-10M
6 AWG	11-15 M
- (CONTEMPLAR CALCULO)	16- EN ADELANTE



UNIDAD HIDRÁULICA
El motor del equipo Tecnorampa, debe estar protegido del polvo y agua o cualquier sustancia que pudiera contaminar el aceite por eso se solicita un nicho de 0.85mx0.65mx2.00m para su resguardo.

DESCRIPCIÓN DE UNIDAD HIDRAULICA 3HP	
ALIMENTACION	220 VCA
NUMERO DE FASES	2
AMPERS DE CONSUMO	16
WATSS DE CONSUMO	2.2 KW
TIPO DE ACEITE	ISO 68
RANGO DE VARIACIÓN DE VOLTAGE	220 VAC +/- 5%

El cliente suministra, instala y energiza centro de carga con alimentación Bifásica a 220V, con neutro y tierra física, e interruptor termomagnético de 2 x 40 Amp exclusivo para el elevador. El centro de carga deberá colocarse en el área donde se ubique la unidad hidráulica y control eléctrico proporcionado por TECNORAMPA a no mayor de 5.00m del área del equipo

Por seguridad no deberá ser manipulado por personal no autorizado

*Al hacer caso omiso de las indicaciones ya dictadas y tenga alguna falla el equipo, Tecnorampa no se hará responsable de estas, además de que el año de garantía no tendría cobertura para estos daños.



UBICACION
Carretera Federal México-Querétaro

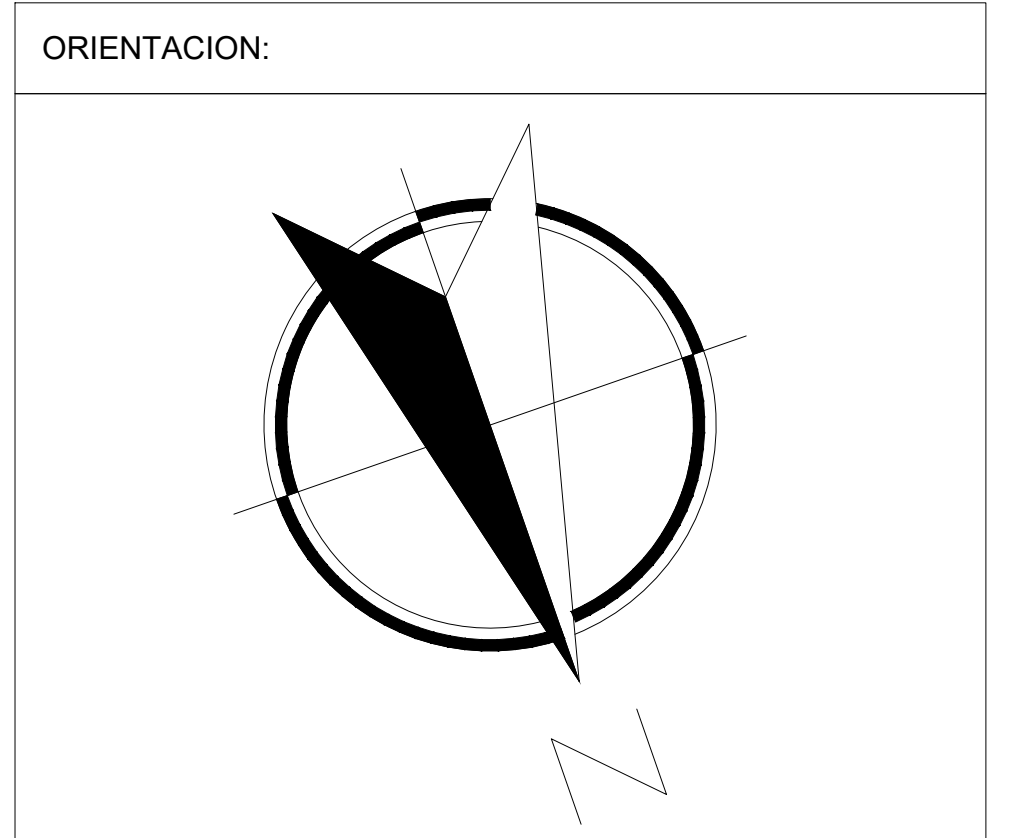

NOTAS GENERALES

TABLA DE MODIFICACIONES:		
NO.	DESCRIPCION	FECHA
0	LIBERACION GUÍA MECÁNICA	26/09/2024

EMPRESA: **TecnoRampa**
ENERGÍA EN TRANSFORMACIÓN Y SERVICIOS

RAZÓN SOCIAL: ANGELICA MEDEL

VOBO: _____ VENDEDOR: _____
MRD: 01/01/2019

FECHA: _____ ELEVADOR: _____
08/09/2024

PLANO: ALIMENTACIÓN Y BOTONERAS CLAVE: **A-4**

