

DESCRIPCIÓN

- X1-** ALTURA 2° ESTACIÓN
- X2-** ACCESO: A1.- 1.80M
- X3-** ALTURA DE COLUMNAS DEL EQUIPO

DESCRIPCIÓN DE EQUIPO

- X11-** CABINA COLOR: AZUL/GRIS
- X12-** ACABADO: METAL DESPLEGADO
- X13-** CABINA: ARMADA
- X14-** COLUMNAS: COMPLETA

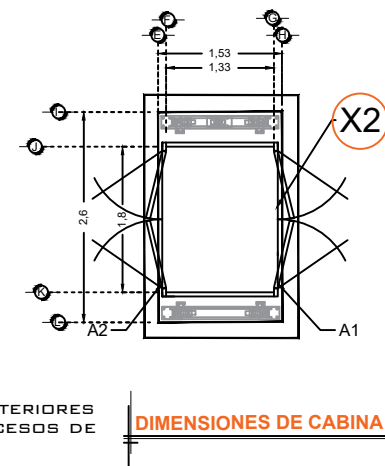
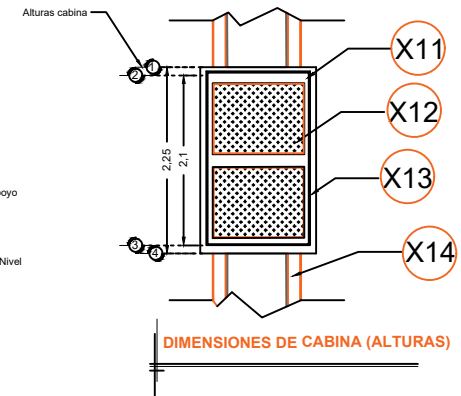
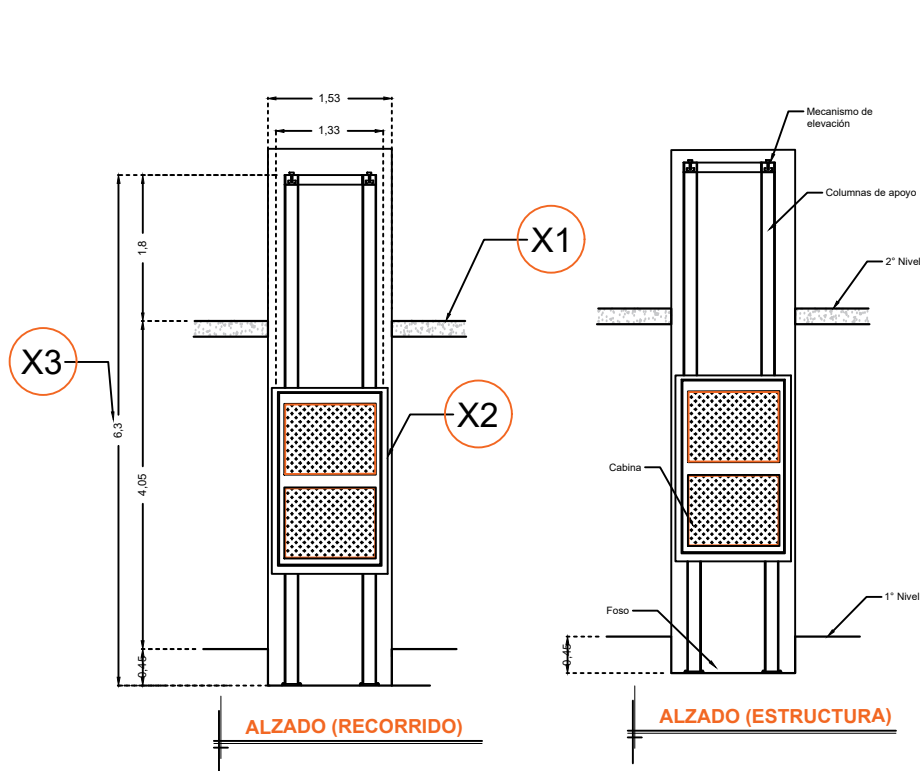

-LLEVARA PUERTAS EXTERIORES SOLO EN LOS DOS ACCESOS DE UNO DE LOS LADOS

RAZON SOCIAL: TIENDAS 3B S.A. DE C.V.

ELEVADOR : **CARGA**

LEVANTAMIENTO: Arq. Francisco Villa E.

FIRMA:

N. DE CLIENTE: 11494

NOMBRE: Arq. Jaime Villalón

TIPO: **SEMICOMPLETA**

CARGA: **1500 KG** UH : **5 HP**

UBICACIÓN: Miguel Ángel de Quevedo #789 Col.- Barrio del Niño de Jesús Del. Coyoacán

ELEVACION: **4.05 MTS**

No. DE NIVELES: **2**

TUBERÍA: **Delgada**

EQUIPO

CDMX-002-L