

DESCRIPCIÓN

- X1-** ALTURA 2° ESTACIÓN
- X2-** ACCESOS LATERALES
ACCESO:
A1.- 1.20M
A2.- 1.20M
- X3-** ALTURA DE COLUMNAS DEL EQUIPO

DESCRIPCIÓN DE EQUIPO

- X11-** CABINA COLOR BLANCO
- X12-** METAL DESPLEGADO
- X13-** CABINA ARMADA
- X14-** COLUMNAS COMPLETAS

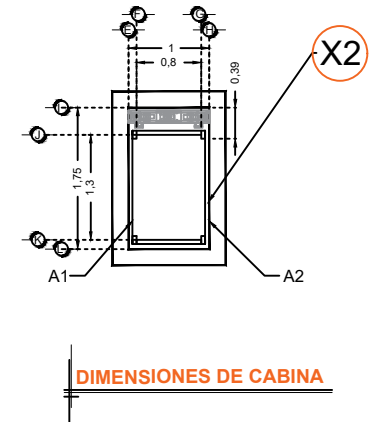
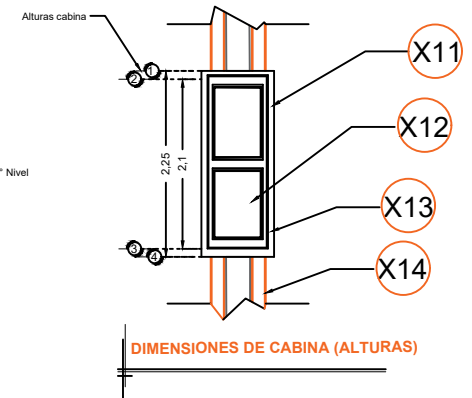
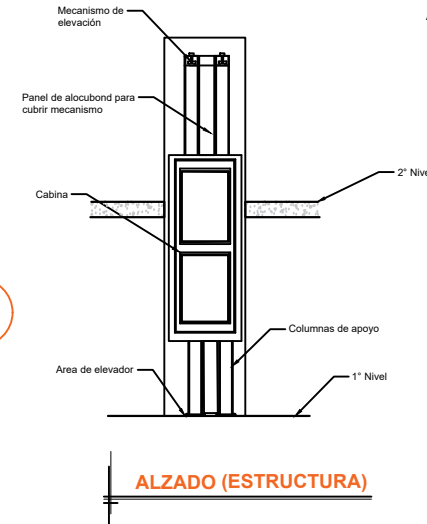
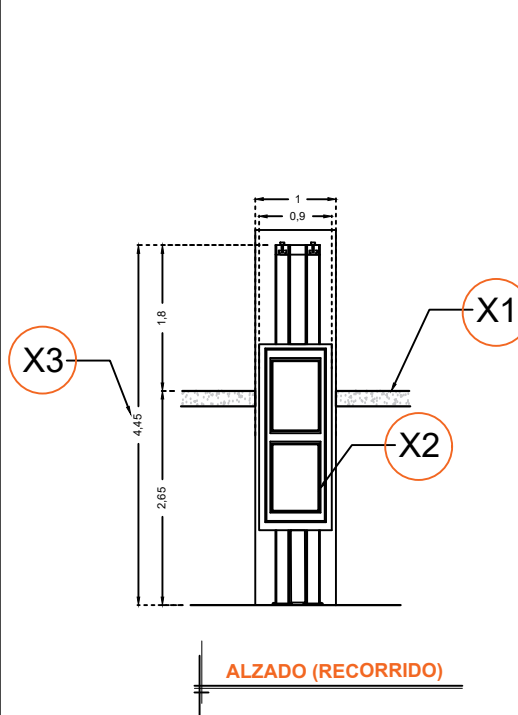

RAZON SOCIAL: **SANDALINDAS S.A. DE C.V.**

ELEVADOR : **CARGA**

LEVANTAMIENTO:
Arq. Mariana Olvera U.

FIRMA:

N. DE CLIENTE: **15393**

NOMBRE:
Sandalindas S.A. de C.V.

TIPO: **SEMICOMPLETA**

CARGA:
500 KG UH: **2 HP**

UBICACIÓN: **Contadores s/n Ciudad Industria de Abastos, León Guanajuato**

ELEVACION: **2.65 MTS**

No. DE NIVELES: **2**

TUBERÍA: **GRUESA**

EQUIPO

GTO-002-L