



**DESCRIPCION**

- X1- ALTURA 2° ESTACION
- X2- PUERTA ACCESO FRONTAL  
A1.- 1.09M  
A2.- 1.24M
- X3- ALTURA DE COLUMNAS DEL EQUIPO
- X4- ALTURA QUE SE NECESITA PARA INSTALACION DE COLUMNAS DEL EQUIPO

**DESCRIPCION DE EQUIPO**

- X11- COLOR SILVER METALLIC
  - X12- CRISTAL GLARO PARA ACCESOS CRISTAL ESMERILADO PARA MECANISMO Y GARA DPUESTA.
  - X13- CABINA DESARMADA
  - X14- COLUMNAS CORTAS (2)
- SECURITY SHIELD, ELECTROIMANES EN PUERTA Y EXTERIORES

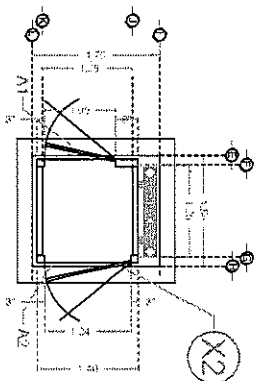
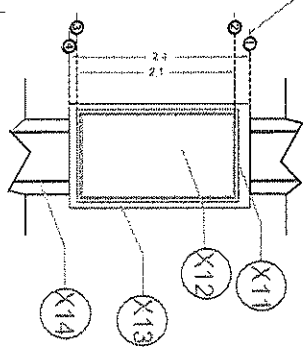
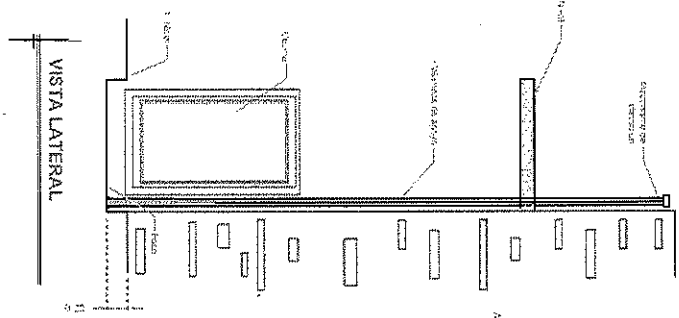
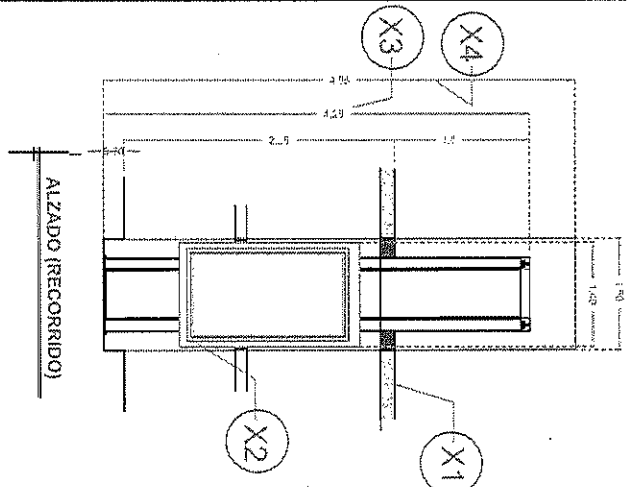

DIMENSIONES DE CABINA

RAZON SOCIAL: PHARMA PLUS S.A. DE C.V.

N. DE CLIENTE: 13480-7594

NOMBRE: GILBERTO DIAZ

ELEVADOR: DISCAPACITADOS

TIPO: CREW EVOLUTION

ELEVACION: 2.25 MTS

No. DE NIVELES: 2

LEVANTAMIENTO: ARQ. EVELIN ALVARO

CARGA: 500 KG

UH: 2 MP

TUBERIA: GRUESA

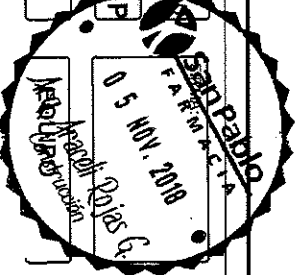

**CDMX-002-E**

UBICACION: AV. OBSERVATORIO #434, COL. 16 DE SEPTIEMBRE, C.P. 11810, CDMX.

# DESCRIPCIÓN

**W1** - DENTRO DE CARGA ALIMENTACIÓN MONOFÁSICA A 110V, CON NEUTRO Y TIERRA TRIMAGNETICO DE PROTECCIÓN 1X 30 AMP LIBRES DE CONSUMO.

**W2** - EN CASO DE REQUERIR LA CANALIZACIÓN DE LAS BOTONERAS DOULTAS DEJAR DUCTO DE 3/4"

**W3** - SE SOLICITA ESTA PREPARACIÓN PARA QUE LA CANALIZACIÓN QUEDA DOULTA CON GUÍA.

-BOTONERAS EN PEDESTAL.

DESCRIPCIÓN DE UNIDAD HIDRAULICA	
ALIMENTACION	110 VCA
NUMERO DE FASES	1
AMPERES DE CONSUMO	18.5000
WATTS DE CONSUMO	1.5 KW
TIPO DE ACEITE	ISO 68

UNIDAD HIDRAULICA

RAZON SOCIAL: PHARMA PLUS S.A. DE C.V.  
 N. DE CLIENTE: 7848832388  
 NOMBRE: GILBERTO DIAZ

ELEVADOR: DISCAPACITADOS  
 TIPO: CREW EVOLUTION

UBICACION: AV. OBSERVATORIO #394, COL. 16 DE SEPTIEMBRE, C.P. 11810, CDMX.  
 ELEVACION: 2.25 MTS  
 No. DE NIVELES: 2

LEVANTAMIENTO: ARQ. EVELIN ALVARADO  
 CARGA: 500 KG  
 UH: 2 HE  
 TUBERIA: GRUESA

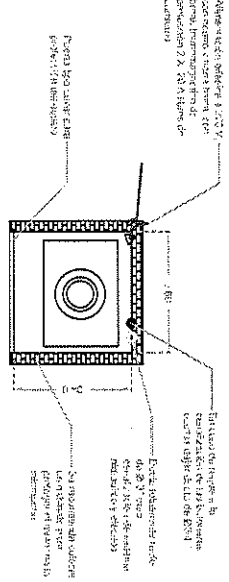
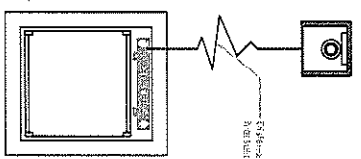

ISOMETRICO

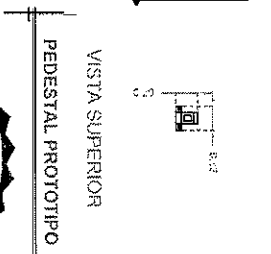

VISTA SUPERIOR

VISTA FRONTAL

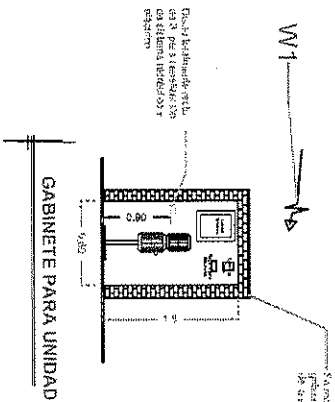

GABINETE PARA UNIDAD

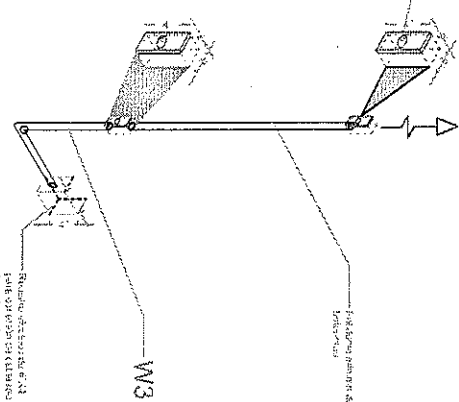

NOTA: Por cada nivel adicional deberá de colocarse una chata para alisar el botón de llamada y deberá de constituir la librería hasta esto.

**Tecno Rampa**  
 BIODIVERSIDAD Y SOSTENIBILIDAD

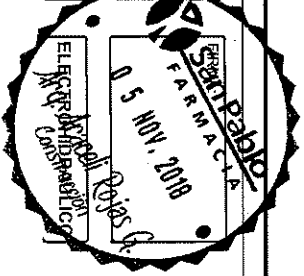

CDMX-003-E