

DESCRIPCIÓN

W1- ALIMENTACIÓN MONOFÁSICA A 127 V, CON NEUTRO Y TIERRA FÍSICA, CON BREAK TERMOMAGNETICO DE PROTECCIÓN 1 x 25 AMP LIBRES DE CONSUMO

W2- EN CASO DE REQUERIR LA CANALIZACIÓN DE LAS BOTONERAS OCULTAS DEJAR DUCTO DE 1"

W3- SE SOLICITA ESTA PREPARACIÓN PARA QUE LA CANALIZACIÓN QUEDE EMPOTRADAS.

-PANEL DE SEGURIDAD

-BOTONERA CON BRAILLE

-AMORTIGUADORES

-BOTONERA EMPOTRADA

-DISTANCIA ENTRE ELEVADOR Y UNIDAD HIDRAULICA 3.00M

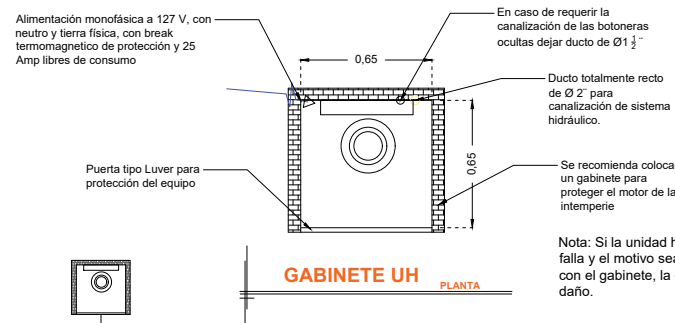
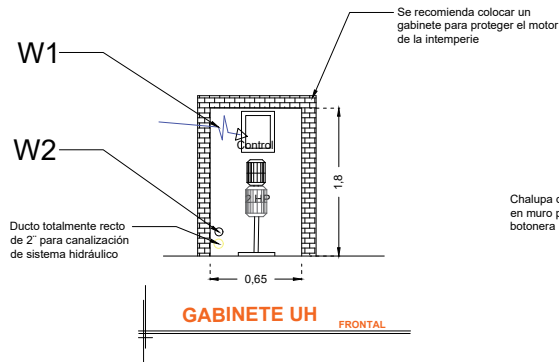

NOTA: Por cada nivel adicional deberá de colocar una chalupa para alojar el botón de llamado y debería de continuar la tubería hasta esta.

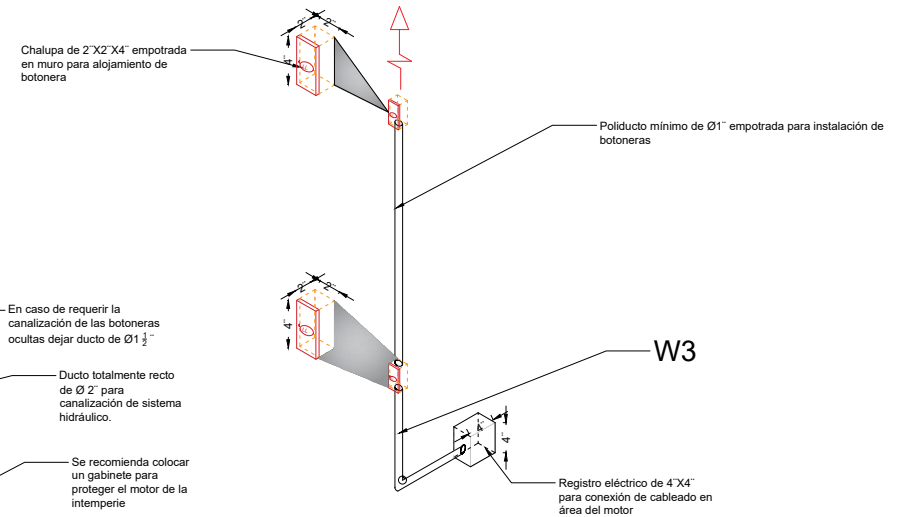

*Tubería y registro eléctricos suministrados por el cliente, únicamente ductería sin cableado

Chalupa de 2"X2"X4" empotrada en muro para alojamiento de botonera. Se recomienda a una altura de 1.10m

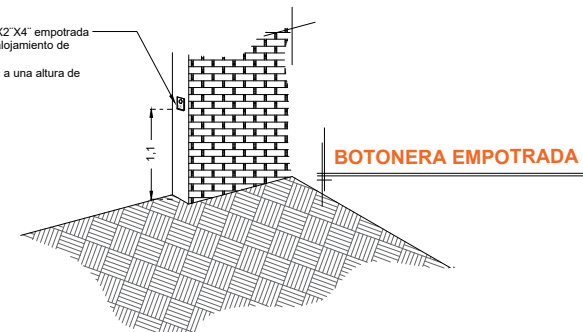

RAZON SOCIAL: **PROVEEDURÍA DE PRODUCTOS Y SERVICIOS DE MÉXICO**

ELEVADOR : **DISCAPACITADOS**

LEVANTAMIENTO: **Arq. Mariana M. Olvera U.**

FIRMA:

N. DE CLIENTE:

NOMBRE: **Enrique Padilla**

TIPO: **SEMICOMPLETA**

CARGA: **500 KG** UH: **2 HP**

UBICACIÓN:

ELEVACION: **3.15 MTS**

No. DE NIVELES: **2**

TUBERÍA: **Gruesa**

ELECTROHIDRAULICO

GTO-003-L