

EQUIPO:

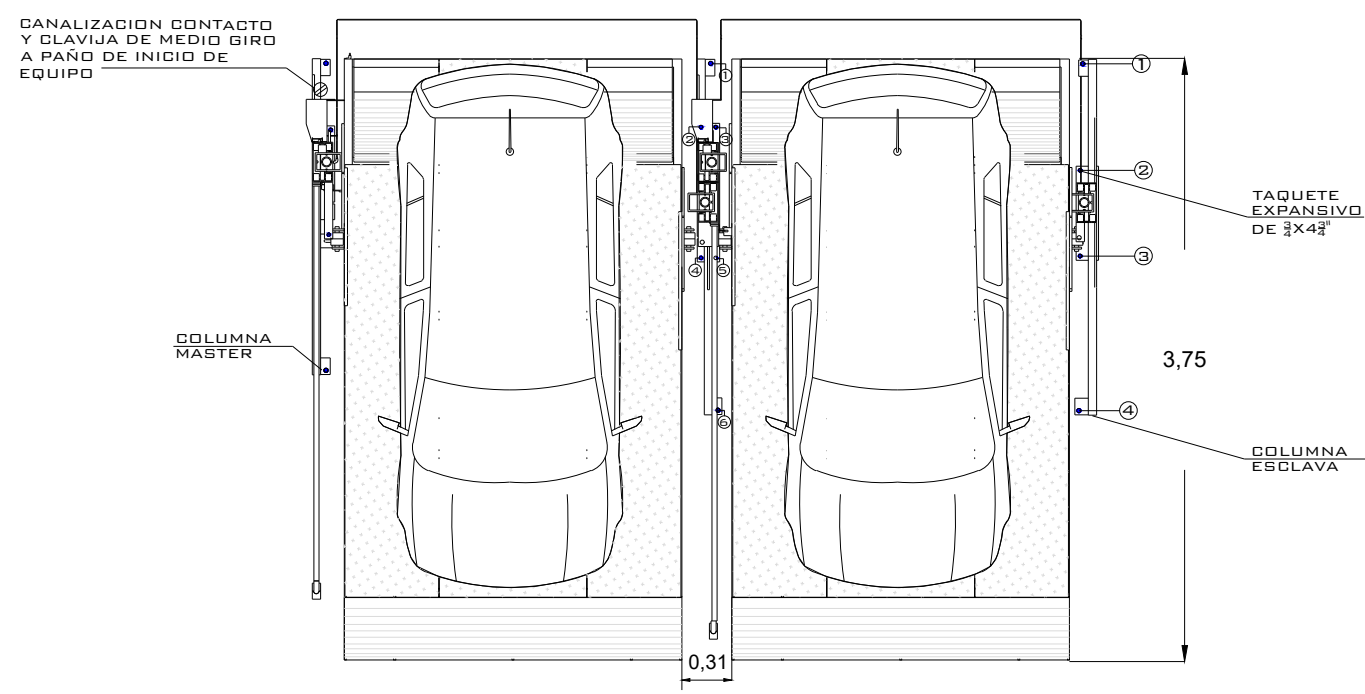

VISTA SUPERIOR

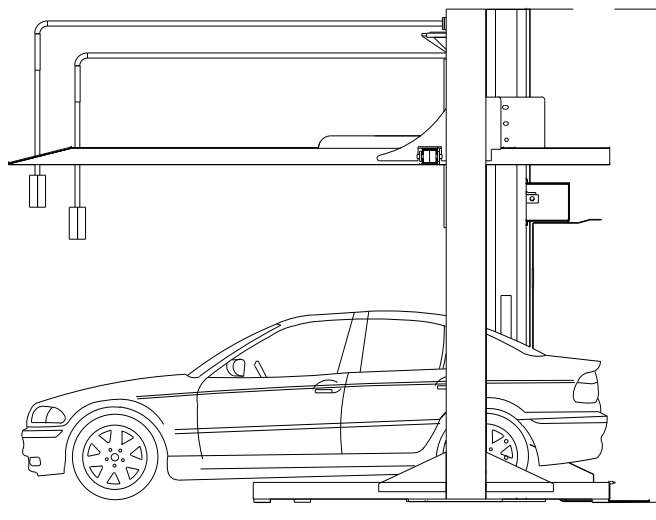

VISTA LATERAL

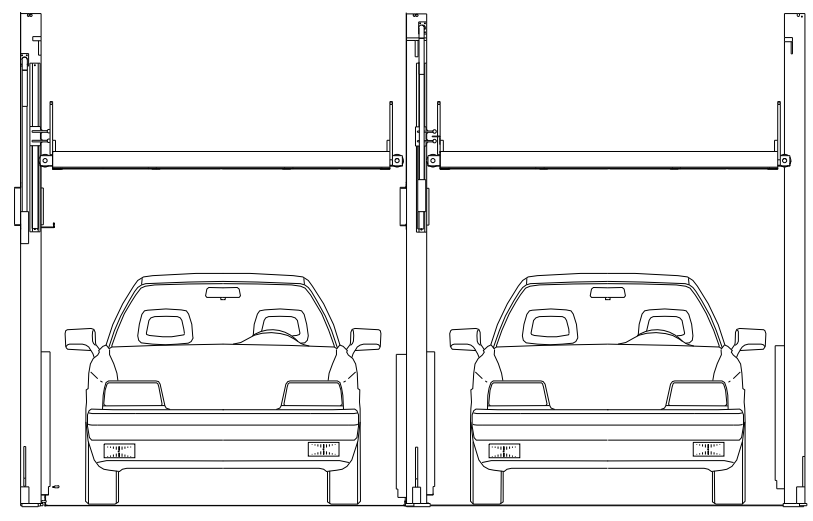

VISTA FRONTAL

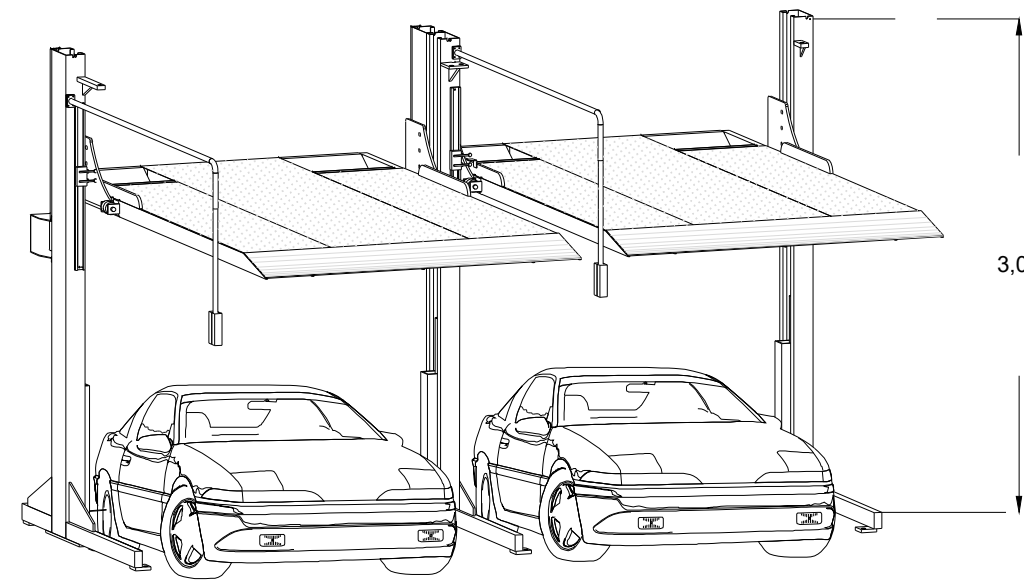

VISTA ISOMETRICO

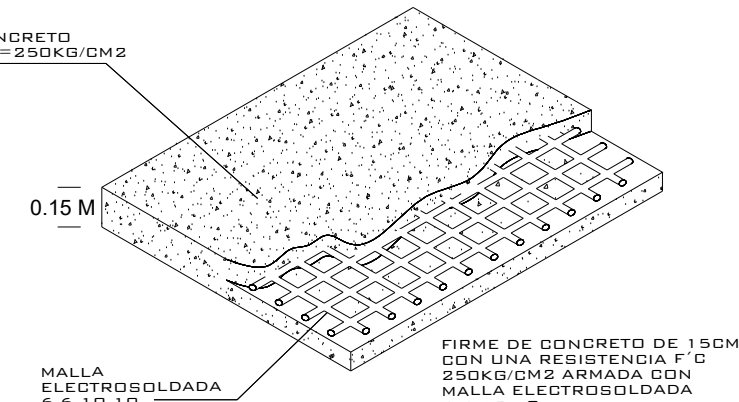

FIRME PARA ANCLAJE DE EQUIPOS

NOTA:
 1.- ANCLAJE DE COLUMNAS A BASE DE TAPETES EXPANSIVOS DE 7x4.2'
 2.- CANALIZACION CONTACTOS Y ALIQUILA DE HIELO: SERA A PARIR DE FINIS DE EQUIPO.
 3.- FIRME DE CONCRETO DE 15CM CON UNA RESISTENCIA F'0.25000/10M ARMADA CON MALLA ELECTRODIFUSIONADA DE 6.6-10-10

DIR .80m del muro de la rampa 1

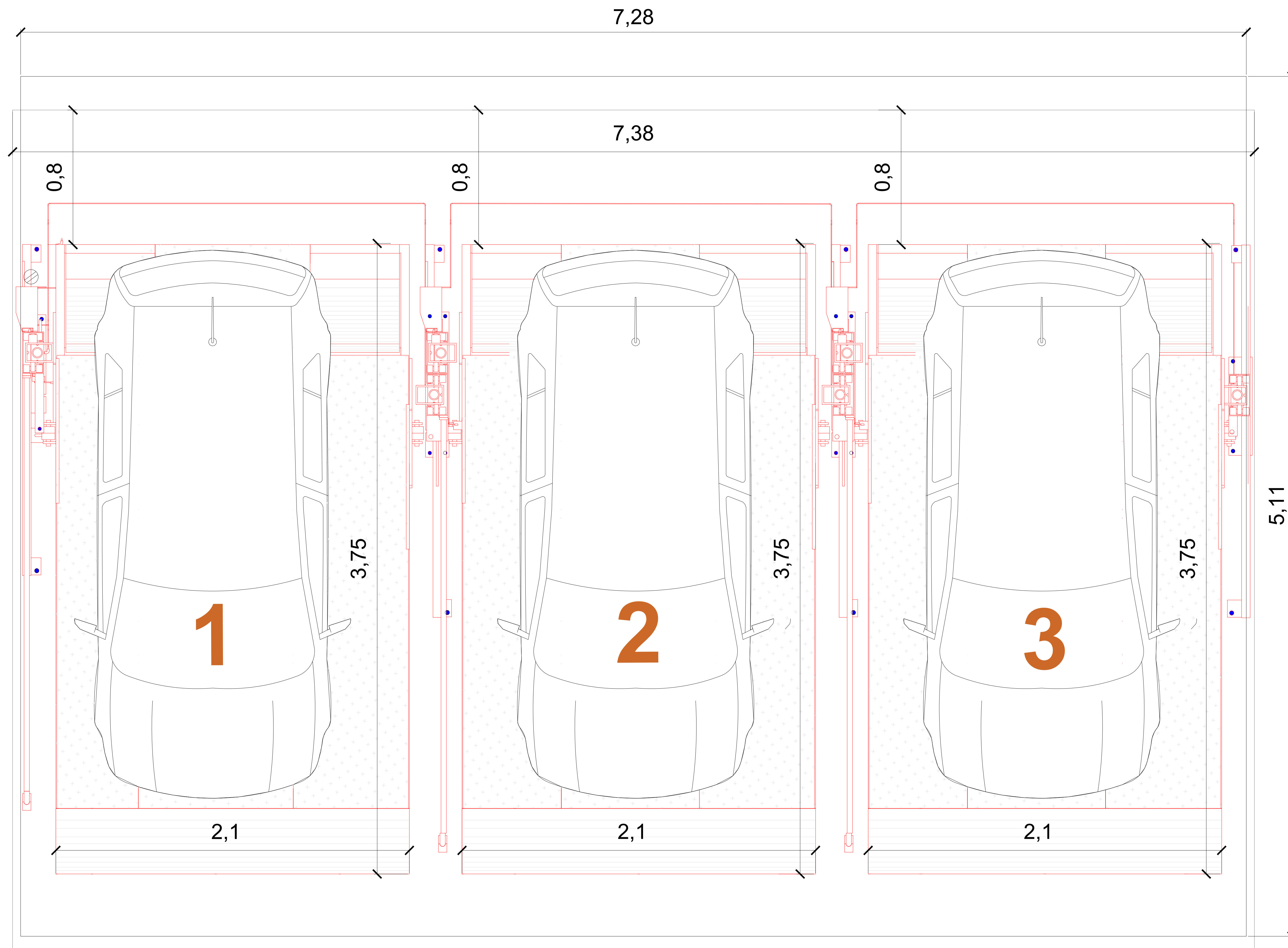

TecnoRampa
 SINERGIA EN TECNOLOGÍA Y SERVICIOS

N° DE CLIENTE:

NOMBRE:
 JOSE ARANA FRIAS

LEVANTAMIENTO:
 ING. MAURICIO COMPAGNY B.

TR- EVOLUTION LIBRES-EMPATADAS

CARACTERISTICAS DE EQUIPO:

- 1. JUEGO DE 3 RAMPAS EMPATADAS TR EVOLUTION DE 2.10M X 3.75M CON RESGUARDO DE 0.80M

TOTAL DE RAMPAS 3

No. PLANO:

A-01

PS

ALTURA DE LEVANTE:
 1.95M

02/2020

1.- SE TENDRÁ QUE REALIZAR EL LEVANTAMIENTO EN FÍSICO PARA PODER CONFIRMAR LA PRESENTE PROPUESTA.
 2.- ESTE PLANO DEBE DE TENER EL VO. BO. POR PARTE DEL CLIENTE EN EL CUAL AVALA EL SEMBRADO DE EQUIPOS.