

# EQUIPO:

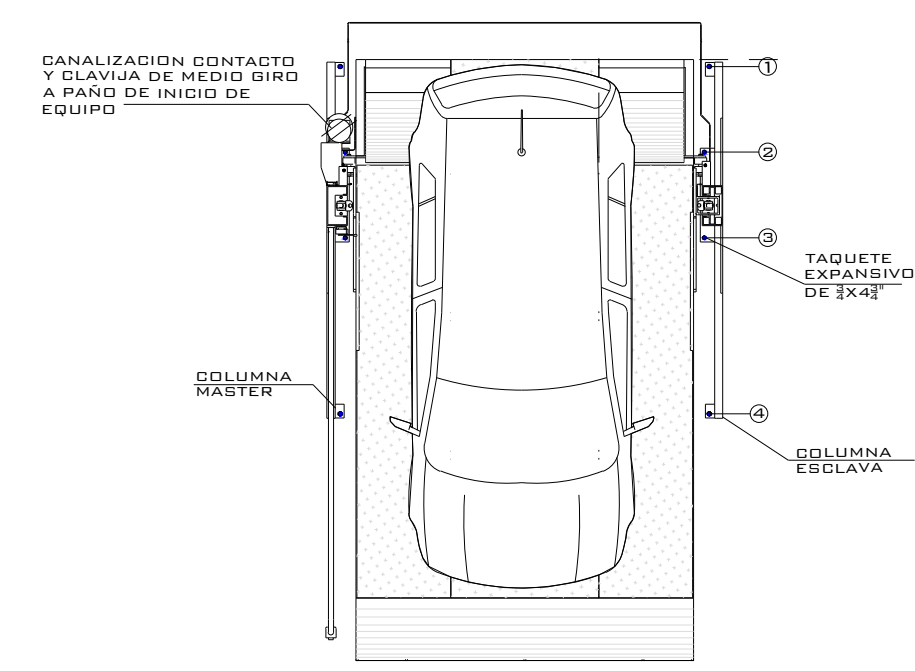

VISTA SUPERIOR

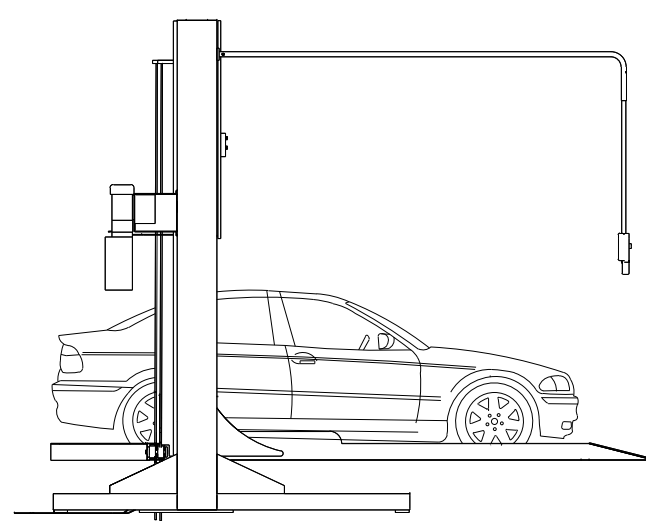

VISTA LATERAL

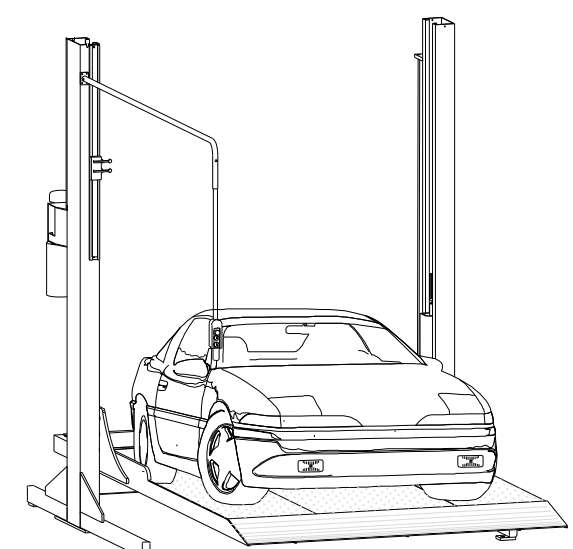

VISTA ISOMETRICO

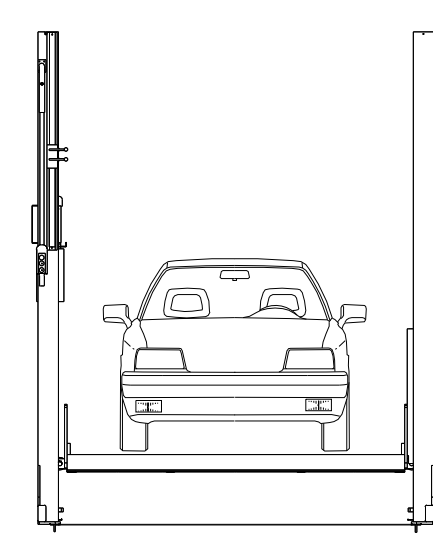

VISTA FRONTAL

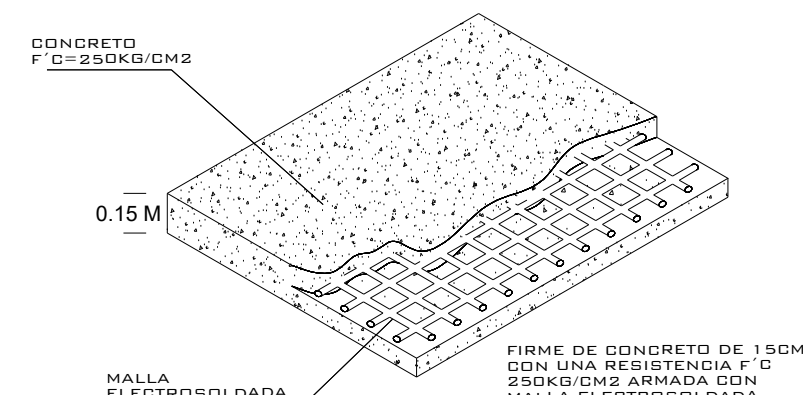

FIRME PARA ANCLAJE DE EQUIPOS  
DETALLE

NOTA:  
1.- ANCLAJE DE COLUMNAS A BASE DE TAPUCHES ESPESOR DE 2x4x2  
2.- SANALIZACIÓN CONTACTO Y CLAVIA DE MEDIO BIRD A PARO DE INICIO DE EQUIPO.  
DEBA CIVIL PARA EL ANCLAJE DEL EQUIPO  
3.- FIRME DE CONCRETO DE 15CM CON ARMADA CON MALLA ELECTRODINAMICA 6.6-10.10

COLUMNAS RECORTADAS A 3.00M

# 2.95m

ORCM

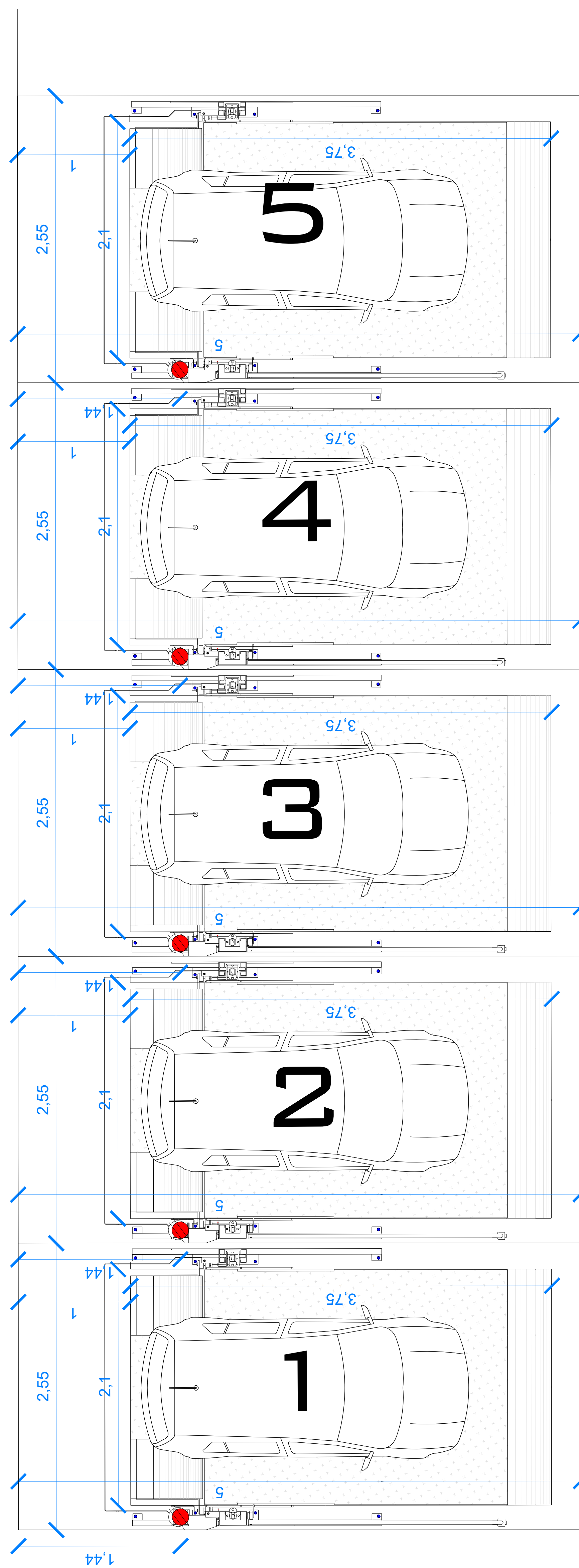

NO LLEVA RAMPA

ORCM

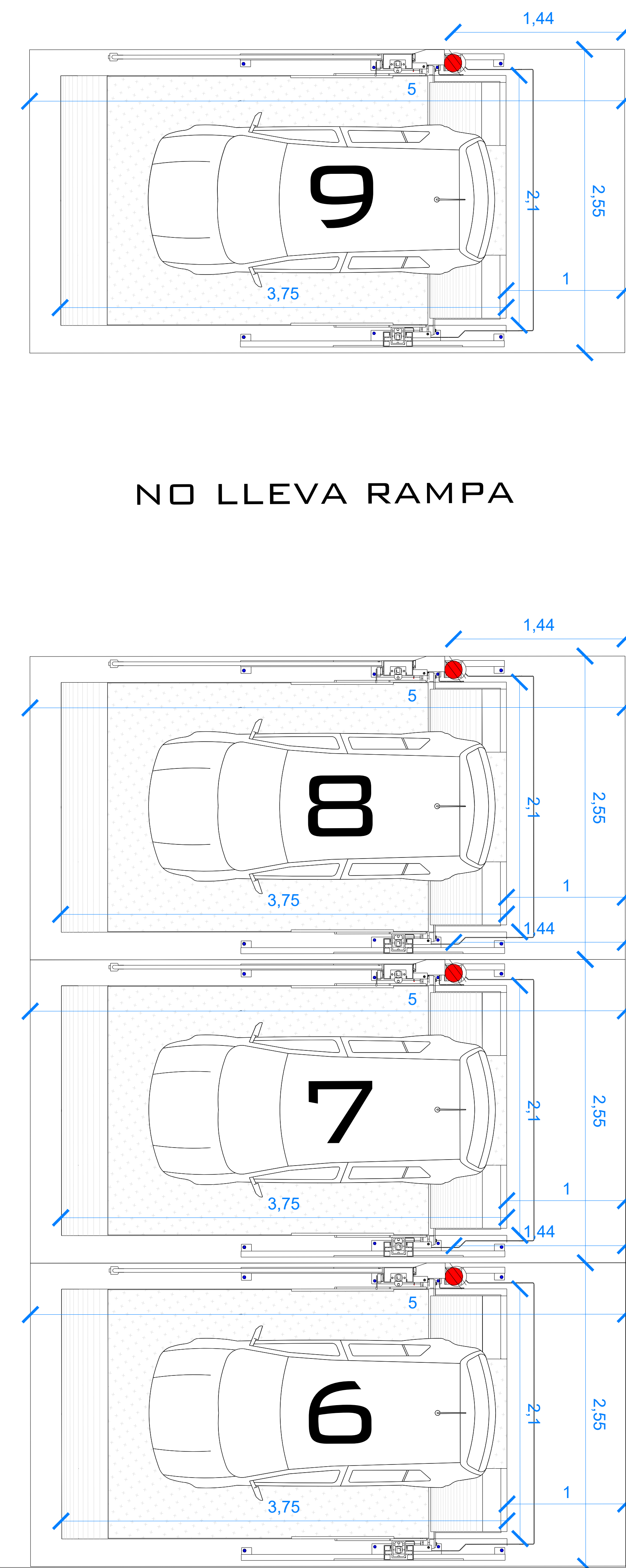

S  
P

ALTURA DE LEVANTE:  
**1.80 M**

11 / 2021

N° DECLINTE:

NOMBRE:  
**RODRIGO PORTILL**

LEVANTAMIENTO:  
**ING. MAURICIO COMPAGNY**

## PARKING LIFT

### CARACTERISTICAS DE EQUIPO:

- NUEVE RAMPA PARKING LIFT DE 2.10M X 3.75M CON RESGUARDO DE 1.00M
- UNIDAD HIDRÁULICA 2 HP
- CARGA 7000 LBS
- ALTURA DE LEVANTE 1.80M
- RECORTE DE LAS DOS COLUMNAS TANTO MASTER COMO ESCLAVA A 3.00M

1.- SE TENDRÁ QUE REALIZAR EL LEVANTAMIENTO EN FÍSICO PARA PODER CONFIRMAR LA PRESENTE PROPUESTA.  
2.- ESTE PLANO DEBE DE TENER EL V.O. BO. POR PARTE DEL CLIENTE EN EL CUAL AVALA EL SEMBRADO DE EQUIPOS.

**TecnoRampa**  
SINERGIAS EN TECNOLOGÍA Y SERVICIOS

No. PLANO:

# A-01