

NOMBRE DE LA EMPRESA:
SADASI - ING. ANTONIO DAZA

TecnoRampa
SINERGIA EN TECNOLOGÍA Y SERVICIOS

CONTENIDO:
• SEMBRADO DE RAMPAS TR EVOLUTION VISTA EN PLANTA

VENDEDOR A CARGO:
• LIC. LUIS FRANCISCO VILLA E.

ÁREA A CARGO DE DISEÑO:
• INGENIERÍA DEL PRODUCTO

DIRECCIÓN DE INSTALACIÓN:
•

OBSERVACIONES:

SIMBOLOGIA:

TABLA DE MODIFICACIONES:

NO.	DESCRIPCIÓN	FECHA
1	Cambio de lugar de 3 rampas	20/11/2022

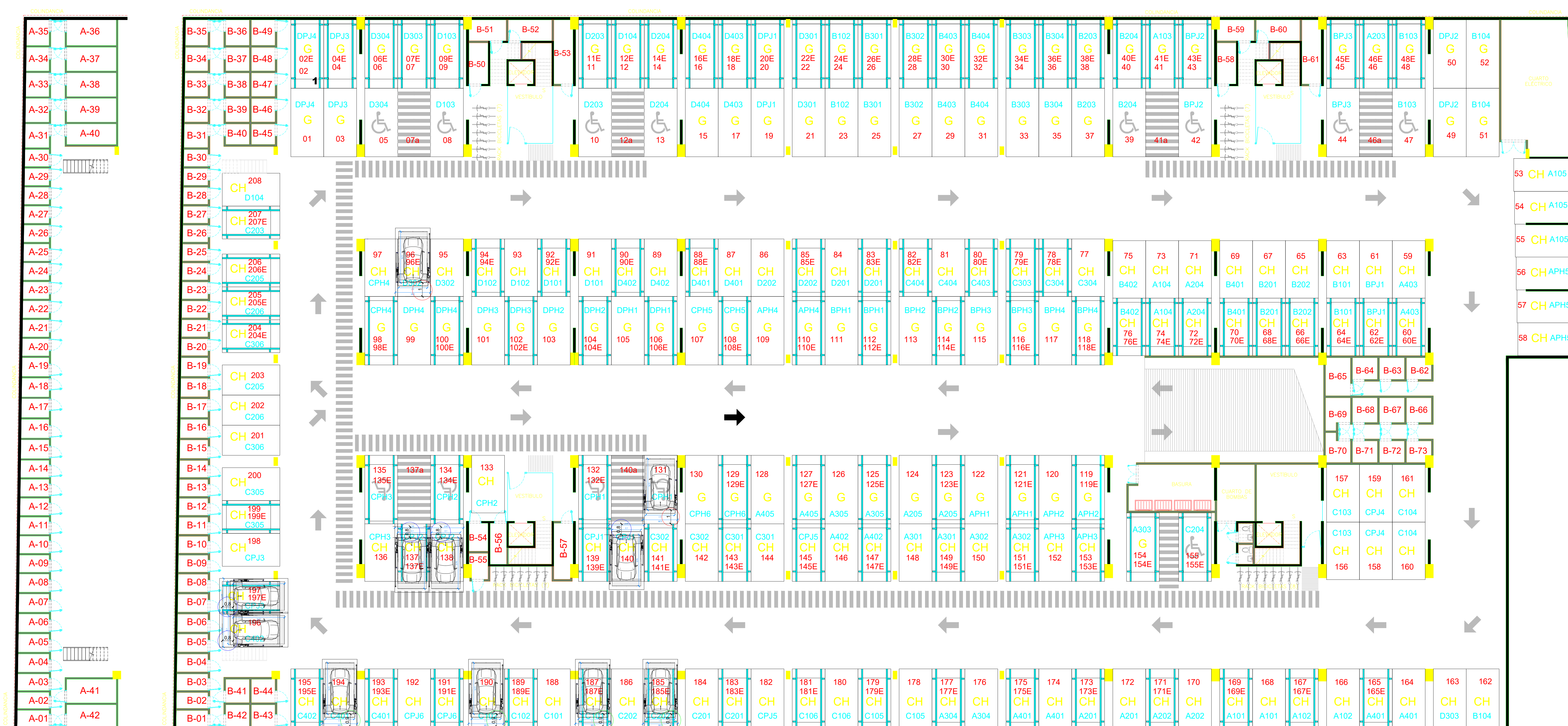

NOTA:
-RAMPAS TR EVOLUTION CIRCULO ROJO DISTANCIA DE RESGUARDO 1.00M (#131, #96)
-RAMPAS TR EVOLUTION CIRCULO VERDE DISTANCIA DE RESGUARDO 0.90M (#185, #187, #190, #194)
-RAMPAS TR EVOLUTION CIRCULO AZUL DISTANCIA DE RESGUARDO 0.80M (#137, #138, #140, #196, #197)
-CANALIZACIÓN AÉREA.
-INSTALAR RAMPAS DEJANDO ESPACIO SUFICIENTE PARA FUTURAS RAMPAS CONTIGUAS.
-ALINEAR RAMPAS CON RAMPAS ANTERIORES.

- NOTA:
- ANCLAJE DE COLUMNAS A BASE DE TAQUETES EXPANSIVO DE 3/4" x 4 3/4" CONCRETO F'c=250KG/CM2
 - CANALIZACIÓN CONTACTO Y CLAVIJA DE MEDIO GIRO A PAÑO DE INICIO DE EQUIPO.
 - FIRME DE CONCRETO DE 15CM CON UNA RESISTENCIA F'c 250KG/CM2 ARMADA CON MALLA ELECTROSOLDADA DE 6.6.10.10

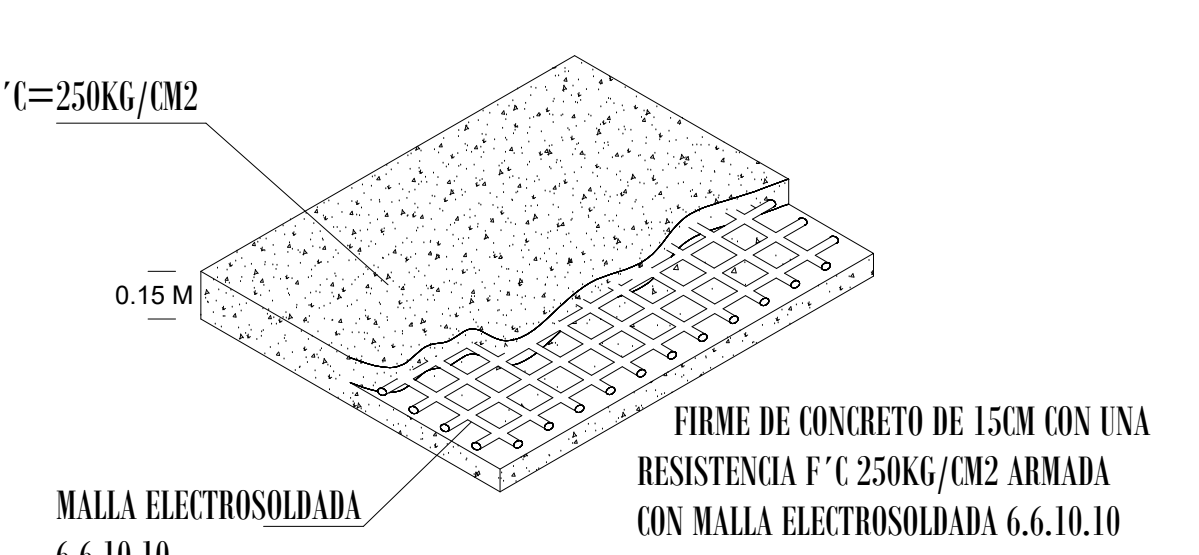

FIRME DE CONCRETO

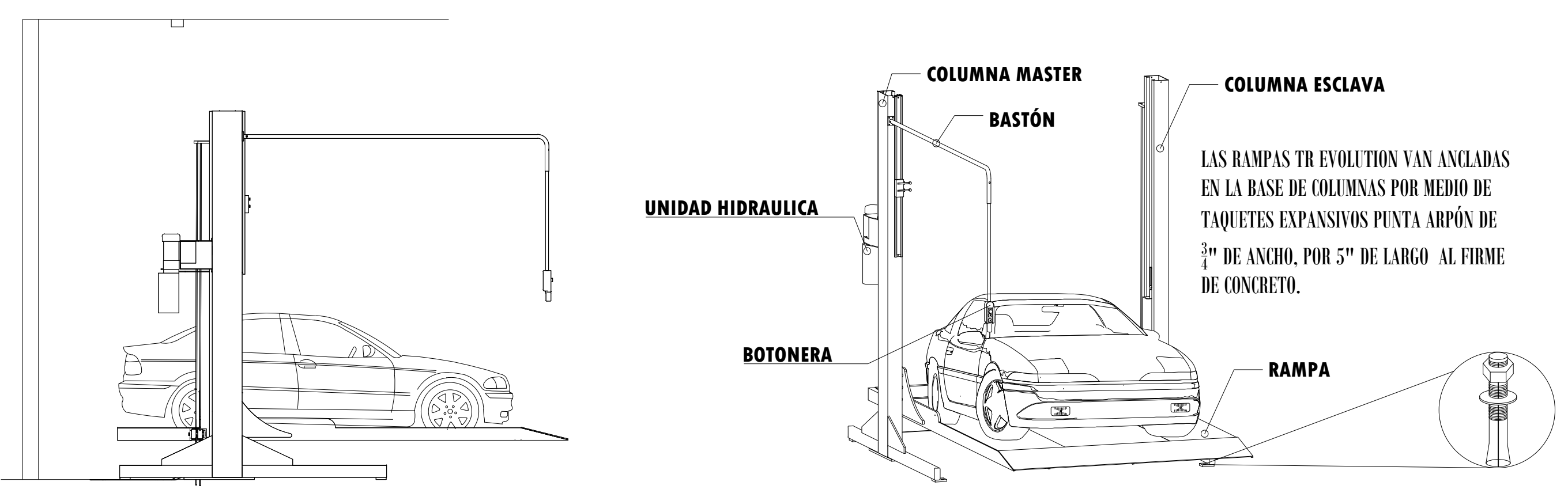

DESCRIPCIÓN DE EQUIPO

TABLA CARACTERÍSTICAS DE EQUIPO

TIPO DE EQUIPO	DIMENSIONES	COLOR	U.H.	CARGA	DISTANCIA DE RESGUARDO	ALTURA DE LEVANTE	# DE EQUIPOS
TR EVOLUTION LIBRES	2.10X3.75	PLATAFORMA: GRIS PLOMO COLUMNAS: NEGRO	3HP	7000 LBS	1.00 M	2.00 M	2
TR EVOLUTION LIBRES	2.10X3.75	PLATAFORMA: GRIS PLOMO COLUMNAS: NEGRO	3HP	7000 LBS	0.90 M	2.00 M	4
TR EVOLUTION LIBRES	2.10X3.75	PLATAFORMA: GRIS PLOMO COLUMNAS: NEGRO	3HP	7000 LBS	0.80 M	2.00 M	5