

DIRECCION:
AUTOPISTA
MEXICO-QUERETARO
KM 175+494 COLONIA
EL SAUZ BAJO

TEL: 01 427 272 40 41

DESCRIPCION DEL EQUIPO:

ELEVADOR MONTAPLATOS

CARGA 300 KG

RECORRIDO: 5.90 M

UNIDAD HIDRAULICA: 3HP

ESTACIONES: 3

VENDEDOR: ARQ. ANTONIO BENITEZ C.

RAZON SOCIAL: ESTRATEGIA ESTRUCTURAL
S.A. DE C.V.

NO. DE CLIENTE: 24794-23660

FECHA: 19/10/2023

FIRMA DE CONFORMIDAD DEL CLIENTE:

CONDICIONES DE ENVIO DEL EQUIPO

CABINA:

COLUMNAS: EN DOS PARTES

DIMENSIONES DE VANO:

COLOR DEL EQUIPO

CABINA: SILVER METALLIC

TIPO DE ALIMENTACIÓN

BIFÁSICA 220 VAC

TUBERÍA - GRUESA

COMPLEMENTOS

- INE
- IMSS
- EQUIPO 1

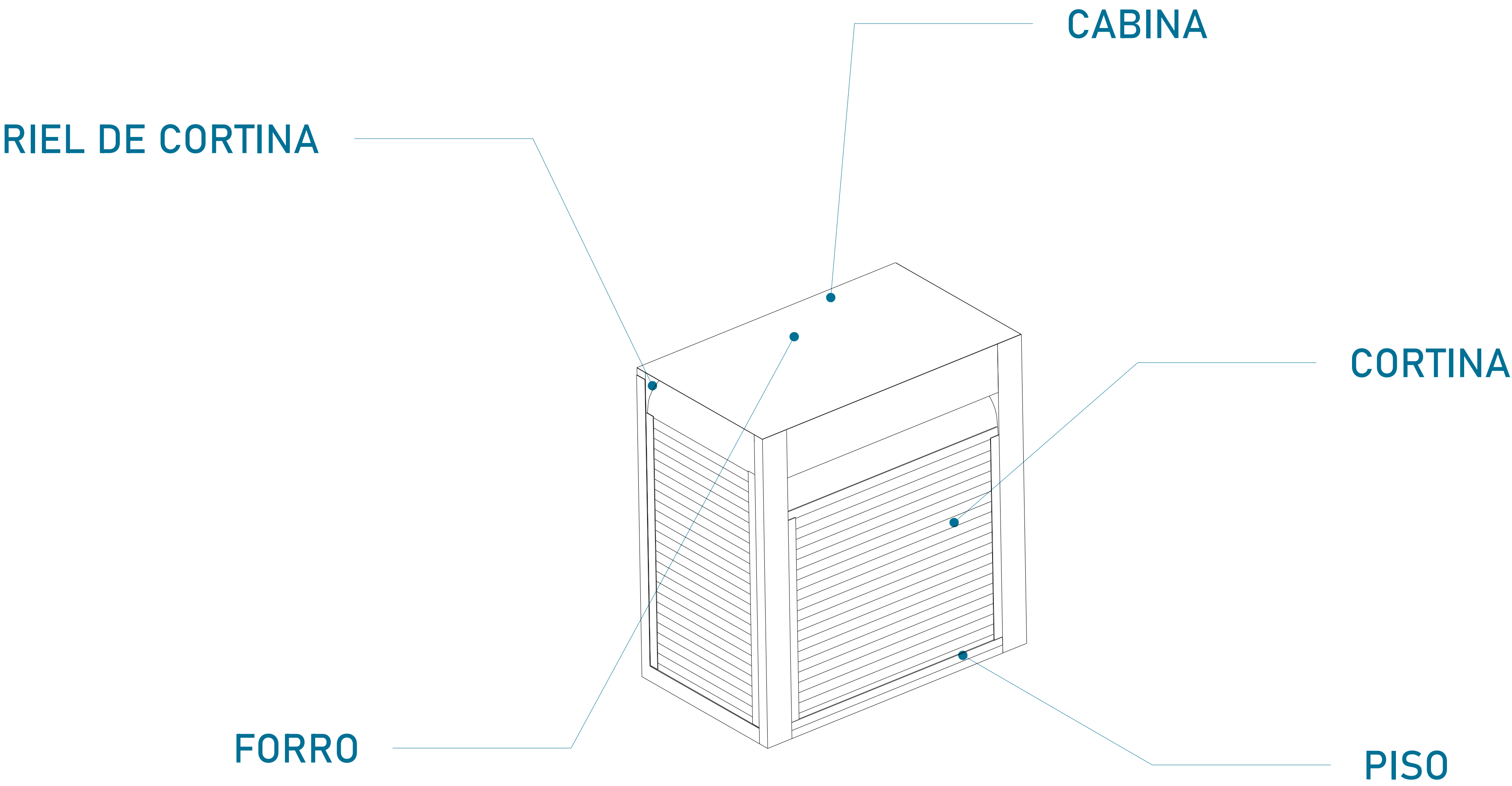

CABINA (VISTA EN ISOMETRICO)

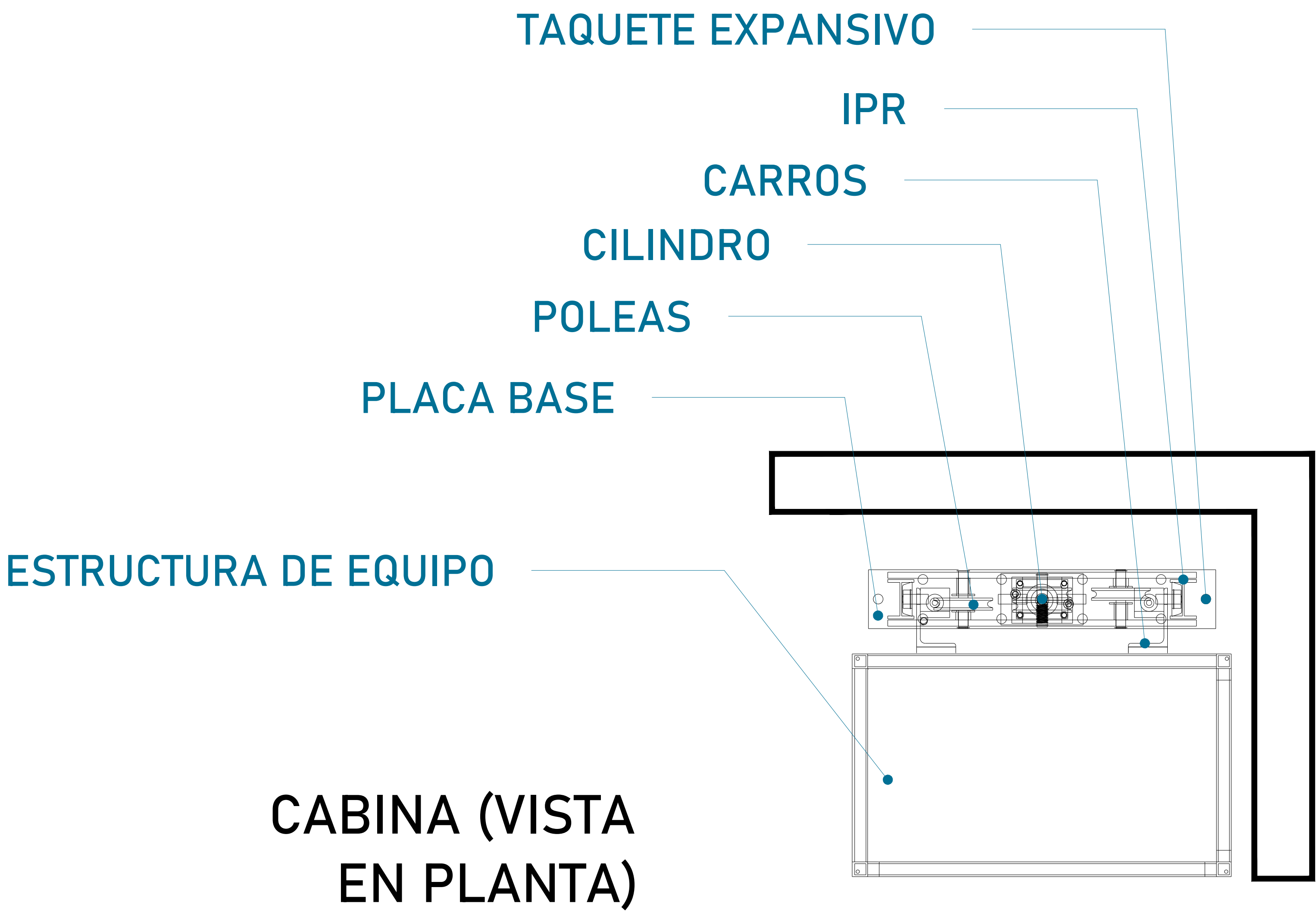

CABINA (VISTA EN PLANTA)

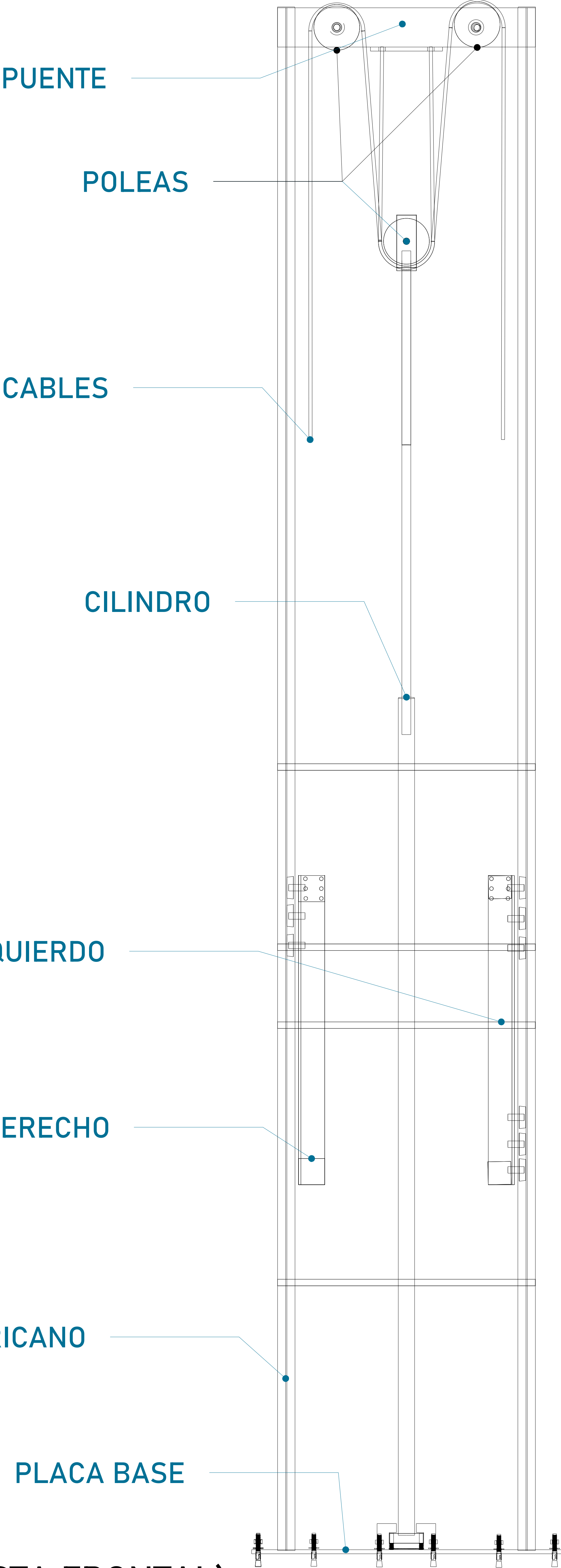

MECANISMO (VISTA FRONTAL)



UBICACION
Carretera Federal México-Querétaro

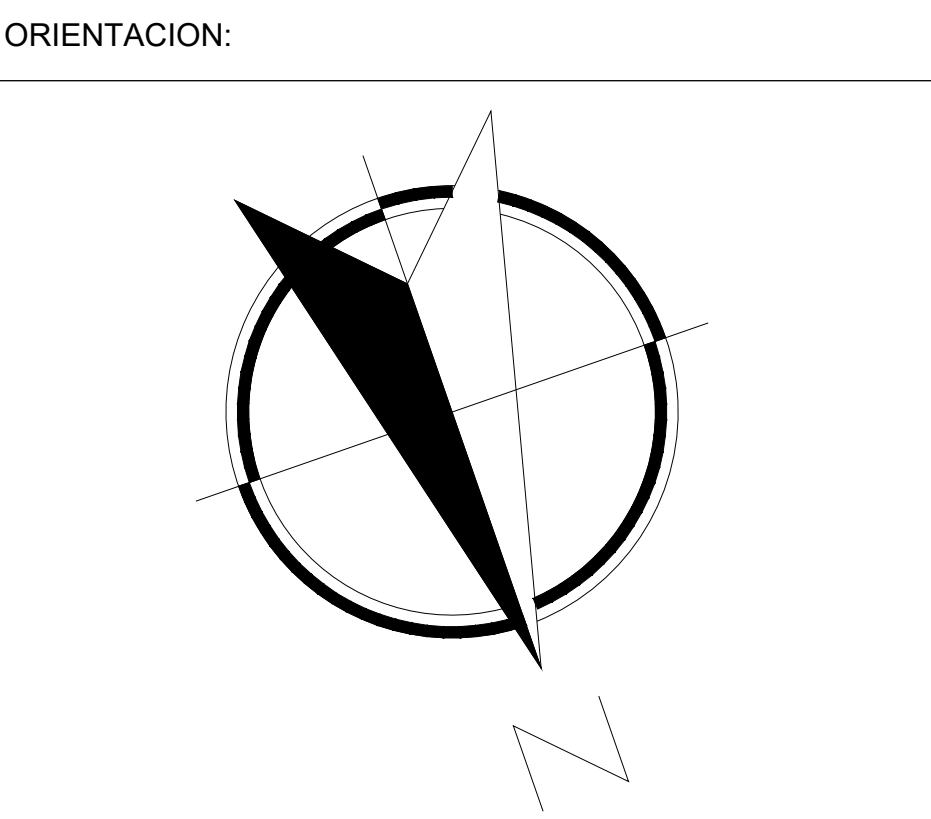

NOTAS GENERALES

TABLA DE MODIFICACIONES:

NO.	DESCRIPCIÓN	FECHA
0	GUIA MECÁNICA PRELIMINAR	19/10/2023

EMPRESA: **TecnoRampa**
Ingeniería en Tecnología y Servicios

RAZÓN SOCIAL: ESTRATEGIA ESTRUCTURAL S.A. DE C.V.

VOBO: VENDEDOR: ARO. ANTONIO BENITEZ
FECHA: 19/10/2023 ELEVADOR: MONTAFLAUTOS

PLANO: DESCRIPCIÓN DE PARTES CLAVE: A-1

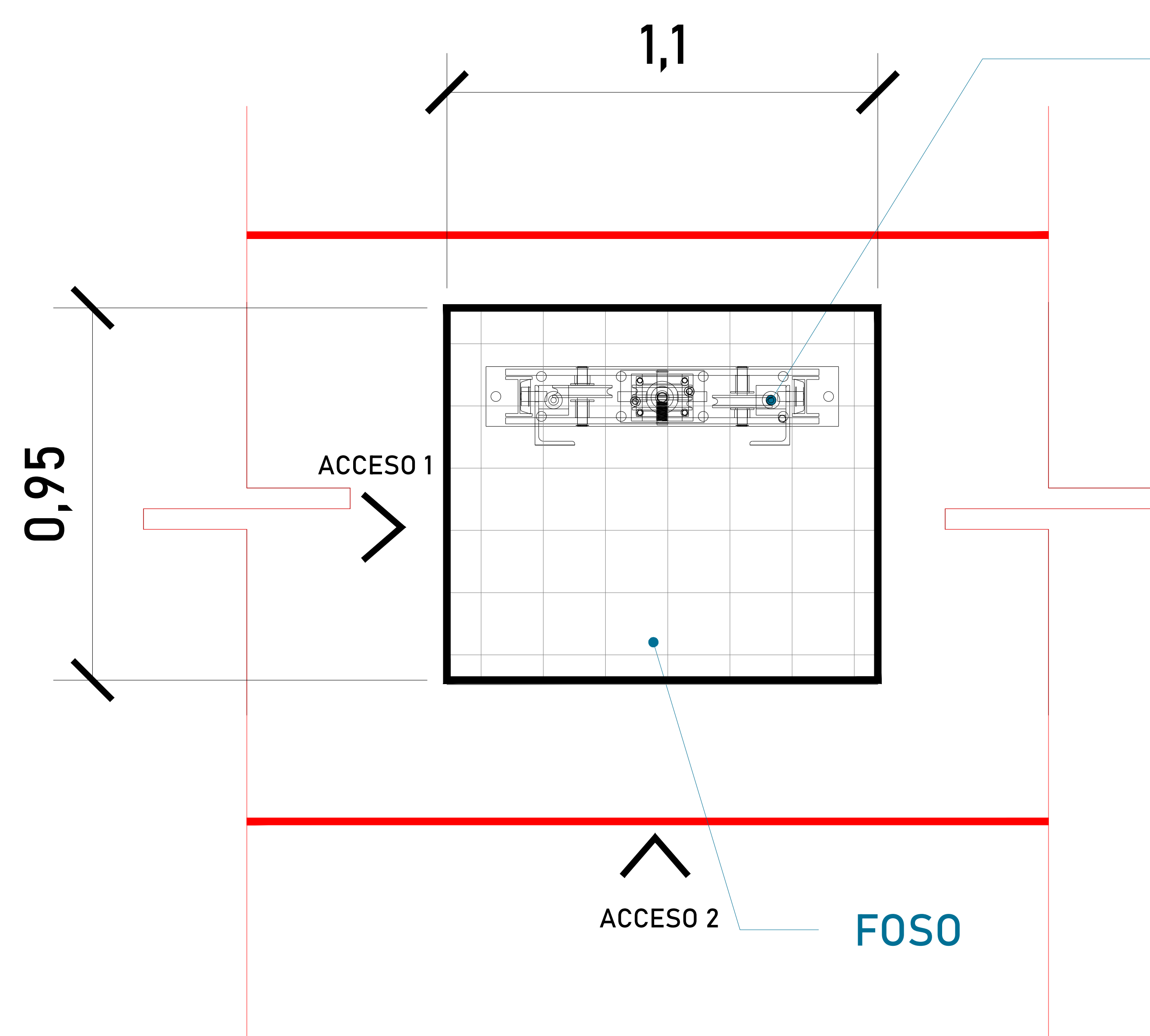

ARMADO
(VISTA EN PLANTA)

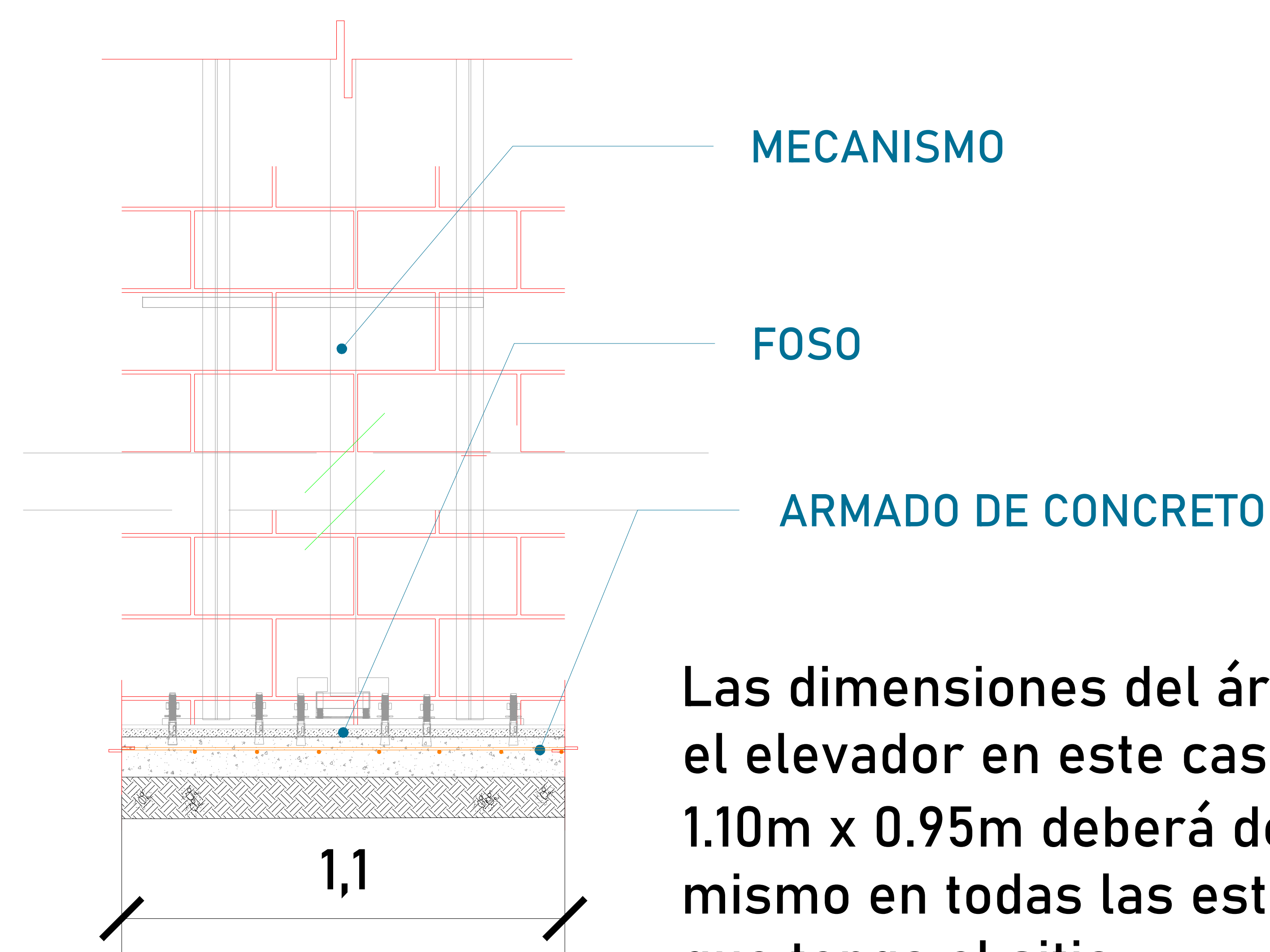

FOSO (VISTA FRONTAL)

MECANISMO

Firme de concreto con una
resistencia de $F'C = 250 \text{ kg/cm}^2$.
Malla electrosoldada de 6.6.10.10
después de los 10cm.

ALTURA DE COLUMNAS	
Recorrido	5.90m
Sobre Paso	2.50m
Total	8.40m

MECANISMO

FOSO

ARMADO DE CONCRETO

Las dimensiones del área para
el elevador en este caso de
1.10m x 0.95m deberá de ser el
mismo en todas las estaciones
que tenga el sitio.

ARMADO DE CONCRETO

Se requiere una altura
minima de 2.70m de
ultima estación a lecho
bajo de losa.

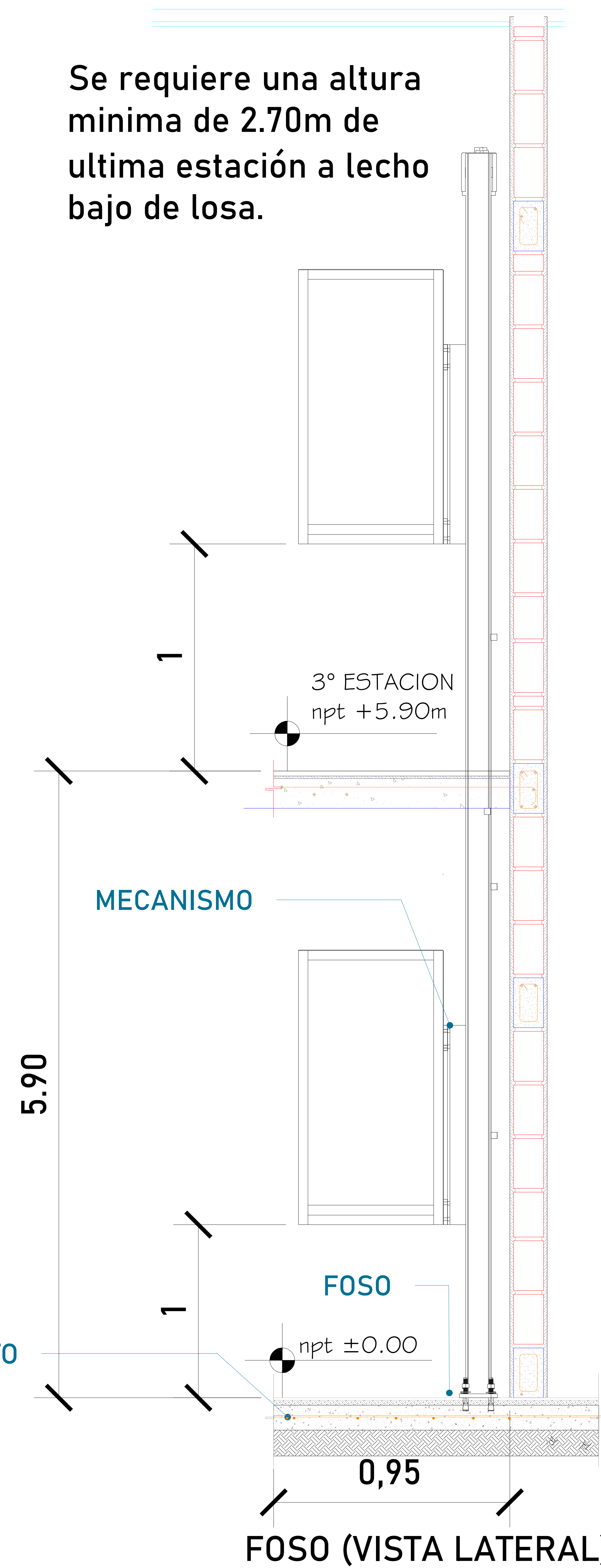

FOSO (VISTA LATERAL)



UBICACION
Carretera Federal México-Querétaro



NOTAS GENERALES

TABLA DE MODIFICACIONES:		
NO.	DESCRIPCION	FECHA
0	GUIA MECANICA PRELIMINAR	19/10/2023

EMPRESA: **TecnoRampa**
Ingeniería en Tecnología y Construcción

RAZÓN SOCIAL: ESTRATEGIA ESTRUCTURAL S.A. DE C.V.

VOBO: VENDEDOR: ARO. ANTONIO BENITEZ
FECHA: 19/10/2023 ELEVADOR: MONTAFLATOS

PLANO: HUECO PARA ELEVADOR CLAVE: A-2

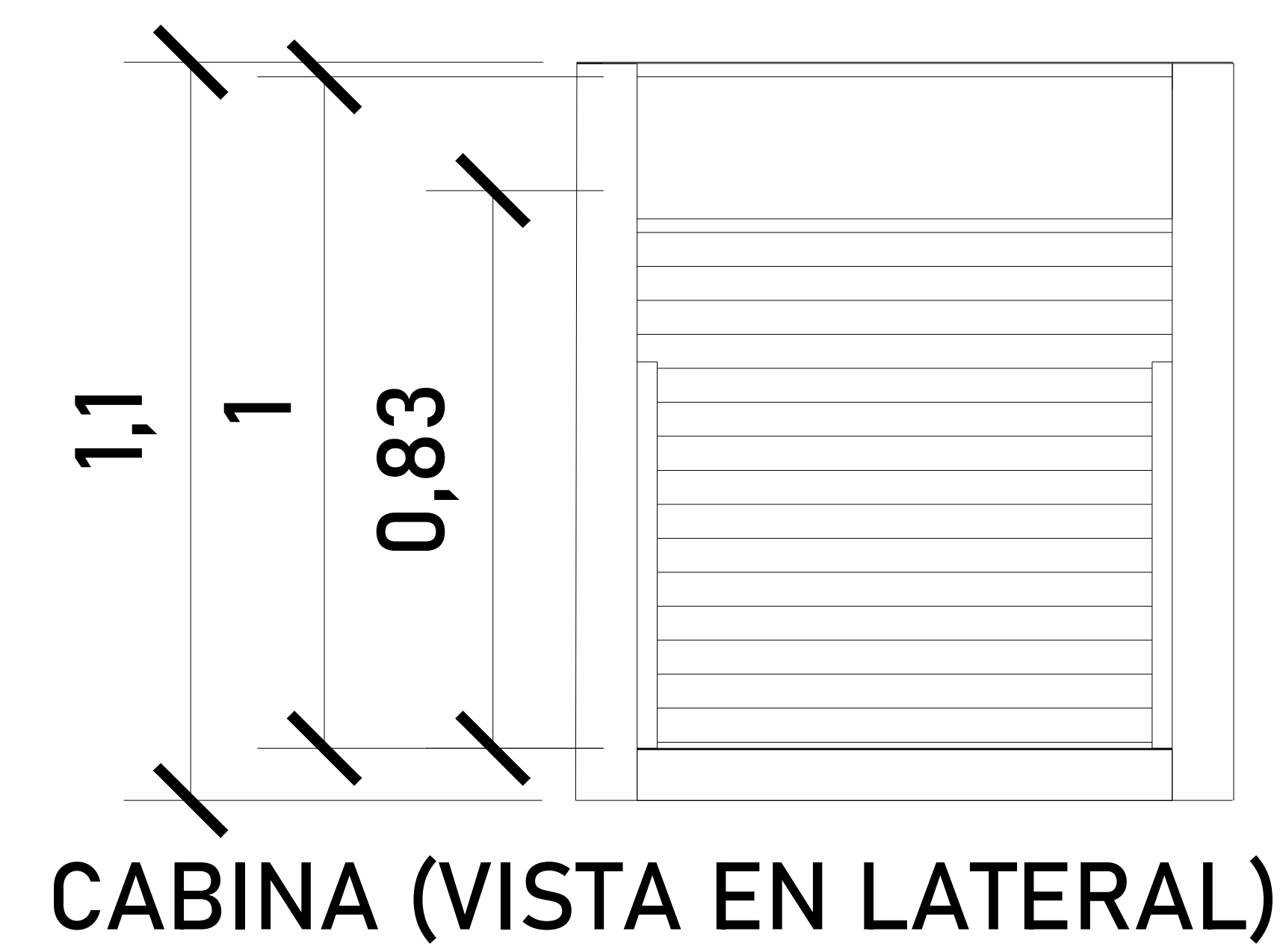
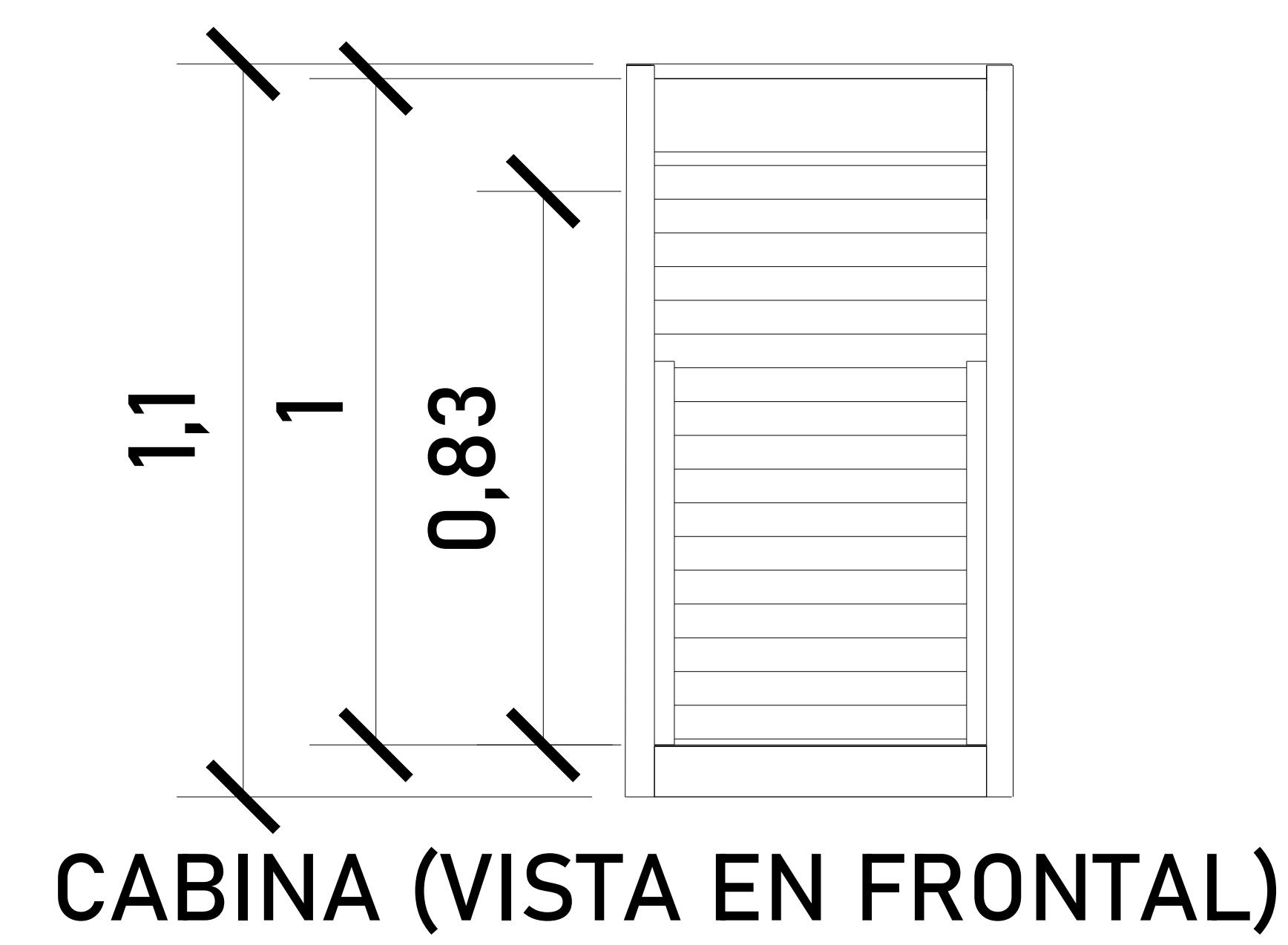

ALTURAS DEL EQUIPO:

ALTURA CABINA	1.10 M
ALTURA INT. DE CABINA 1	1.00M
ALTURA INT. DE CABINA 2	0.83 M

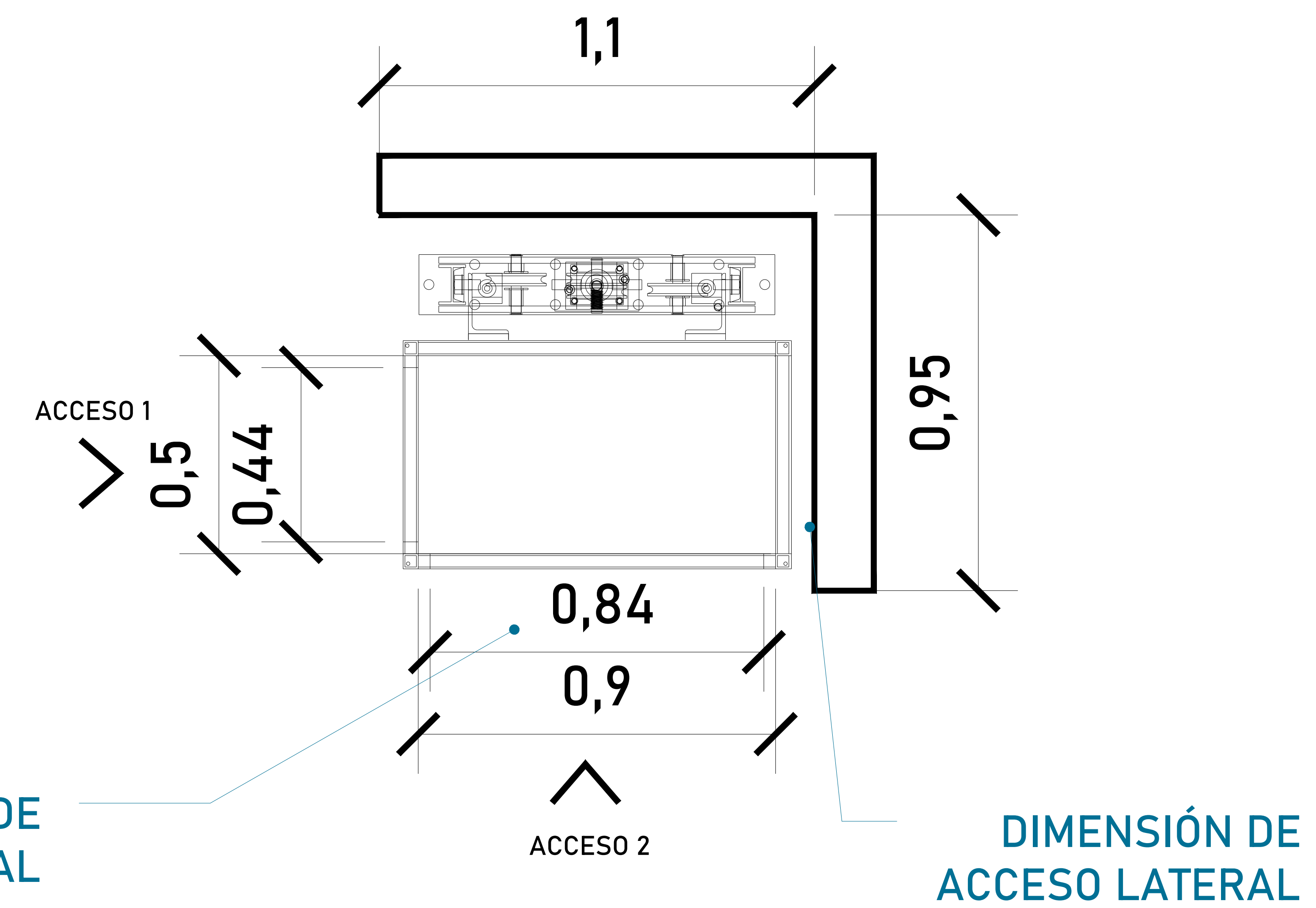

DIMENSIONES INTERIORES DEL EQUIPO:

ACCCSO LIBRE 1	0.44 M
ACCESO LIBRE 2	0.84 M

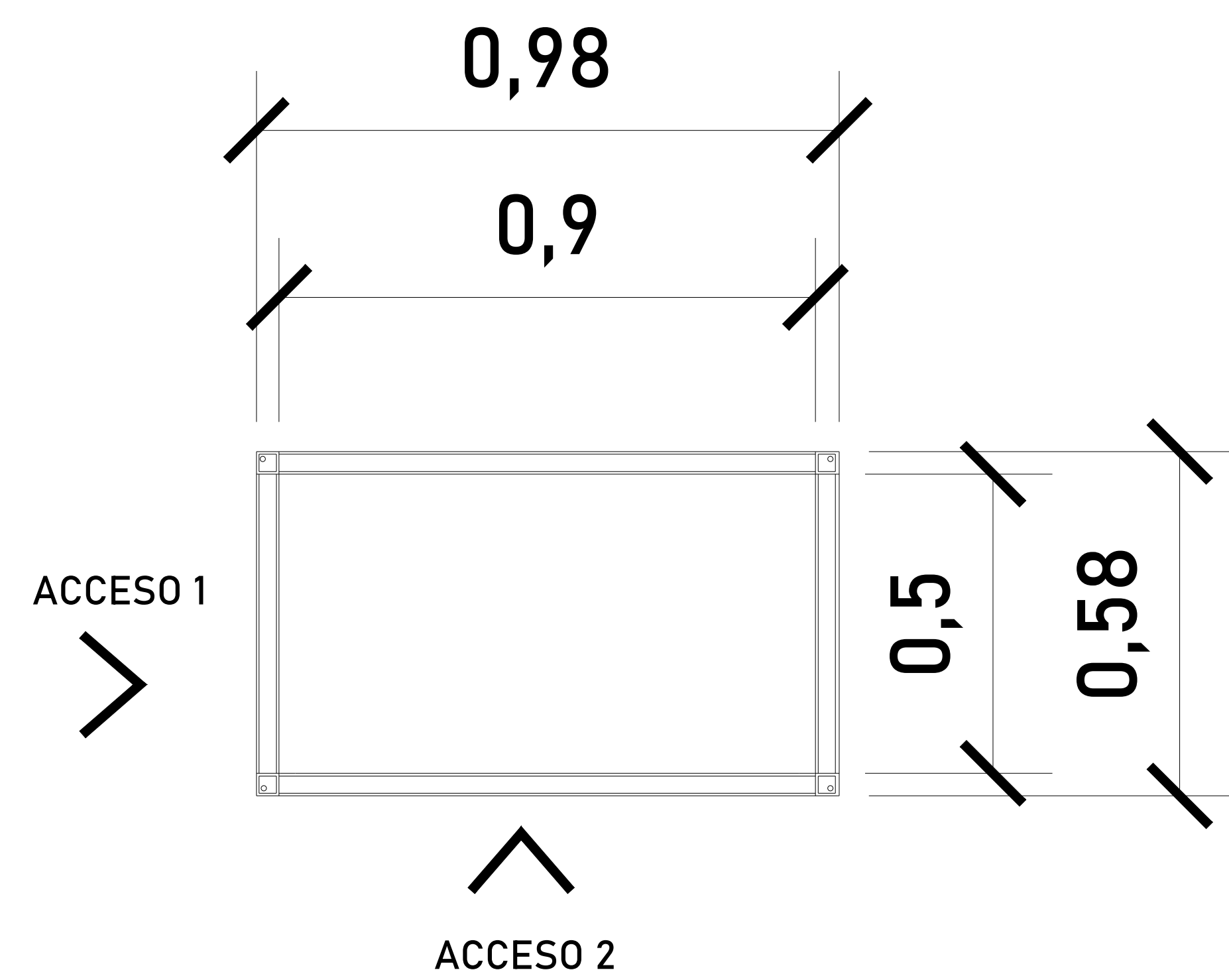

CABINA (VISTA EN PLANTA)

DIMENSIONES INTERIORES DEL EQUIPO:

ANCHO INT. DE CABINA	0.90 M
LARGO INT. DE CABINA	0.50 M

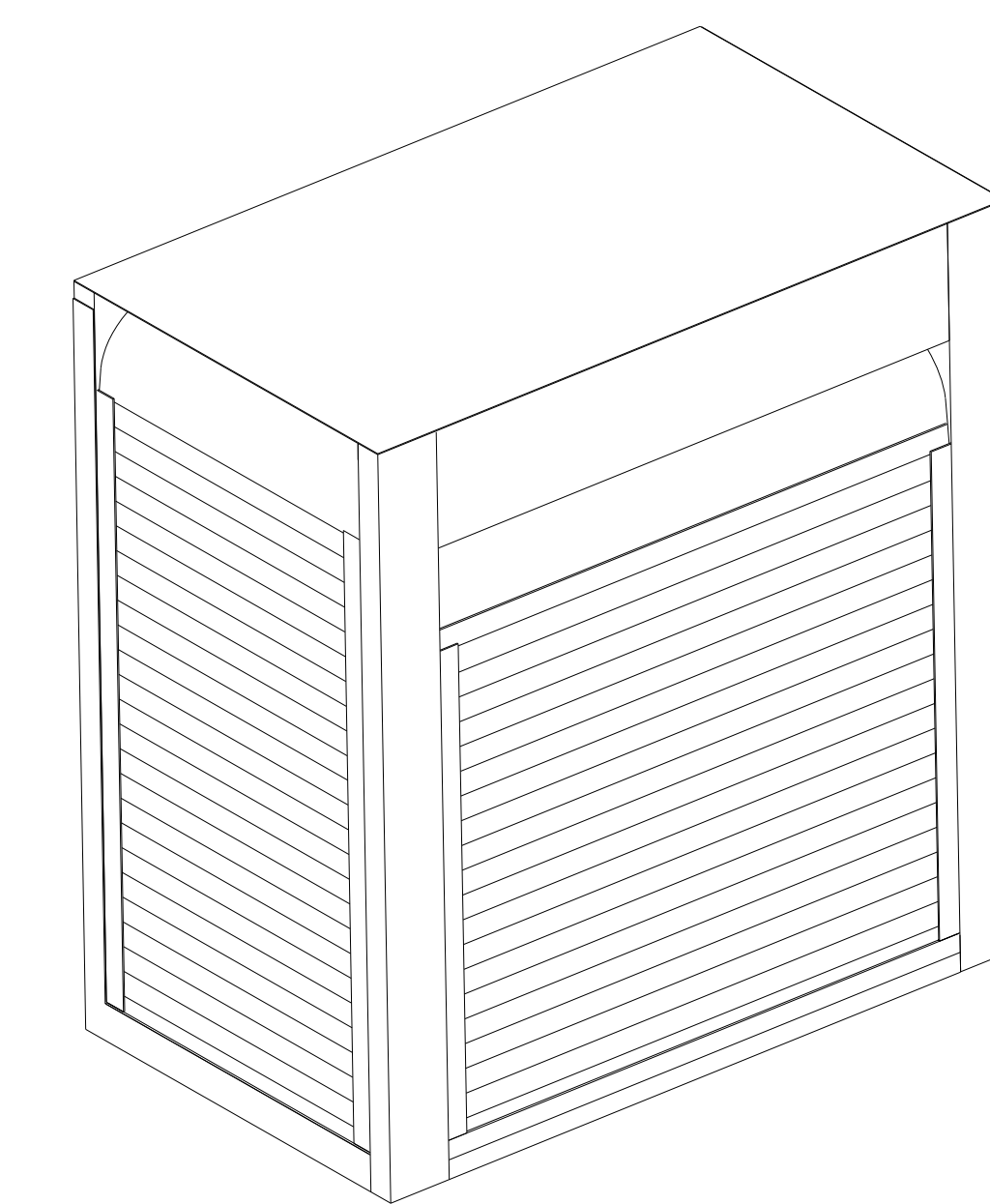

Se pide que el área del
elevador este nivelado y
a plomo en cada una de
sus estaciones.



UBICACION
Carretera Federal México-Querétaro

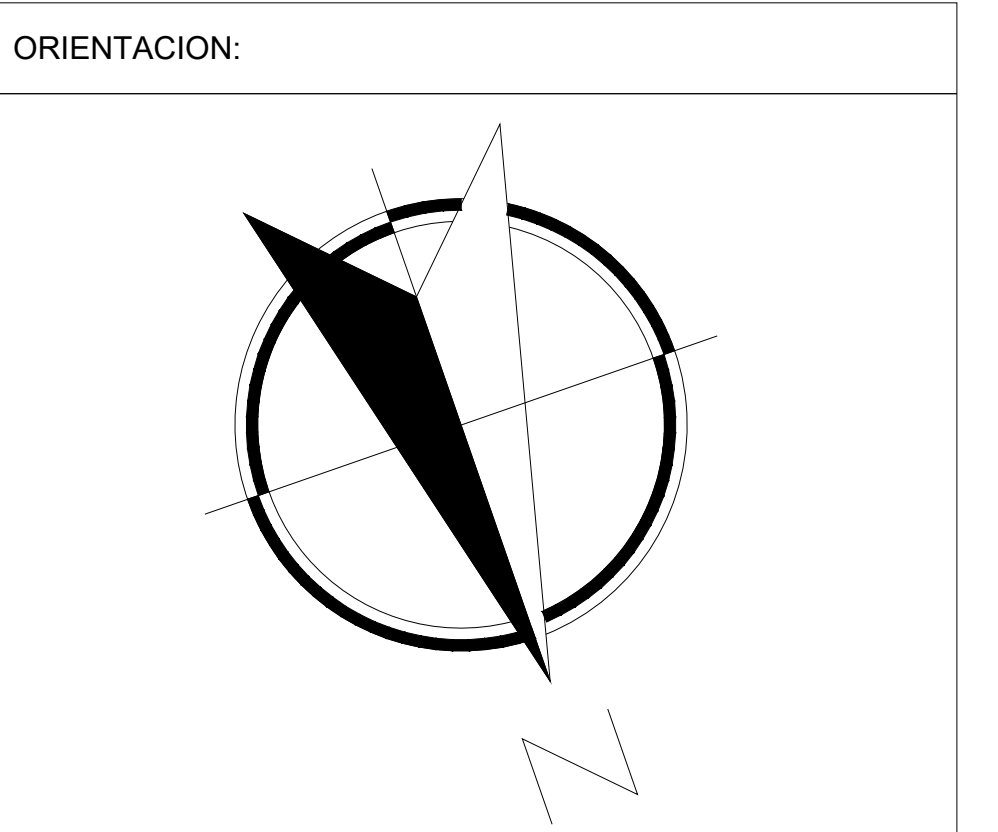

NOTAS GENERALES

TABLA DE MODIFICACIONES:		
NO.	DESCRIPCIÓN	FECHA
0	GUIA MECÁNICA PRELIMINAR	19/10/2023

EMPRESA: **TecnoRampa**
Estrategia en Tecnología y Servicios

RAZÓN SOCIAL: ESTRATEGIA ESTRUCTURAL S.A. DE C.V.

VOBO: VENEDOR: ARO. ANTONIO BENITEZ

FECHA: 19/10/2023 ELEVADOR: MONTAFLATOS

PLANO: DIMENSIÓN DEL EQUIPO CLAVE: A-3

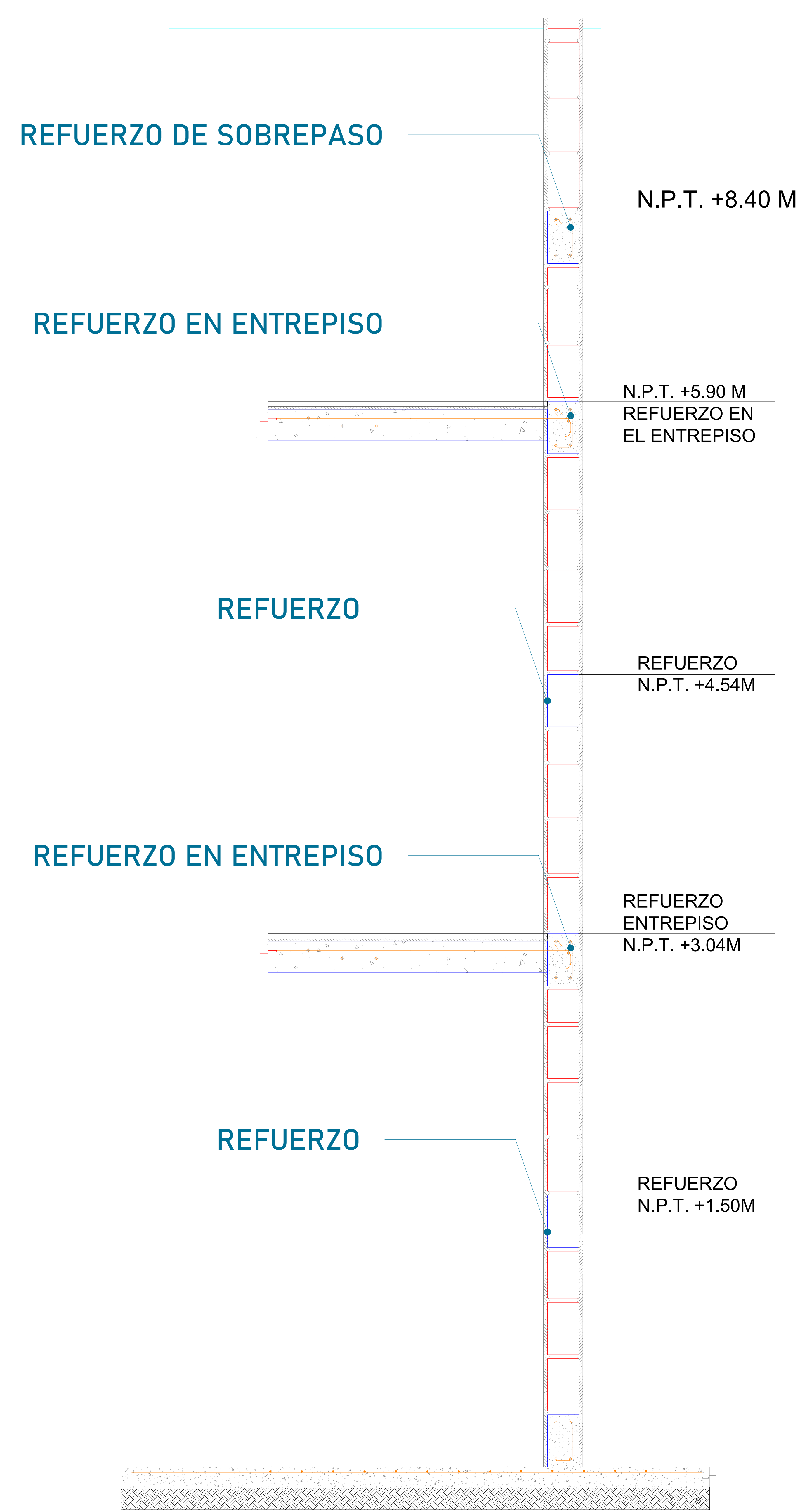

FOSO (VISTA LATERAL)

Para la estabilidad del equipo Tecnorampa debera ser anclado aun cierto numero de refuerzos estos serán de acuerdo al recorrido del equipo y a los distintos niveles que se tengan.

Para anclar se solicita una cadena de concreto ($f'c=250 \text{ kg/cm}^2$) o una viga de acero, ambas minimo de 15 cm.

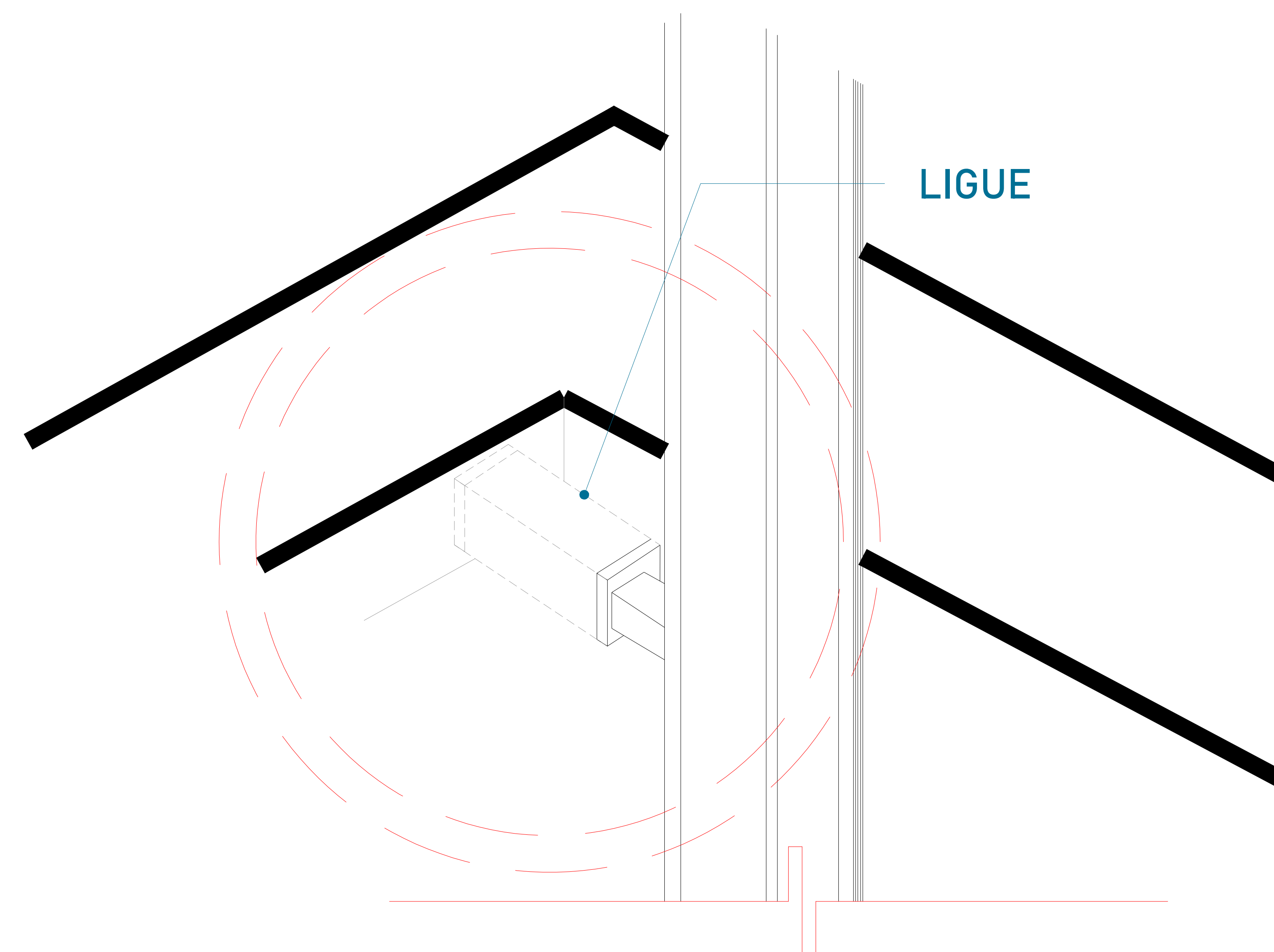

Las columnas del equipo Tecnorampa se ligan a distintas alturas por eso se solicitan los refuerzos, estos son puestos por el cliente.

OPCIÓN 1



UBICACION
Carretera Federal México-Querétaro

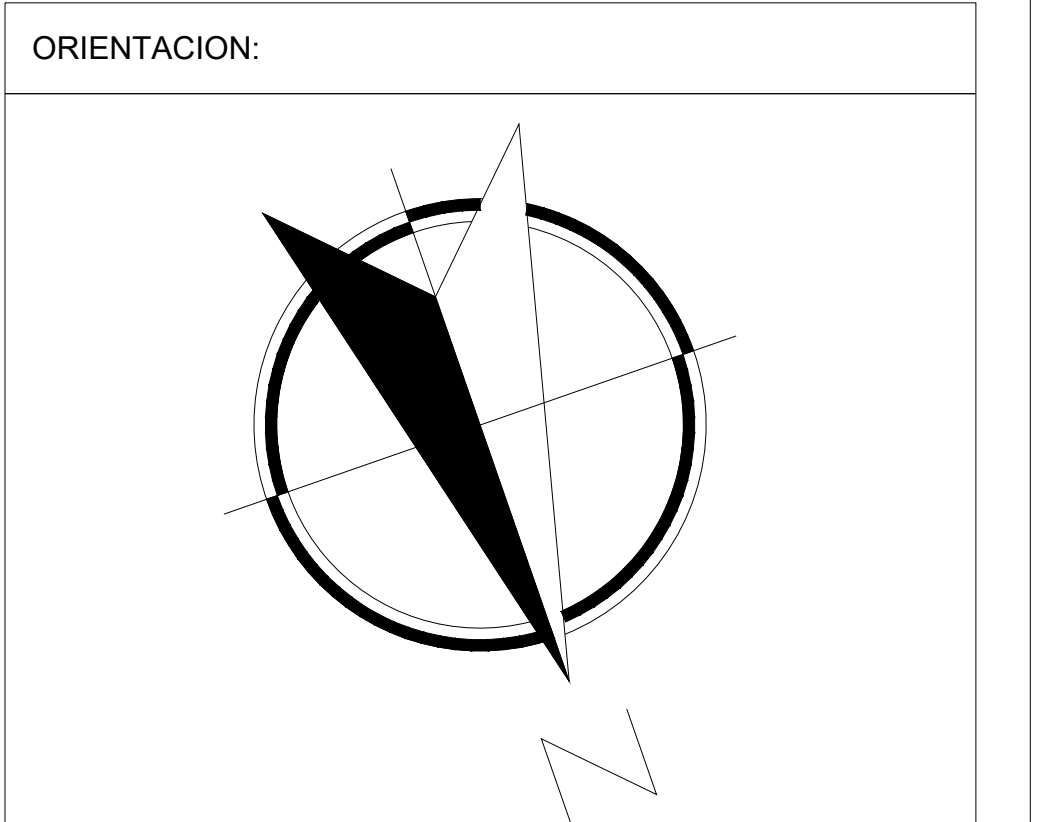

NOTAS GENERALES

TABLA DE MODIFICACIONES:		
NO.	DESCRIPCIÓN	FECHA
0	GUIA MECÁNICA PRELIMINAR	19/10/2023

EMPRESA: TecnoRampa <small>Empresa en Tecnología y Servicios</small>	
RAZÓN SOCIAL: ESTRATEGIA ESTRUCTURAL S.A. DE C.V.	
VOBO:	VENDEDOR: ARO. ANTONIO BENITEZ
PLANO: ANCLAJE DEL ELEVADOR	FECHA: 19/10/2023 ELEVADOR: MONTAFLOTOS
CLAVE: A-4	

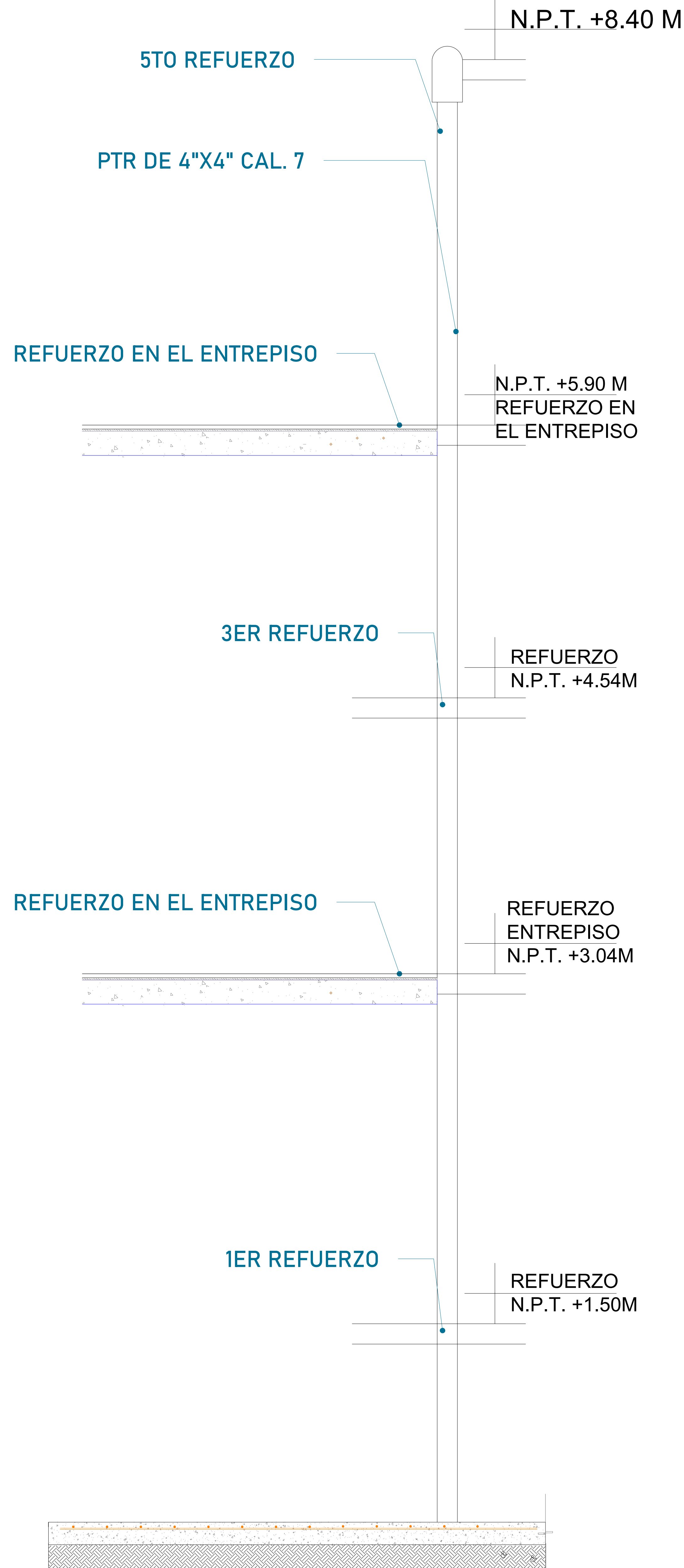
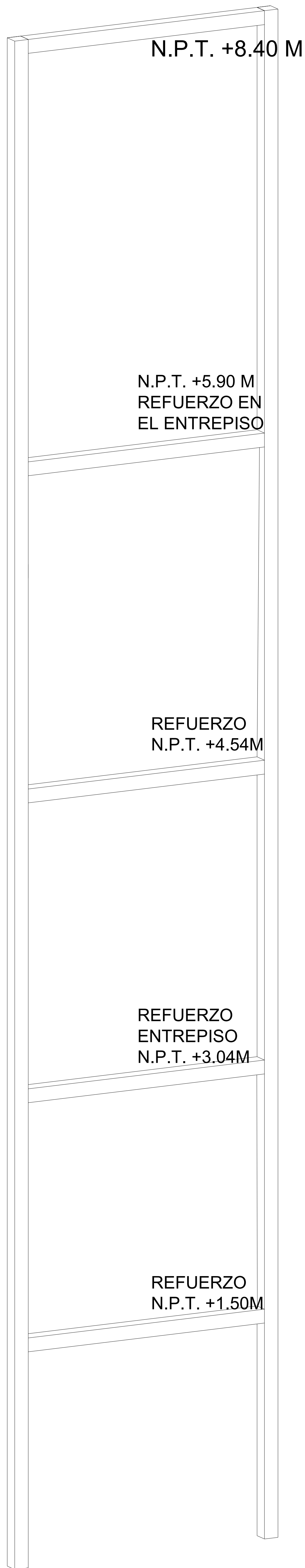

FOSO (VISTA LATERAL)

Para la estabilidad del equipo Tecnorampa debiera ser anclado aun cierto numero de refuerzos estos serán de acuerdo al recorrido del equipo y a los distintos niveles que se tengan.

En la ultima estación nuestras columnas tienen un sobrepaso de 1.80m por lo tanto se solicita un refuerzo a esa altura.

La estructura no esta considerada dentro del foso, por lo tanto el área de 1.10m x 0.95m deberá quedar libre para la instalación del equipo.

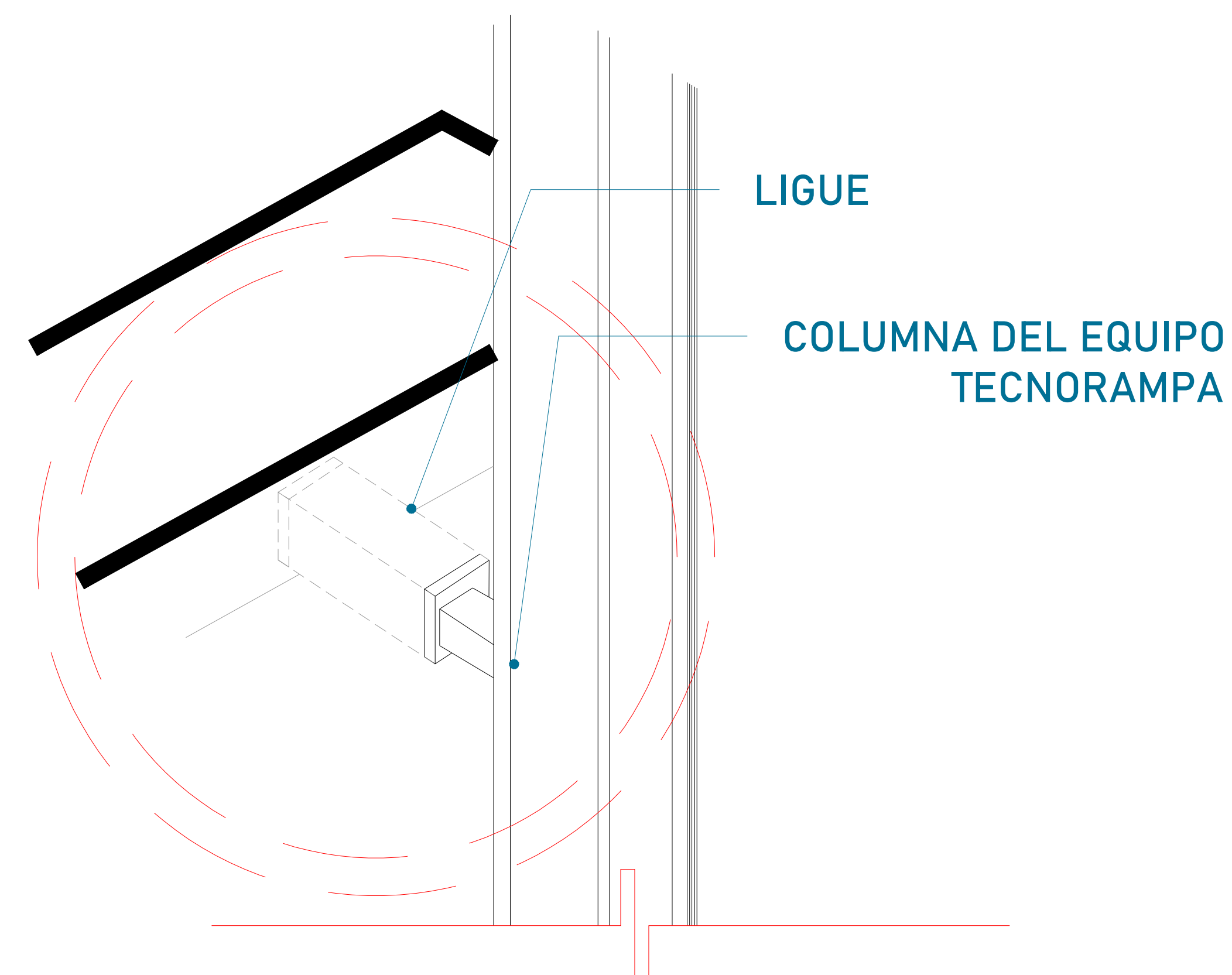

Las columnas del equipo Tecnorampa se ligan a distintas alturas por eso se solicitan los refuerzos, estos son puestos por el cliente.

OPCIÓN 2

CROQUIS DE LOCALIZACIÓN:



UBICACION
Carretera Federal México-Querétaro

ORIENTACION:

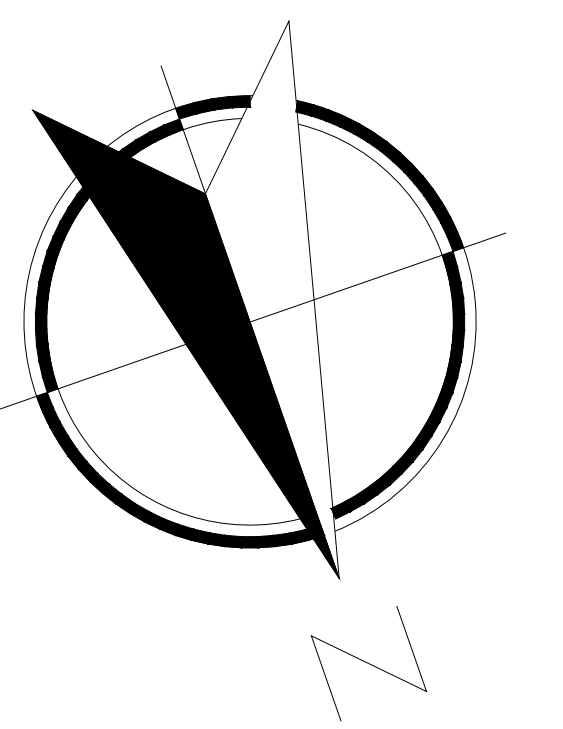

NOTAS GENERALES

TABLA DE MODIFICACIONES:

NO.	DESCRIPCIÓN	FECHA
0	GUIA MECÁNICA PRELIMINAR	19/10/2023

EMPRESA: **TecnoRampa**
Estrategia en Tecnología y Servicios

RAZÓN SOCIAL: ESTRATEGIA ESTRUCTURAL S.A. DE C.V.

VOBO: VENDEDOR: ARO. ANTONIO BENITEZ
FECHA: 19/10/2023 ELEVADOR: MONTAFLAUTOS

PLANO: ANCLAJE DEL ELEVADOR CLAVE: A-4

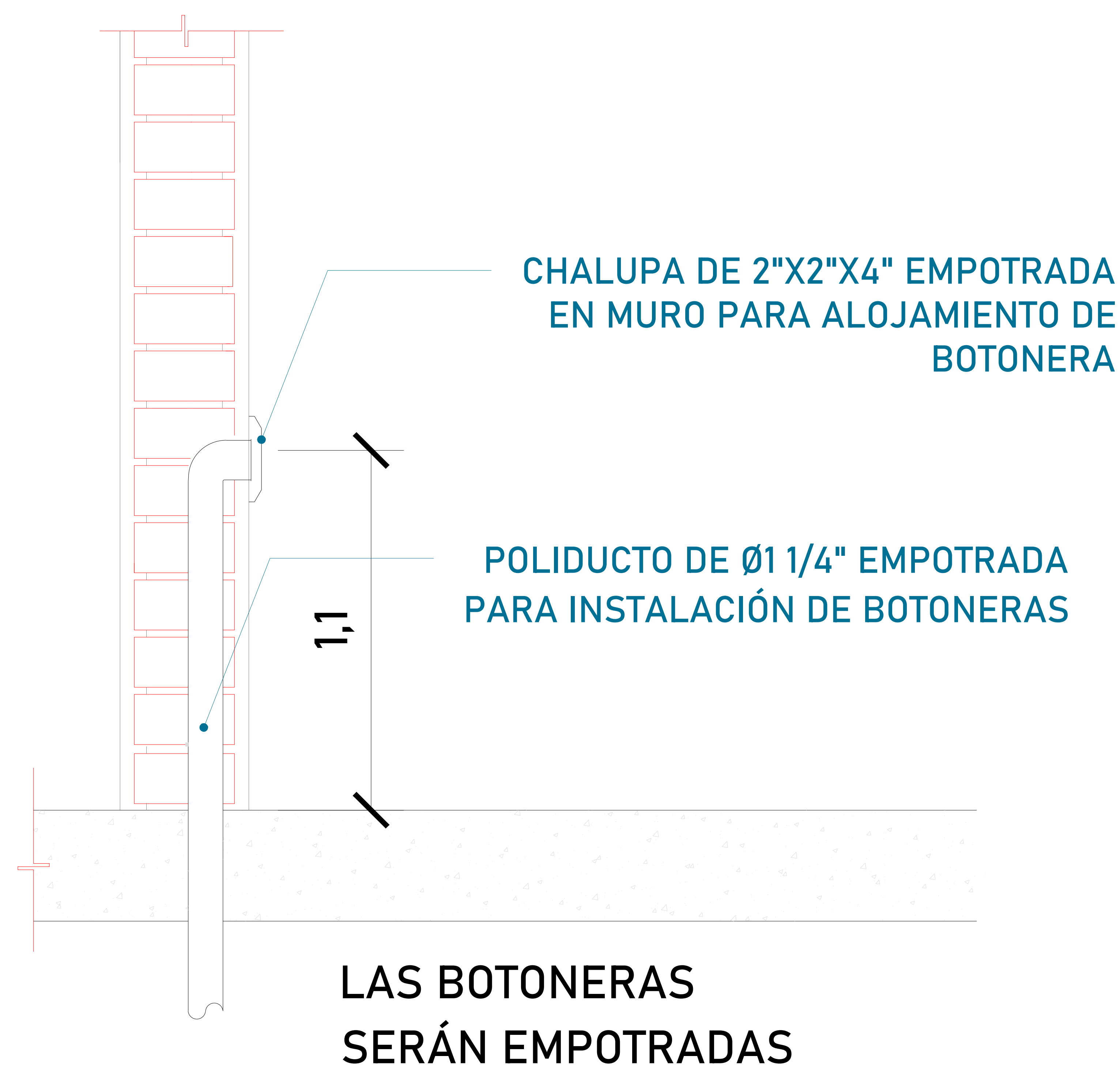

Para que las botoneras queden empotradas se solicita al cliente tener un poliducto de Ø 1 1/4" por donde se quiere tener las botoneras de llamado del equipo Tecnorampa. Esta canalización rematan a la caja de control electrico (espacio designado para el motor del elevador)

TABLA DE CALIBRES	
CALIBRE	DISTANCIA
8 AWG	0-10M
6 AWG	11-15 M
- (CONTEMPLAR CALCULO)	16- EN ADELANTE



UNIDAD HIDRÁULICA
El motor del equipo Tecnorampa, debe estar protegido del polvo y agua o cualquier sustancia que pudiera contaminar el aceite por eso se solicita un nicho de 0.85mx0.65mx2.00m para su resguardo.

El cliente suministra, instala y energiza centro de carga con alimentación bifásica a 220 VAC, con neutro y tierra física, e interruptor termomagnético de 2 x 30 Amp exclusivo para el elevador, al igual que la canalización de botoneras, las cuales rematan a una caja registro, lo anterior y el centro de carga deberán colocarse en el área donde se ubique la unidad hidráulica y control eléctrico proporcionado por TECNORAMPA a no mayor de 5.00m del área del equipo. Por seguridad no deberá ser manipulado por personal no autorizado

*Al hacer caso omiso de las indicaciones ya dictadas y tenga alguna falla el equipo, Tecnorampa no se hará responsable de estas, además de que el año de garantía no tendría cobertura para estos daños.



UBICACION
Carretera Federal México-Querétaro

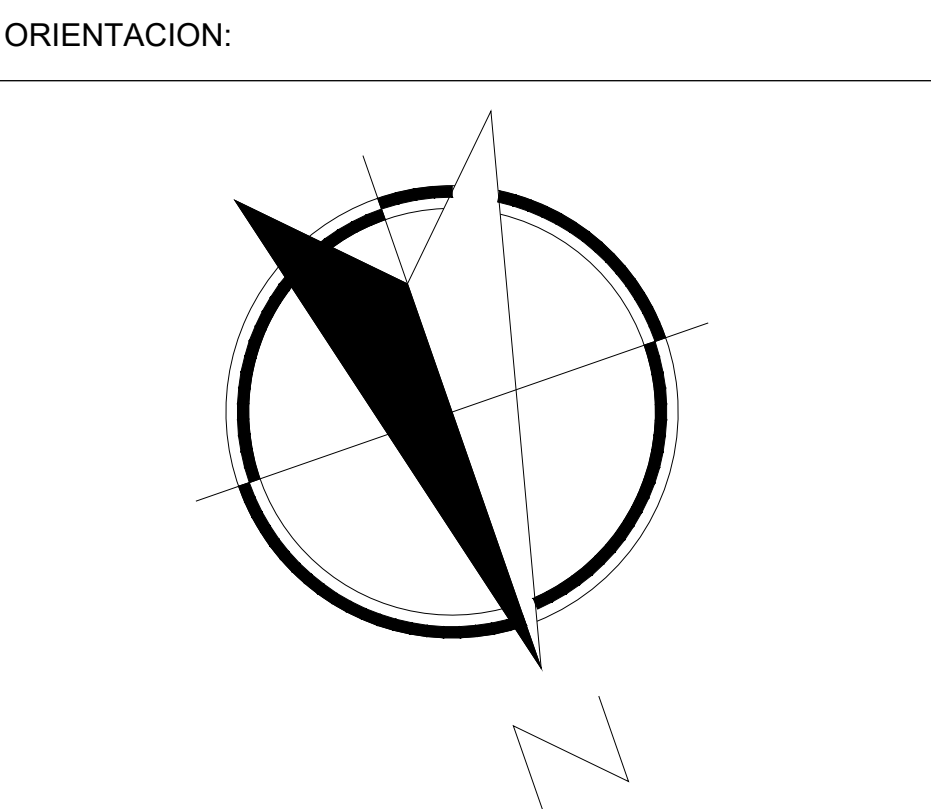

NOTAS GENERALES

TABLA DE MODIFICACIONES:		
NO.	DESCRIPCIÓN	FECHA
0	GUÍA MECÁNICA PRELIMINAR	19/10/2023

EMPRESA: TecnoRampa <small>ENERGÍA EN TECNOLOGÍA Y SERVICIOS</small>	
RAZÓN SOCIAL: ESTRATEGIA ESTRUCTURAL S.A. DE C.V.	
VOBO:	VENDEDOR: ARO. ANTONIO BENITEZ
PLANO: ALIMENTACIÓN Y BOTONERAS	FECHA: 19/10/2023 ELEVADOR: MONTAFLAUTOS
CLAVE: A-5	

El tubing que es la conexión del mecanismo del elevador a la Unidad Hidráulica, donde pasa el aceite. No tiene que tener una distancia máxima de 5.00m lineales.

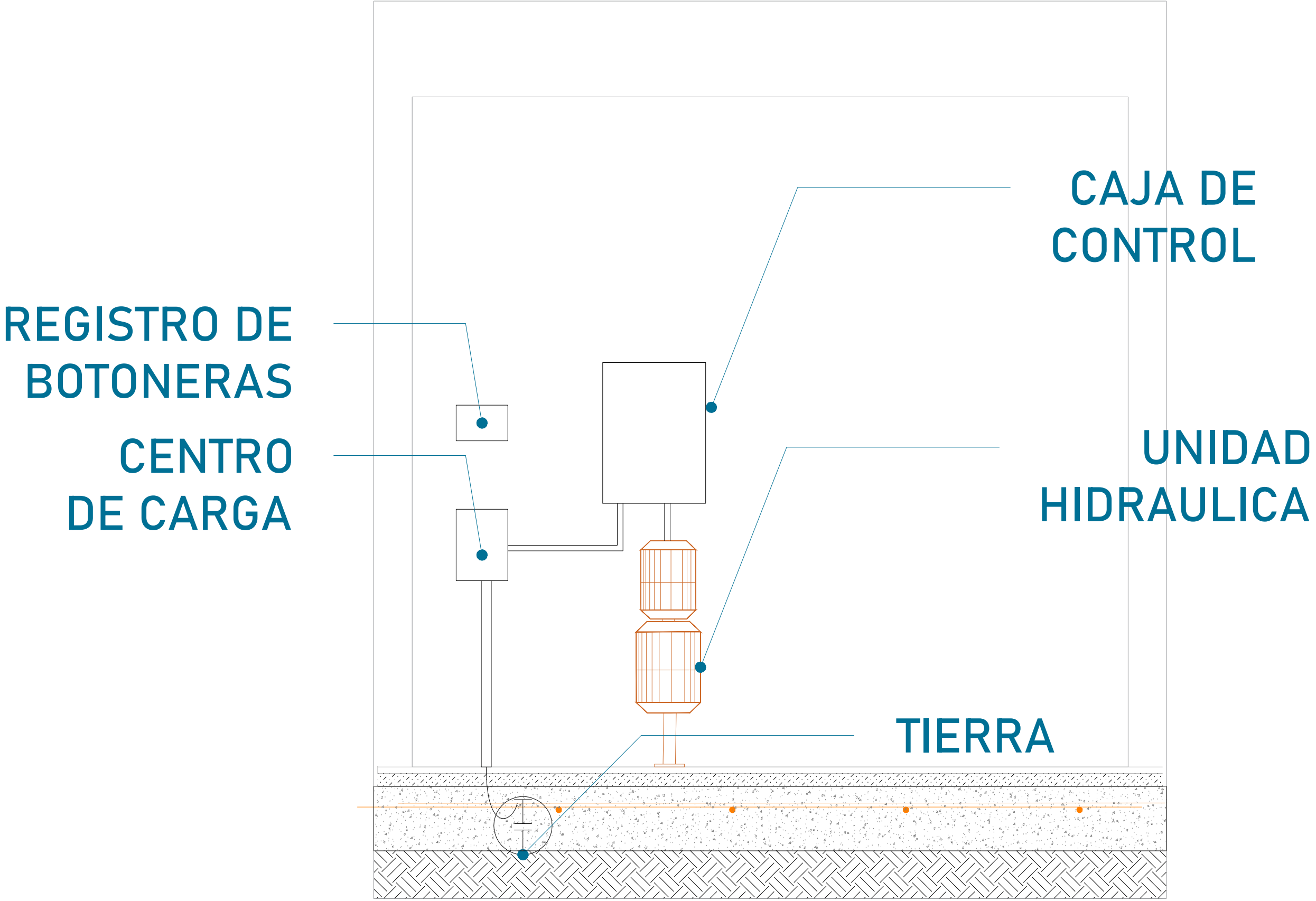

La imagen es solamente ilustrativa.

La Unidad Hidráulica va anclada, por medio de taquetes expansivos punta arpón de $\frac{3}{4}$ " de ancho, por 5" de largo al firme de concreto donde se apoya.

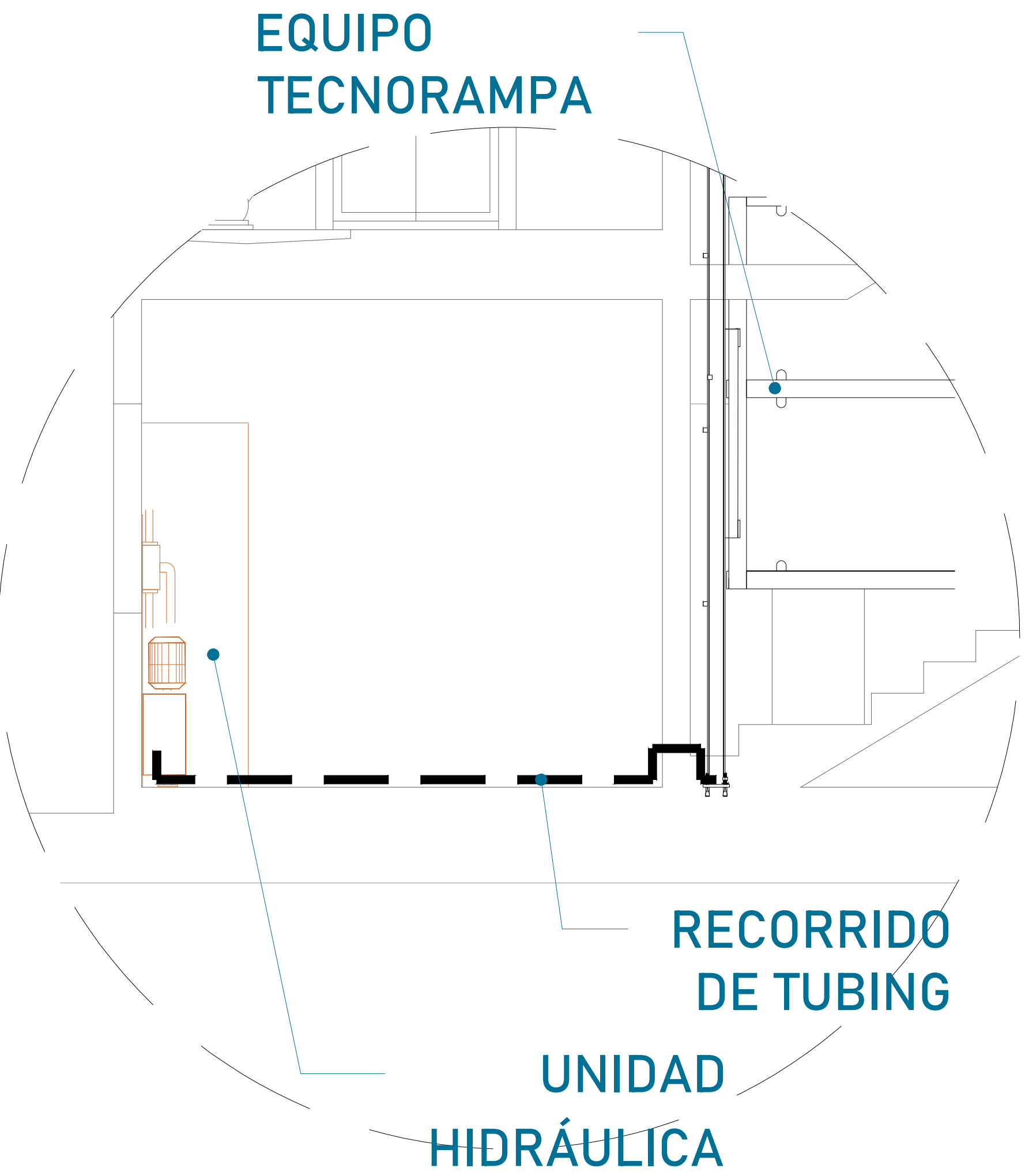
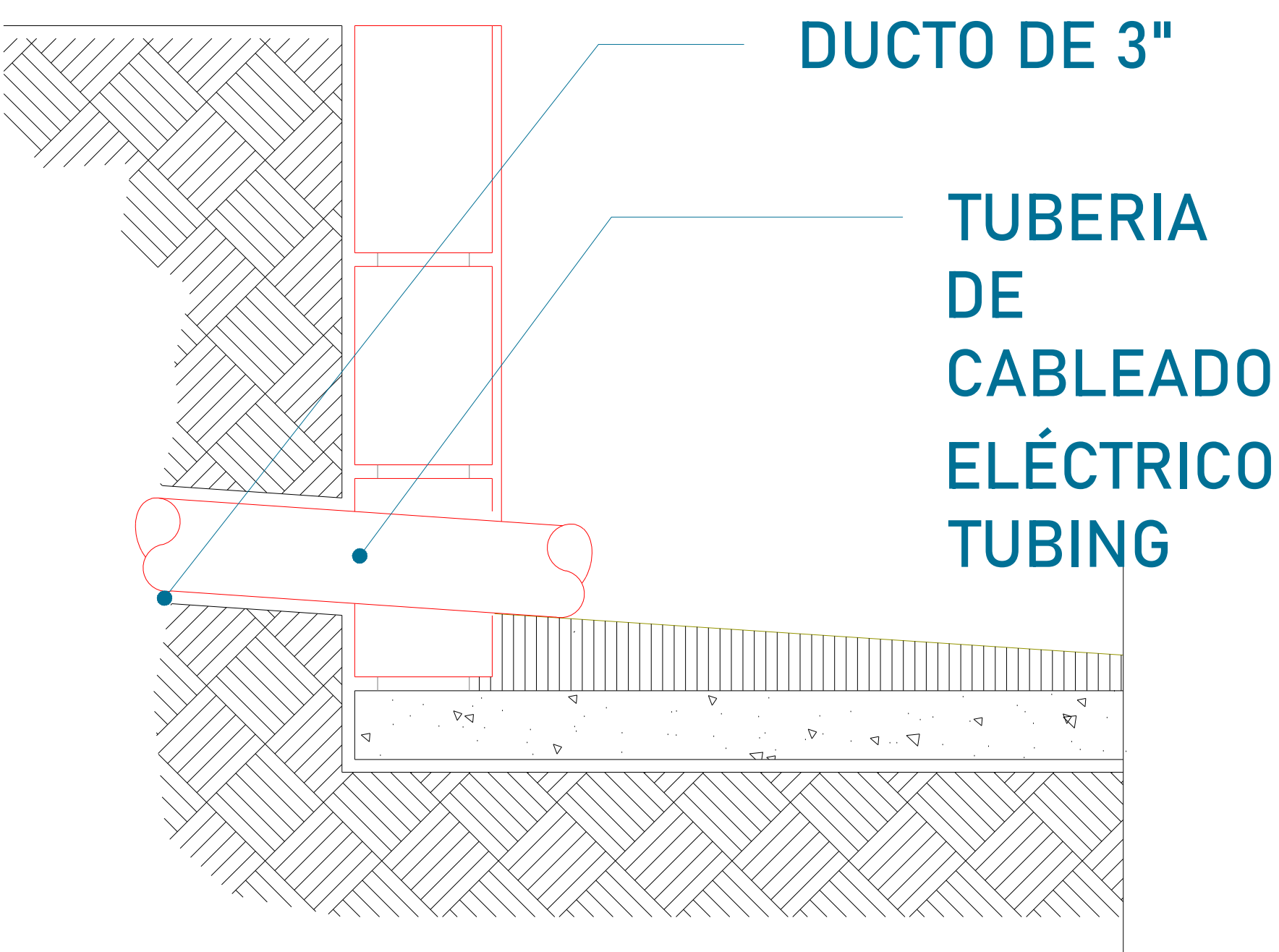

Para la alimentación del equipo se requiere una Unidad Hidráulica, se requiere que este motor este lo mas cerca posible del equipo, por lo tanto se solicita al cliente tener un ducto de 3" para poder pasar ahí el tubing y los cables para la botoneras

PUERTA INTERIOR

El elevador cuenta con una puerta que viaja junta con este. Por tal situación se recomienda la colocación de una protección en cada una de las estaciones. Tomar en cuenta que se tendrá que respetar las dimensiones de la puerta del elevador.

PRECAUCIONES

- No operar el elevador cuando exista fuga de fluido hidráulico.
- Respetar las indicaciones sin sobrepasar su capacidad de peso 300kg.
- No operar el equipo, sin antes haber sido entregado por un personal asignado de la empresa Tecnorampa.
- No utilizar el elevador en casos de incendio.
- No operar el elevador en caso de que los cables de acero se encuentren deshilados.

REQUISITOS DE INSTALACIÓN

- 1.- El foso estará en óptimas condiciones
 - a) No encharcamientos
 - b) No objetos ni materiales dentro
 - c) Acceso libre al area de instalación
- 2.- Se necesita energía a 220V, para conectar una maquina de soldar a 2 fases, capacidad de consumo de 60 Amp
*En dado caso de no contar con la alimentación, contacte a su vendedor para dar solución.
- 3.- La obra civil (foso y refuerzos) debera estar lista en la fecha programada de su instalación.
- 4.- Considerar el espacio de accesos y vanos en sitio para el acceso del equipo al lugar de su instalación

CROQUIS DE LOCALIZACIÓN:

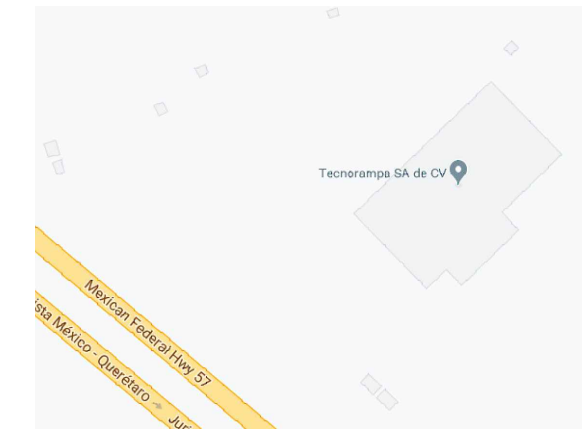

UBICACION
Carretera Federal México-Querétaro

ORIENTACION:

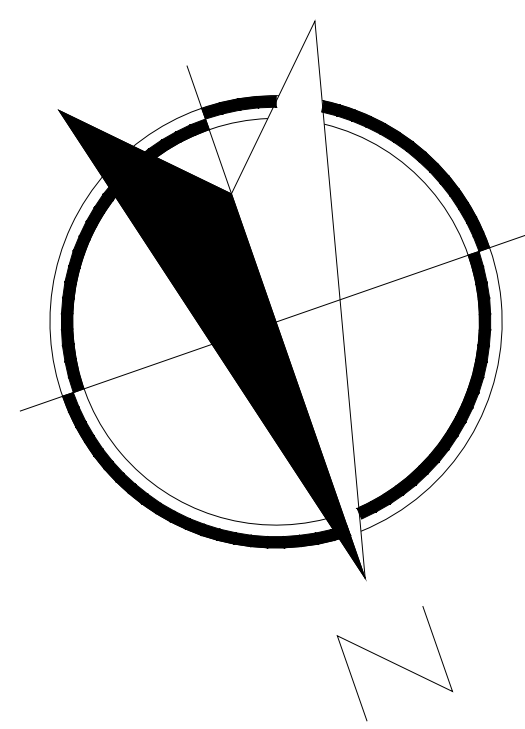

NOTAS GENERALES

TABLA DE MODIFICACIONES:

NO.	DESCRIPCIÓN	FECHA
0	GUIA MECÁNICA PRELIMINAR	19/10/2023

EMPRESA:	TecnoRampa Energía en Tecnología y Seguridad
RAZÓN SOCIAL:	ESTRATEGIA ESTRUCTURAL S.A. DE C.V.
VOBO:	VENDEDOR: ARQ. ANTONIO BENITEZ
PLANO:	FECHA: 19/10/2023
DUCTO Y COMPLEMENTOS	ELEVADOR: MONTAFLATOS
	CLAVE: A-6

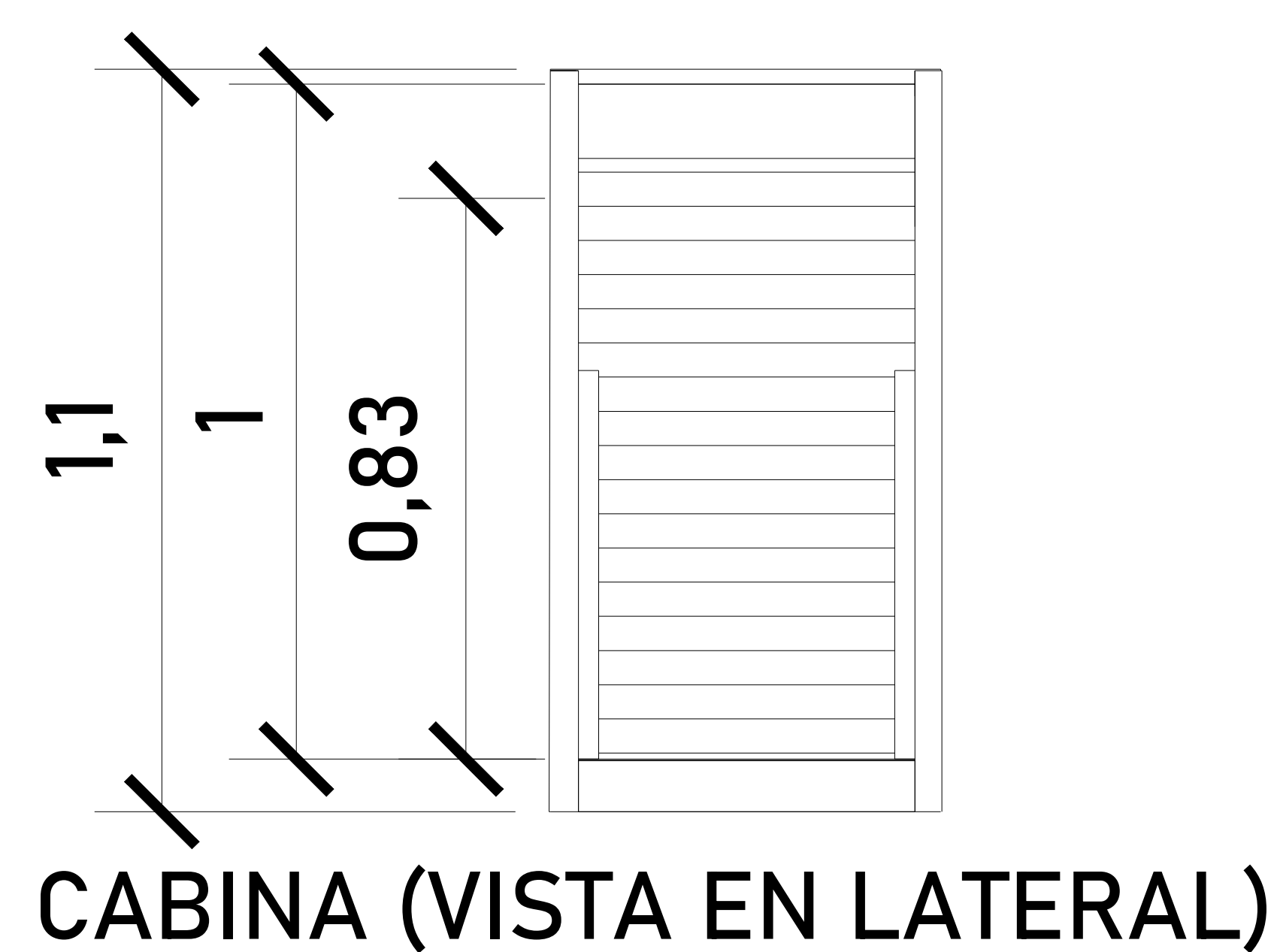
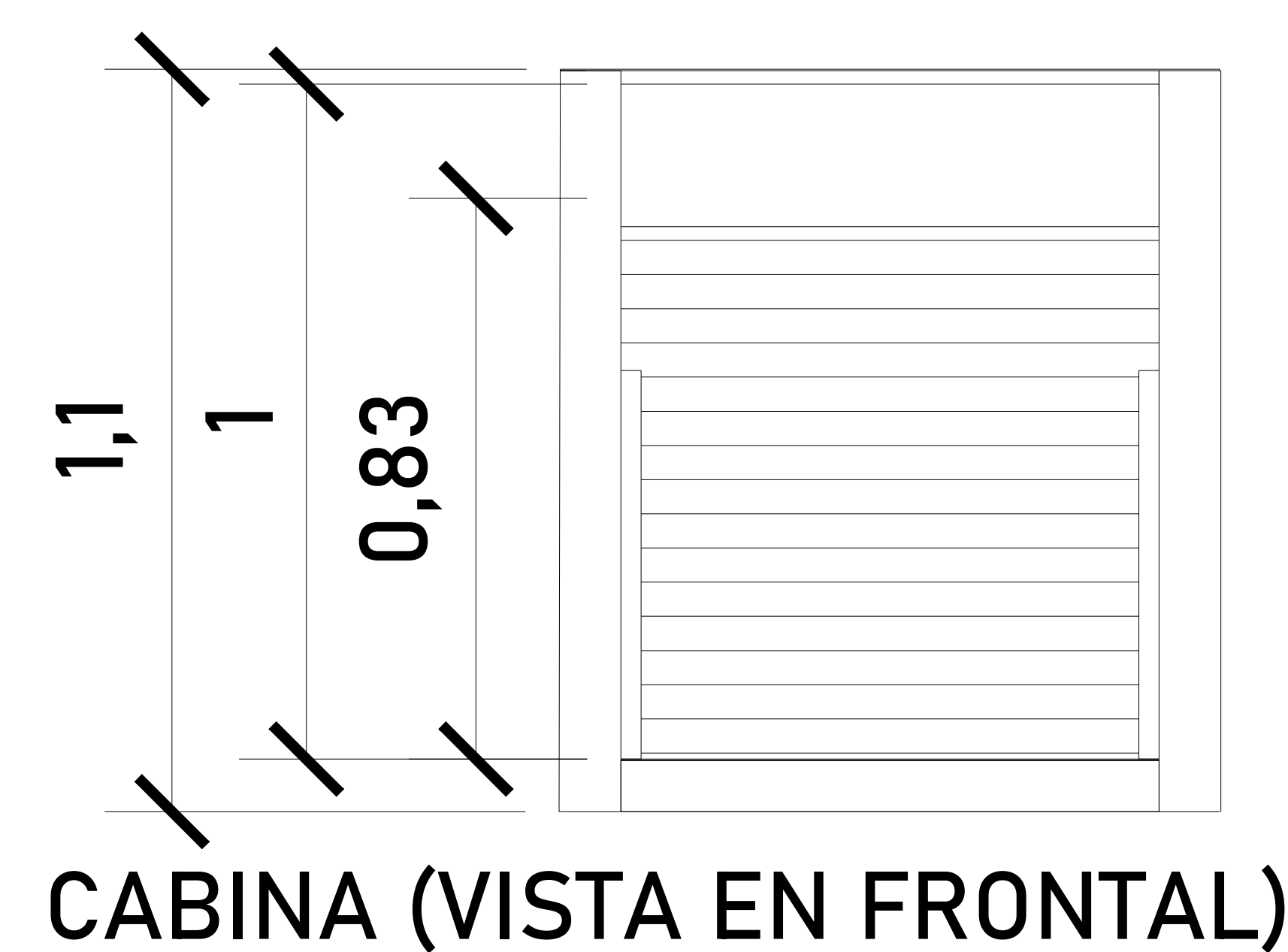

ALTURAS DEL EQUIPO:

ALTURA CABINA	1.10 M
ALTURA INT. DE CABINA 1	1.00M
ALTURA INT. DE CABINA 2	0.83 M

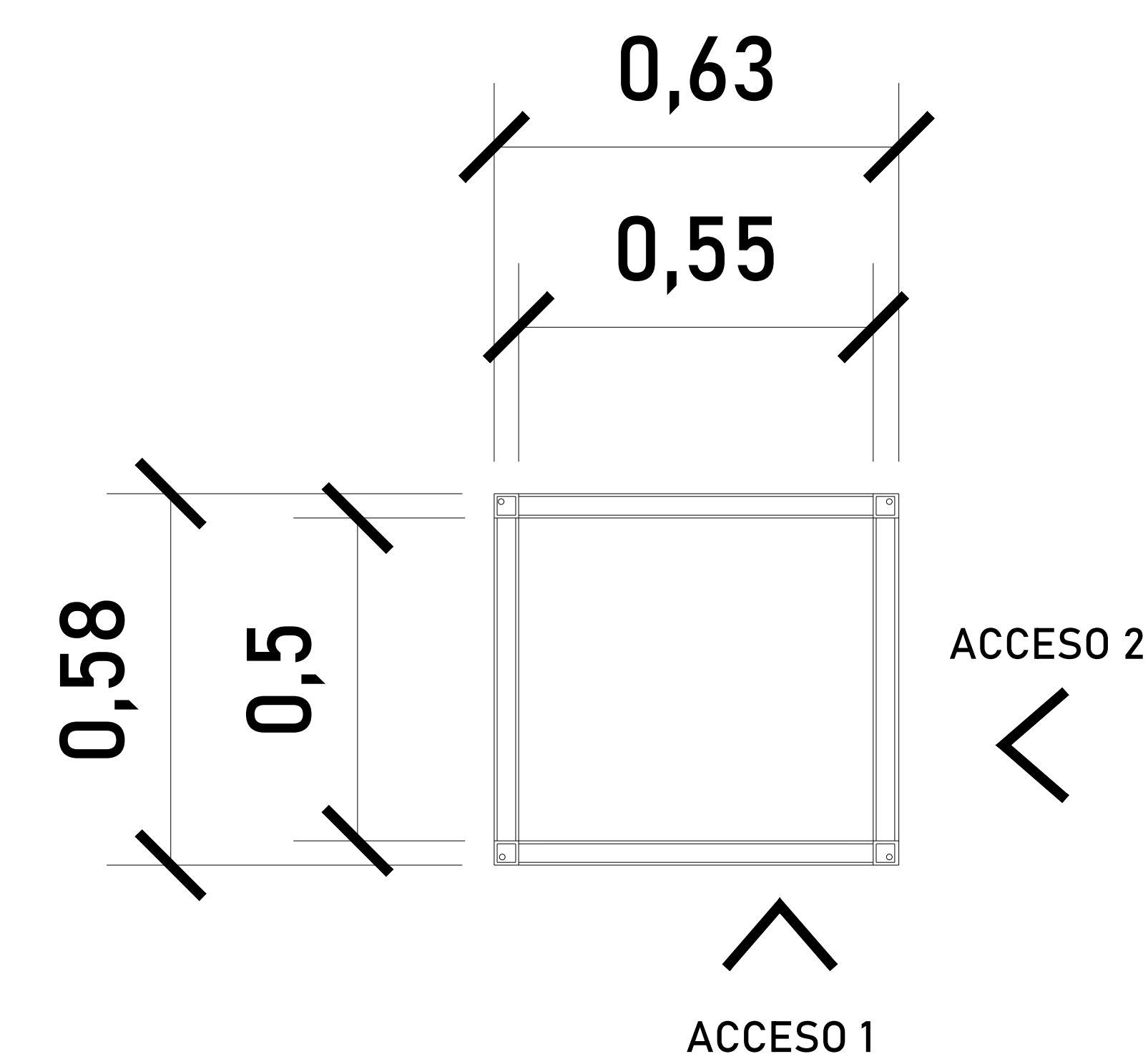

CABINA (VISTA EN PLANTA)

**DIMENSIONES EJEMPLO DE PROYECTO
CON FOSO DE 0.75M DE ANCHO**

**DIMENSIÓN DE
ACCESO FRONTAL**

**DIMENSIÓN DE
ACCESO LATERAL**

DIMENSIONES INTERIORES DEL EQUIPO:

ACCESO LIBRE 1	0.49 M
ACCESO LIBRE 2	0.44 M

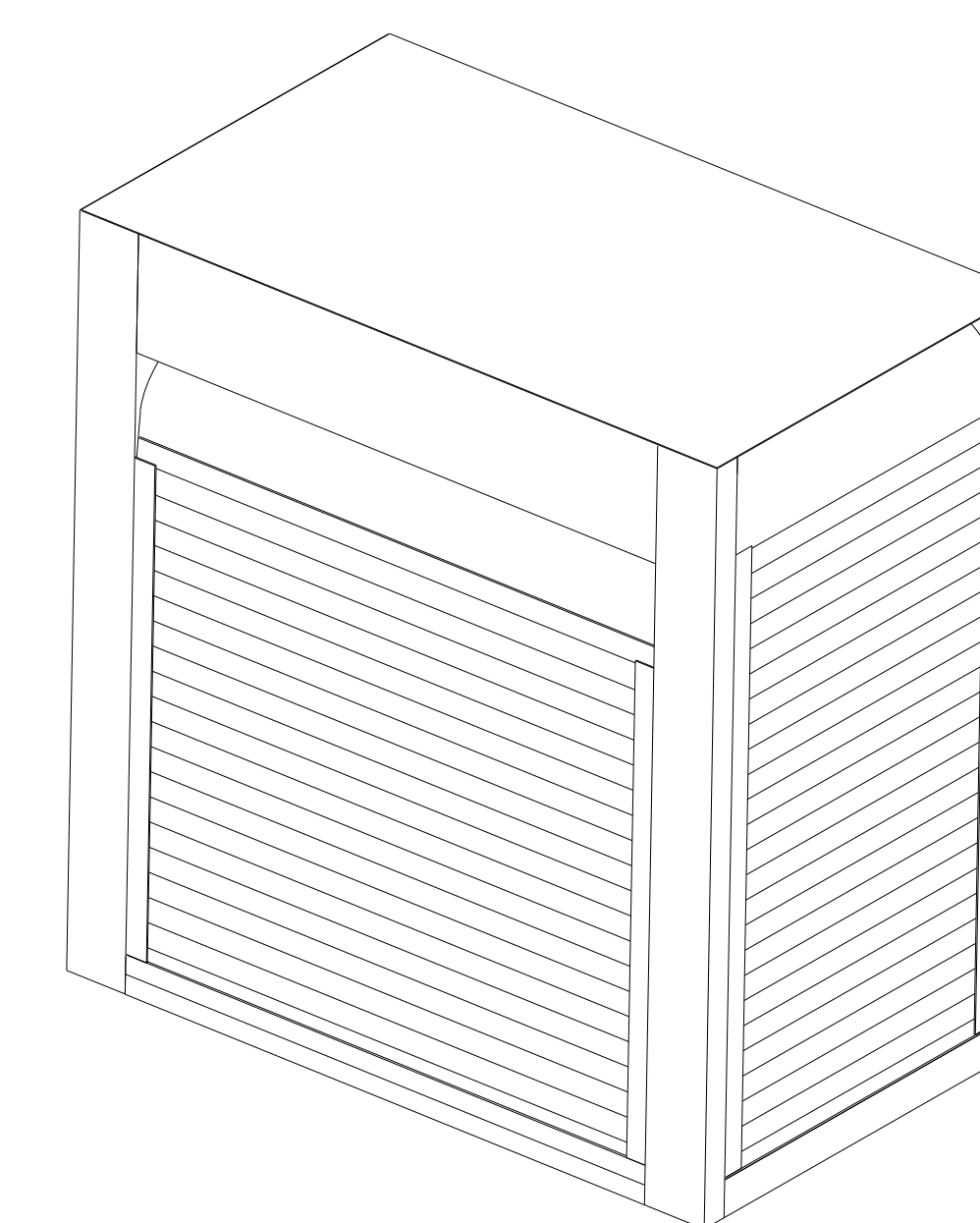

Se pide que el área del
elevador este nivelado y
a plomo en cada una de
sus estaciones.

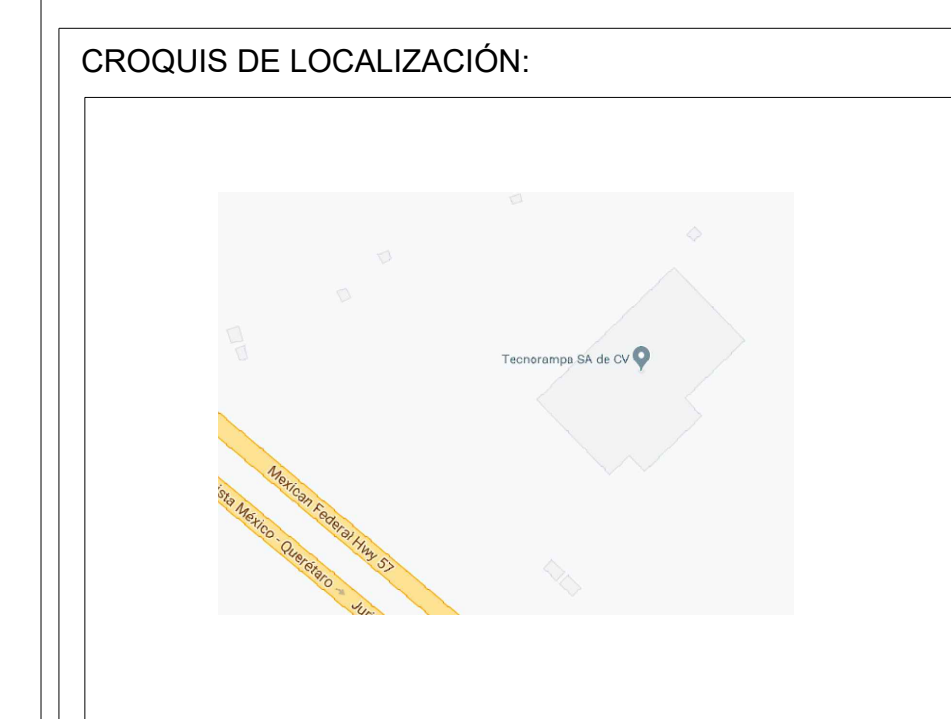

UBICACION
Carretera Federal México-Querétaro

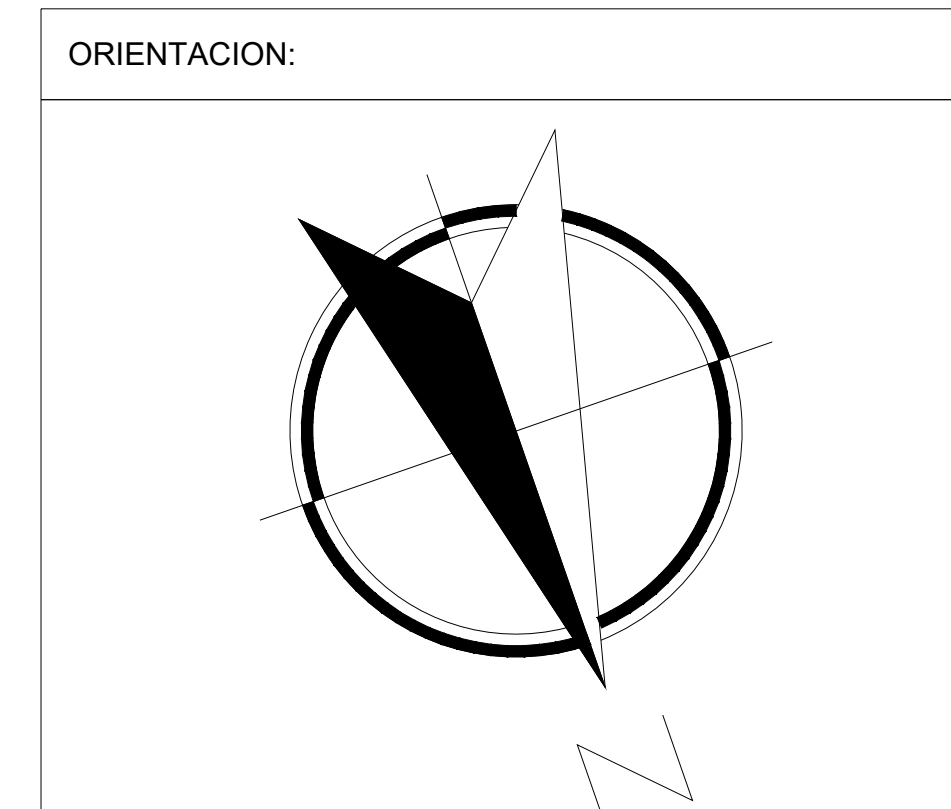

NOTAS GENERALES

TABLA DE MODIFICACIONES:		
NO.	DESCRIPCIÓN	FECHA
0	GUIA MECÁNICA PRELIMINAR	19/10/2023

EMPRESA: TecnoRampa Especialidad en Tecnología y Servicios	
RAZÓN SOCIAL: ESTRATEGIA ESTRUCTURAL S.A. DE C.V.	
VOBO:	VENDEDOR: ARO. ANTONIO BENITEZ
PLANO: DIMENSIÓN DEL EQUIPO	FECHA: 19/10/2023 ELEVADOR: MONTA PLATOS CLAVE: