

DIRECCION:  
AUTOPISTA  
MEXICO-QUERETARO  
KM 175+494 COLONIA  
EL SAUZ BAJO

TEL: 01 427 272 40 41

### DESCRIPCIÓN DEL EQUIPO:

ELEVADOR DE CARGA (CABINA COMPLETA)

CARGA: 500 KG

RECORRIDO: 8.01M

ESTACIONES: 3

VENDEDOR: ARQ. ANTONIO BENITEZ CRUZ

RAZON SOCIAL: BAYER

NO. DE CLIENTE:

FECHA: 03/10/2023

FIRMA DE CONFORMIDAD DEL CLIENTE:

### CONDICIONES DE ENVIO DEL EQUIPO

CABINA: DESARMADA

COLUMNAS: EN 3 PARTES

DIMENSIONES DE VANO:

### COLOR DEL EQUIPO

CABINA: SILVER METALLIC

ACABADO: ALUCOBOND A DOBLE VISTA

### TIPO DE ALIMENTACION

UNIDAD HIDRÁULICA 7.2 HP

TRIFÁSICA 220 VAC

TUBERIA - GRUESA

### COMPLEMENTOS

- INE
- IMSS
- DC3
- BOTONERAS CANALIZADAS POR TECNORAMPA
- LOS 4 LADOS DEL ELEVADOR (INCLUYENDO PUERTAS ) LLEVARÁN FALDÓN DE LÁMINA ANTIDERRAPANTE DE ALTURA DE 0.30M (IMAGEN MUESTRA HOJA A-3)
- PUERTAS INTERIORES Y EXTERIORES EN ESTACIÓN CON TOPE MAGNÉTICO Y ELECTROIMANES
- BOTONERA DE LLAMADO CON DISPLAY
- BOTÓN TIPO CHAMPIÑÓN CON LLAVE
- TORRETA LUMINOSA (NO ACÚSTICA)
- EQUIPO CON TECHO (ALTURA INTERIOR 2.10M)
- CONSIDERAR GUARDA POR FUERA DE FOSO EN EL LADO OPUESTO A MECANISMO EN LAS 3 ESTACIONES, EN LA PRIMERA DEJAR PASO PARA INSTALACIÓN, GUARDAS CON MISMA ALTURA QUE LAS PUERTAS DE ESTACIÓN QUE SERÁN TIPO ELEKTRA



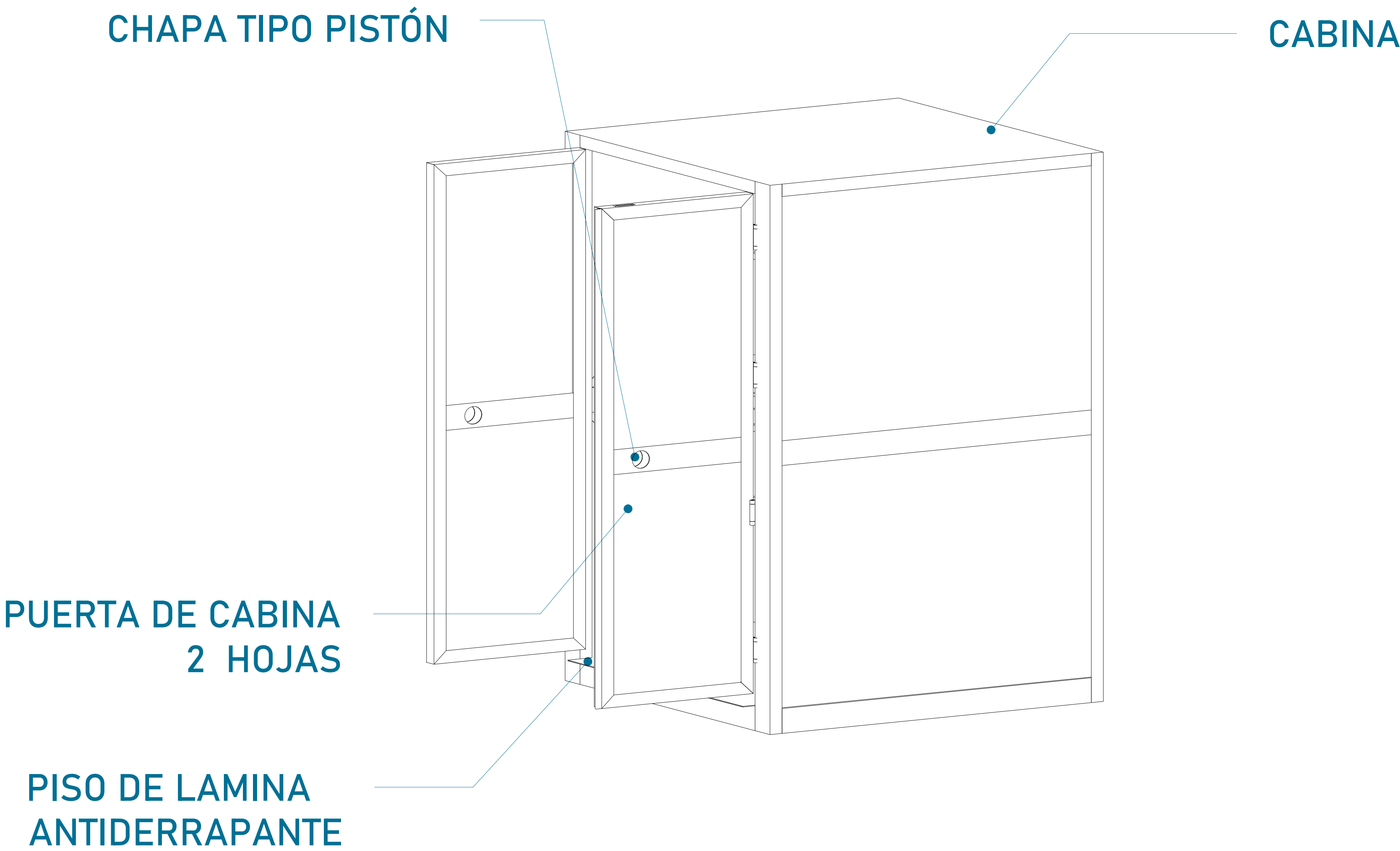

CABINA (VISTA EN ISOMETRICO)

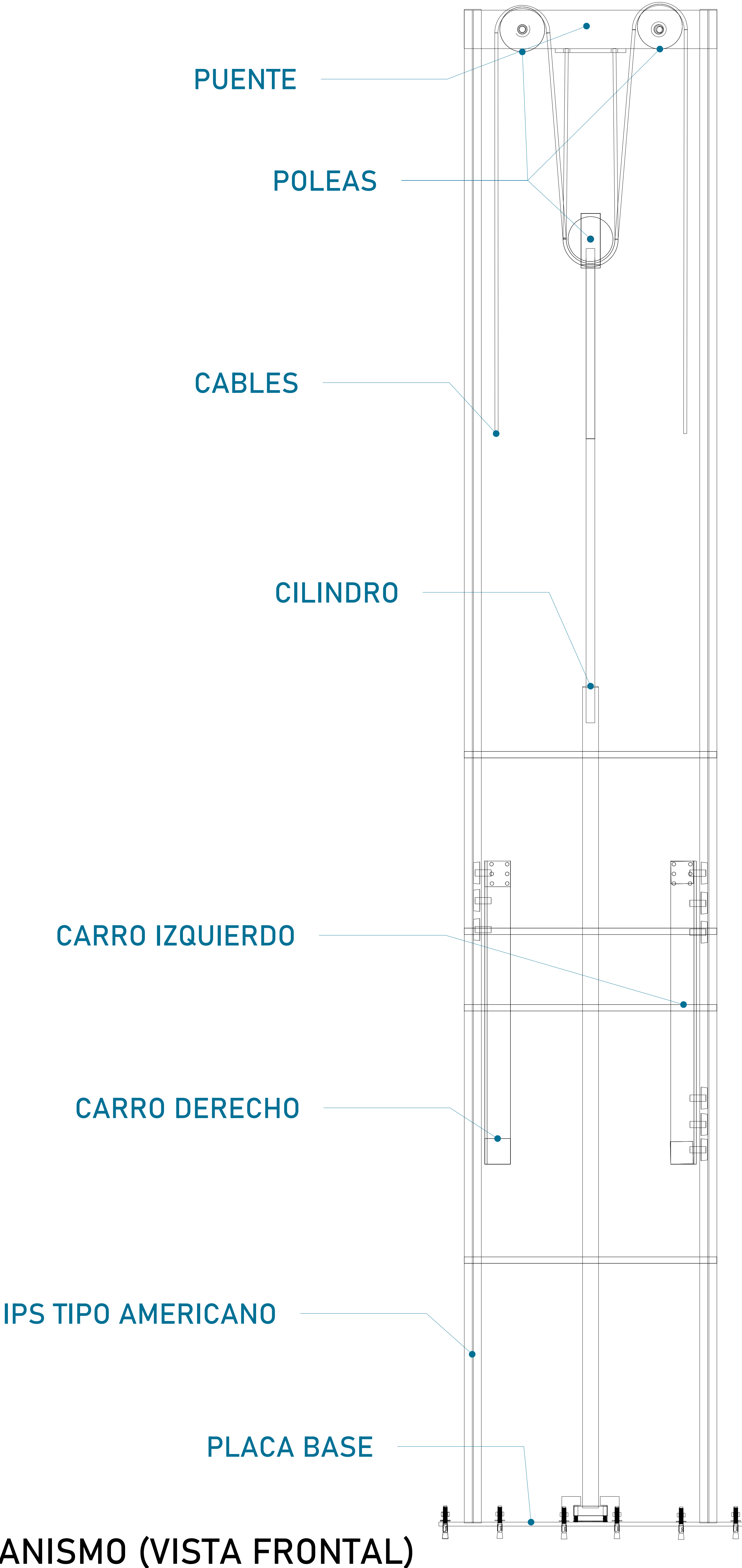
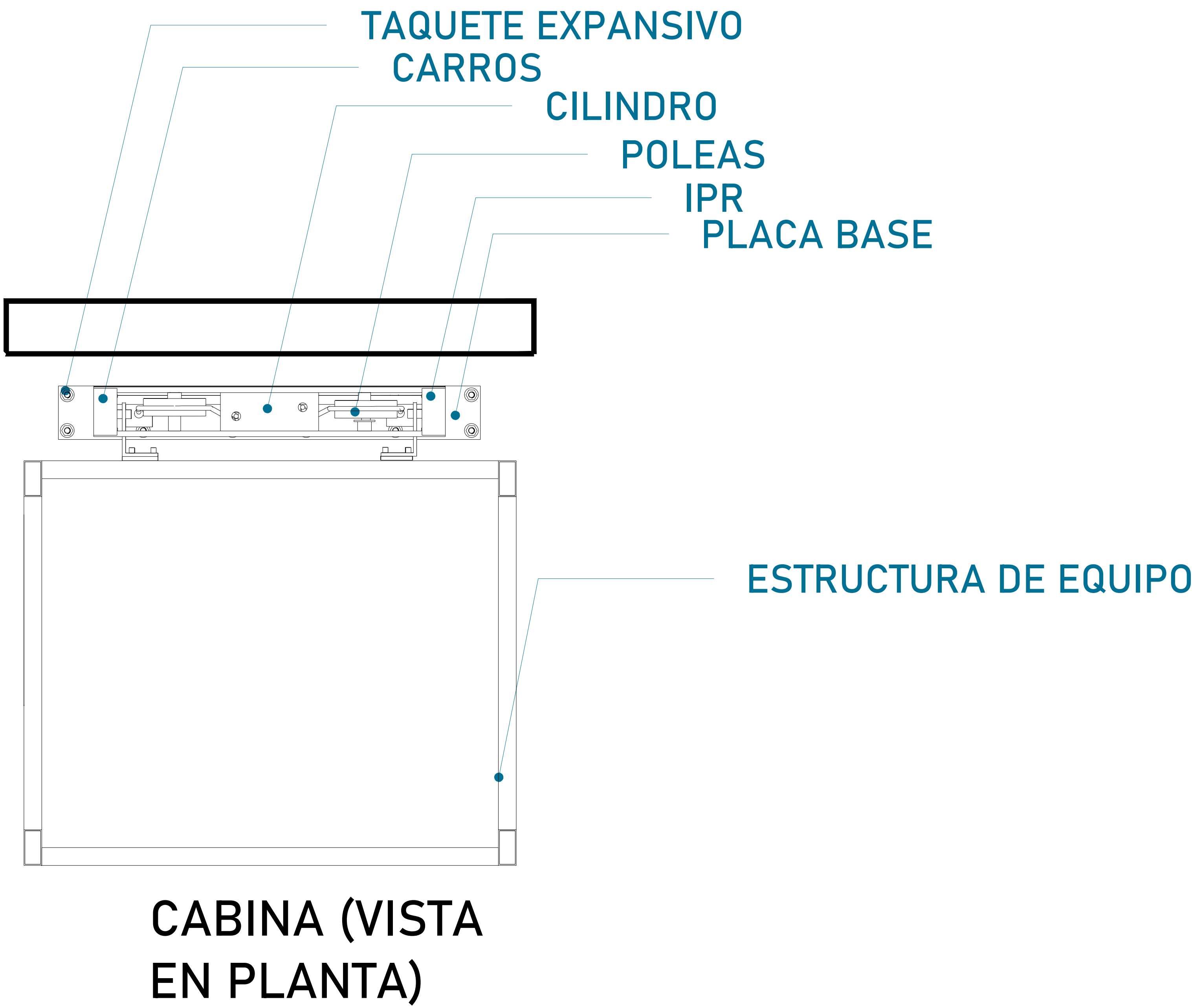

CROQUIS DE LOCALIZACIÓN:

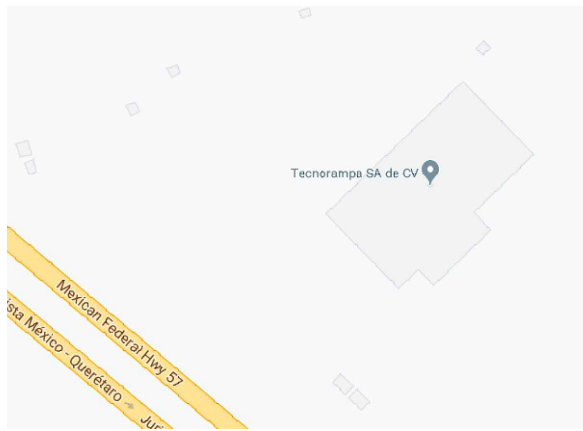

UBICACION  
Carretera Federal México-Querétaro

ORIENTACION:

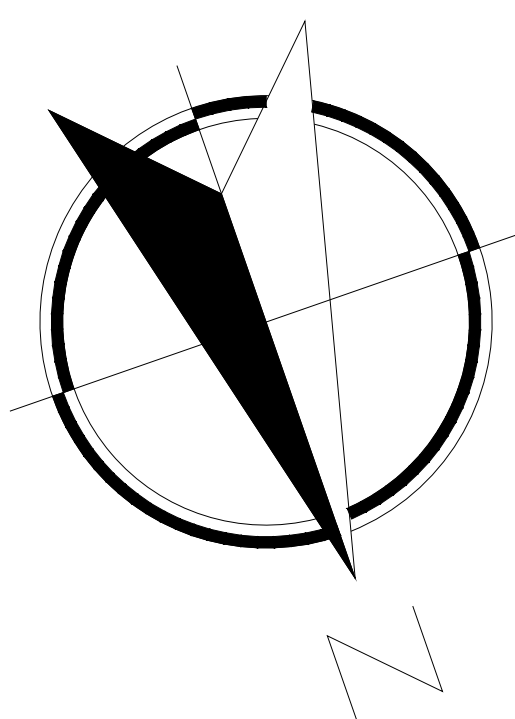

NOTAS GENERALES

TABLA DE MODIFICACIONES:

NO.	FECHA	FECHA
0	GUÍA MECÁNICA PRELIMINAR	04/10/2023
1	SE AGREGA FALDÓN DE LÁMINA	04/10/2023
2	CAMBIA ELEVADOR A CABINA DE CARGA. SE OMITEN PUERTAS AUT. SE ANEXAN PUERTAS EXT.	02/11/2023
3	CAMBIA FOSO	10/11/2023
4	CAMBIA ANCHO DE FOSO A 1.60M	13/11/2023

EMPRESA: **TecnoRampa**  
EMPRESA EN TECNOLOGÍA Y SERVICIOS

RAZÓN SOCIAL :  
BAYER

VOBO: VENDEDOR:  
ARQ. ANTONIO BENITEZ

FECHA: 04/10/2023 ELEVADOR:  
CARGA

PLANO:  
DESCRIPCIÓN DE PARTES

CLAVE:  
A-1



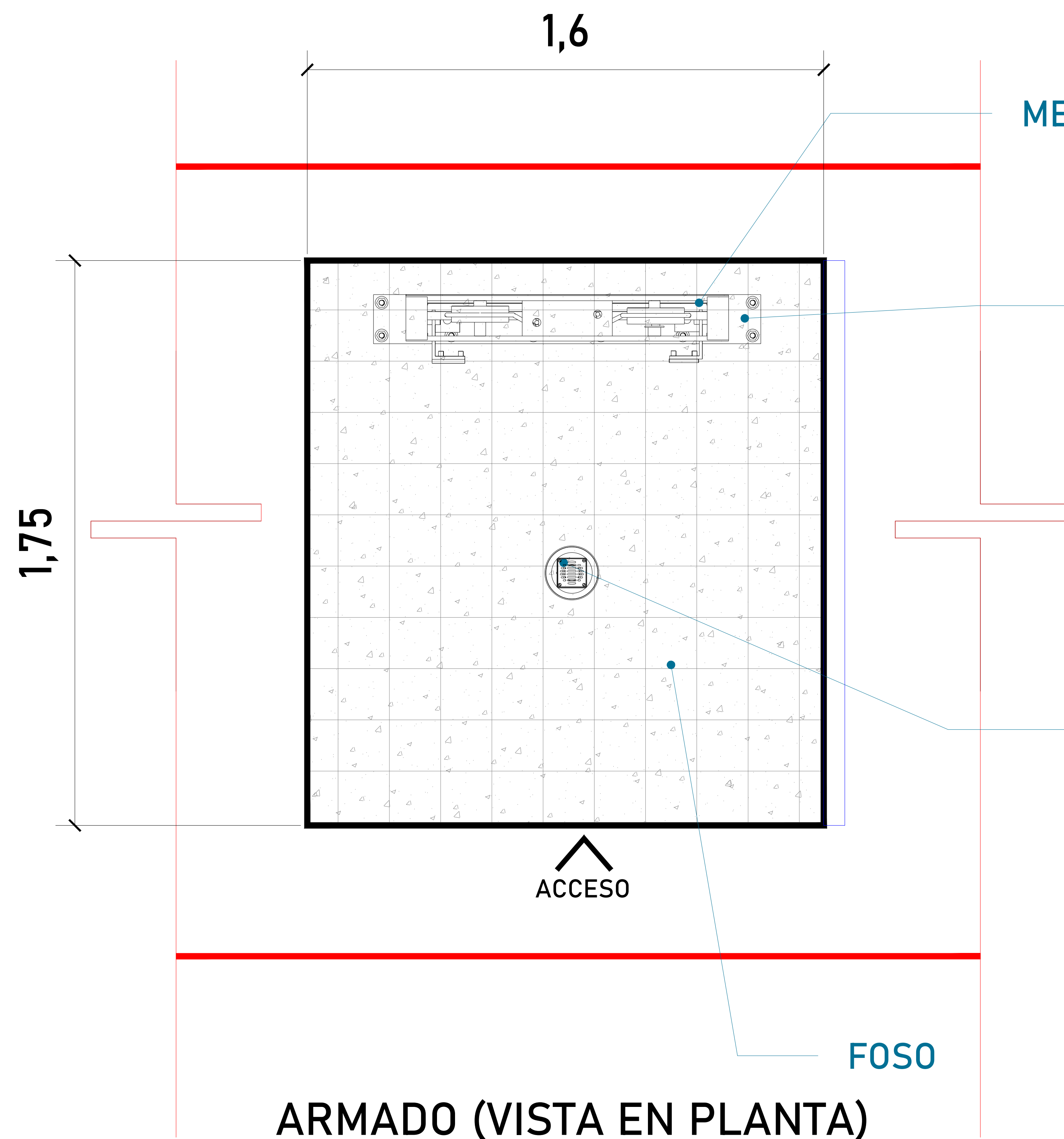

### MECANISMO

Firme de concreto armado con una resistencia de  $F'C = 250 \text{ kg/cm}^2$ .

GUARDA EN ESTACIÓN 1, 2 Y 3 EN EL LADO FRENTE AL MECANISMO. CON MEDIDAS EXTERNAS DEL FOSO (1.50M) Y LIGADA A LA PUERTA DE ESTACIÓN

Por motivos de seguridad ante posibles acumulaciones de agua se recomienda la instalación de una salida de drenaje (coladera)

### FOSO

ARMADO (VISTA EN PLANTA)

Las dimensiones del área para el elevador en este caso de 1.60m x 1.75m deberá de ser el mismo en todas las estaciones que tenga el sitio.

### MECANISMO

### FOSO ARMADO DE CONCRETO

### ALTURA DE COLUMNAS

Foso	0.20m
Recorrido	8.01m
Sobre paso	1.80m
Total	10.01m

Espesor de firme de concreto armado.  
Resistencia de  $F'C = 250 \text{ kg/cm}^2$

FOSO (VISTA FRONTAL)

### MECANISMO

### FOSO

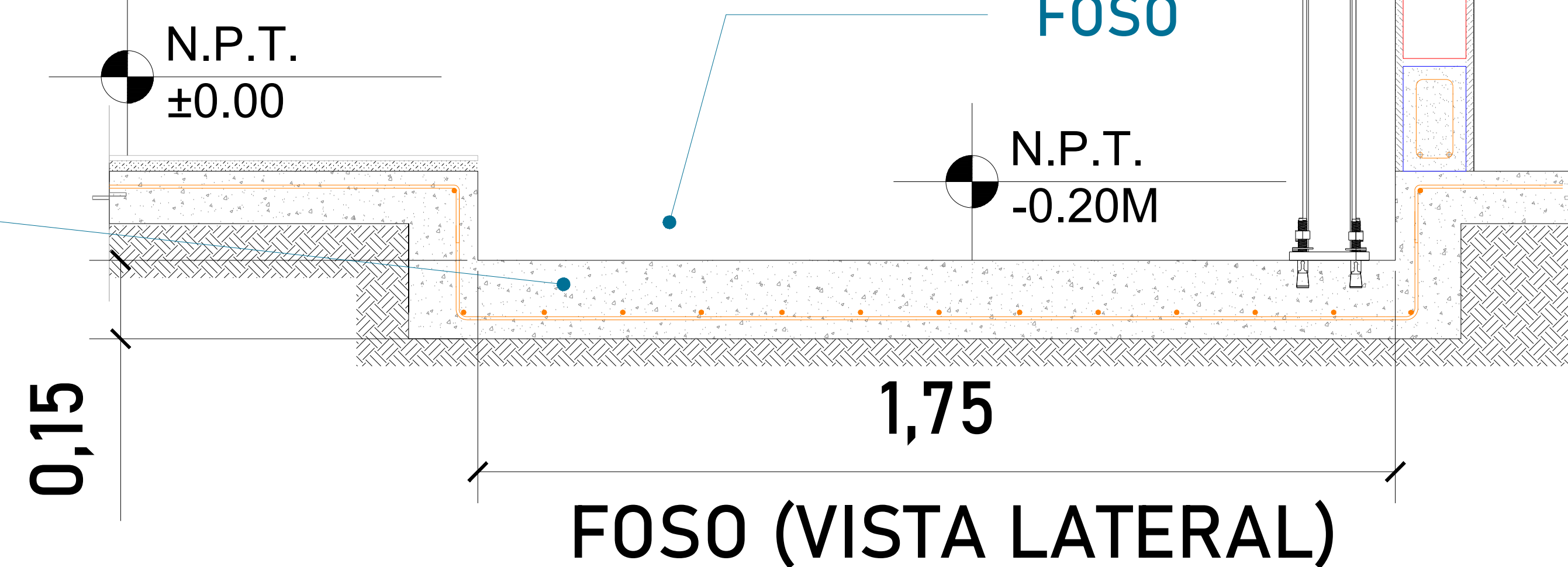

FOSO (VISTA LATERAL)

### CROQUIS DE LOCALIZACIÓN:

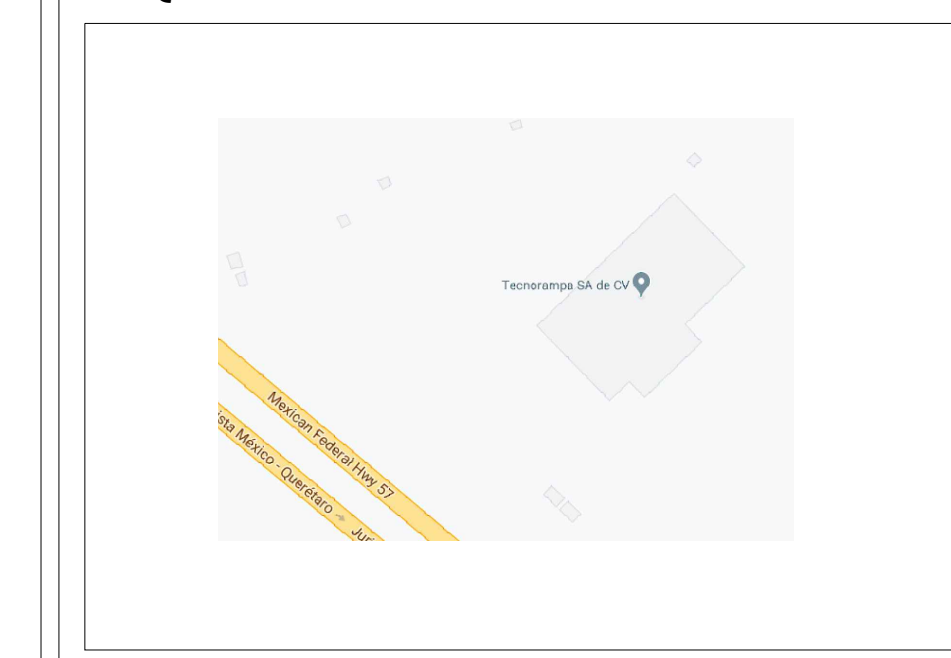

### UBICACION

Carretera Federal México-Querétaro

### ORIENTACION:

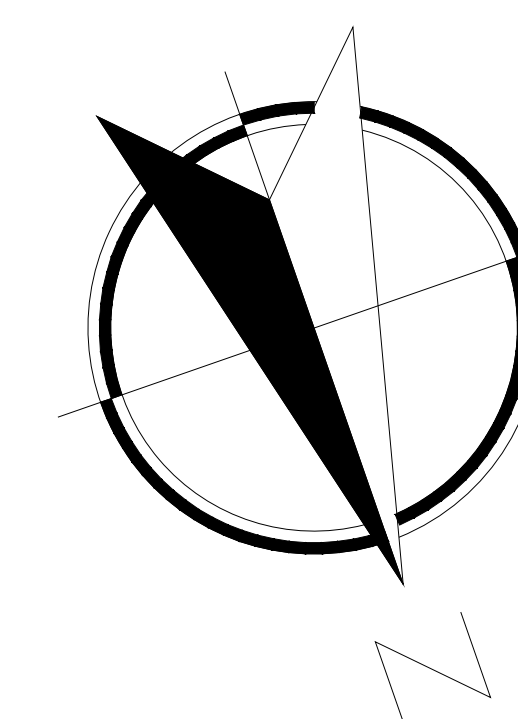

### NOTAS GENERALES

### TABLA DE MODIFICACIONES:

NO.	FECHA	FECHA
0	GUÍA MECÁNICA PRELIMINAR	04/10/2023
1	SE AGREGA FALDÓN DE LÁMINA	04/10/2023
2	CAMBIA ELEVADOR A CABINA DE CARGA. SE OMITEN PUERTAS AUT. SE ANEXAN PUERTAS EXT.	02/11/2023
3	CAMBIA FOSO	10/11/2023
4	CAMBIA ANCHO DE FOSO A 1.60M	13/11/2023

### EMPRESA:

**TecnoRampa**  
EMPRESA EN TECNOLOGÍA Y SERVICIOS

### RAZÓN SOCIAL:

BAYER

### VOBO:

### VENDEDOR:

ARQ. ANTONIO BENITEZ

### FECHA:

04/10/2023

### ELEVADOR:

CARGA

### PLANO:

HUECO PARA EL ELEVADOR

### CLAVE:

A-2



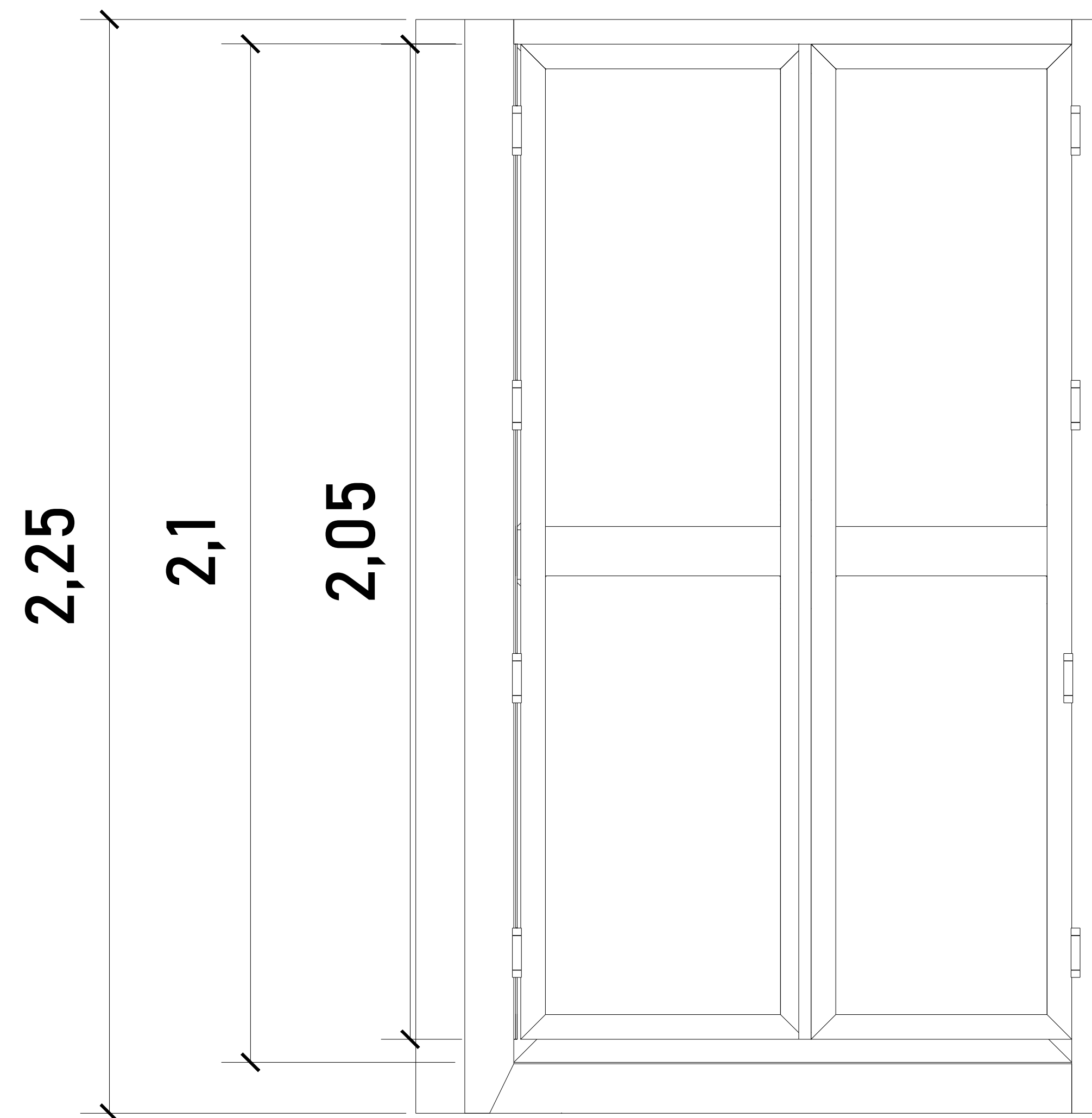

CABINA (VISTA EN FRONTAL)

ALTURAS DEL EQUIPO:

ALTURA CABINA	2.25 M
ALTURA INT. DE CABINA	2.10 M
ALTURA DE PUERTA	2.05 M



ALUCOBOND (GRIS APARENTE ACERO INOXIDABLE) CON SUS 4 LADOS CON FALDÓN DE LÁMINA ANTIDERRAPANTE DE 30CM

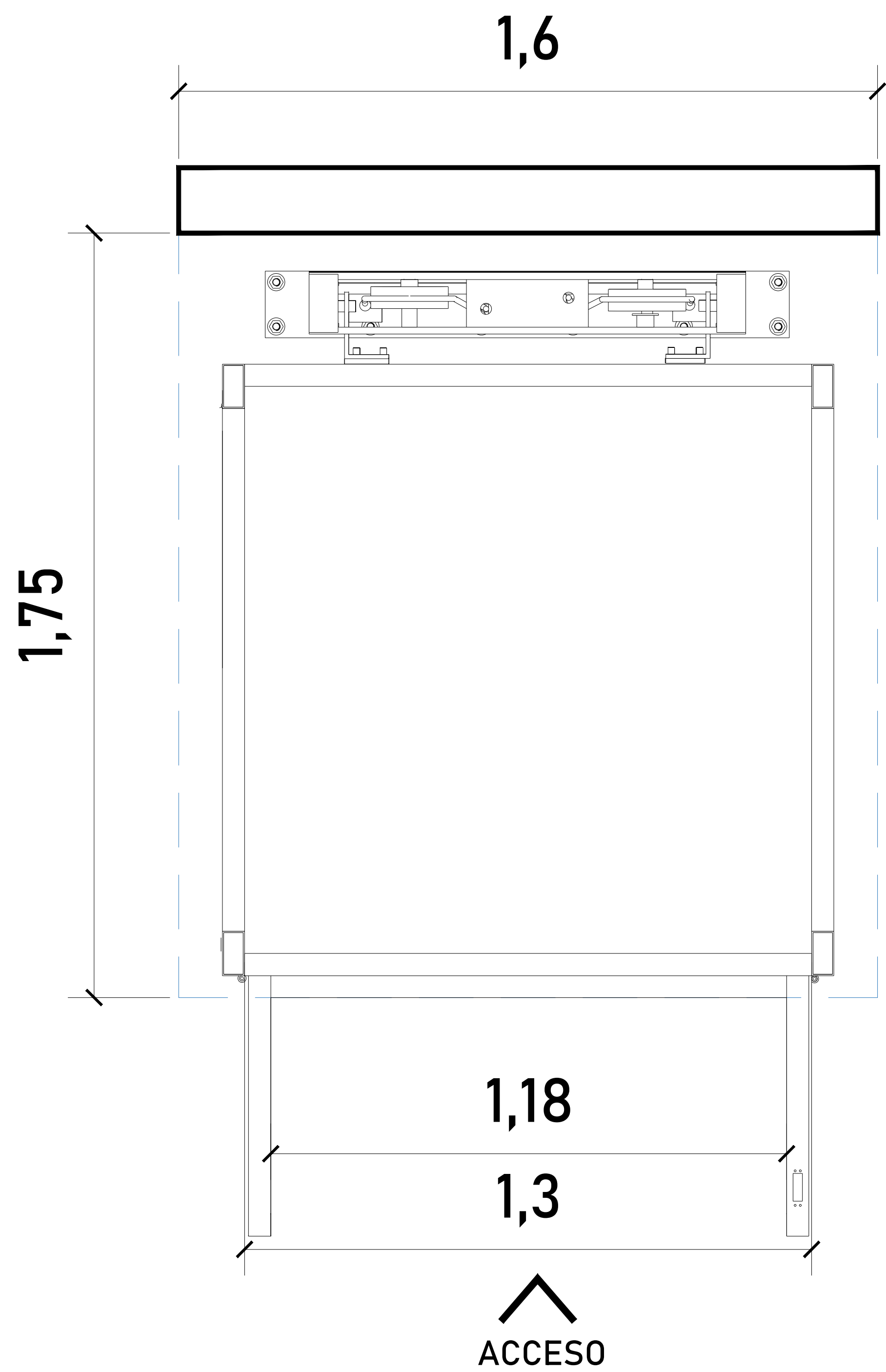

ACCESO Y ABATIMIENTO

DIMENSIONES DE ACCESO LIBRE	
ACCESO	1.30 M
ACCESO LIBRE	1.18 M

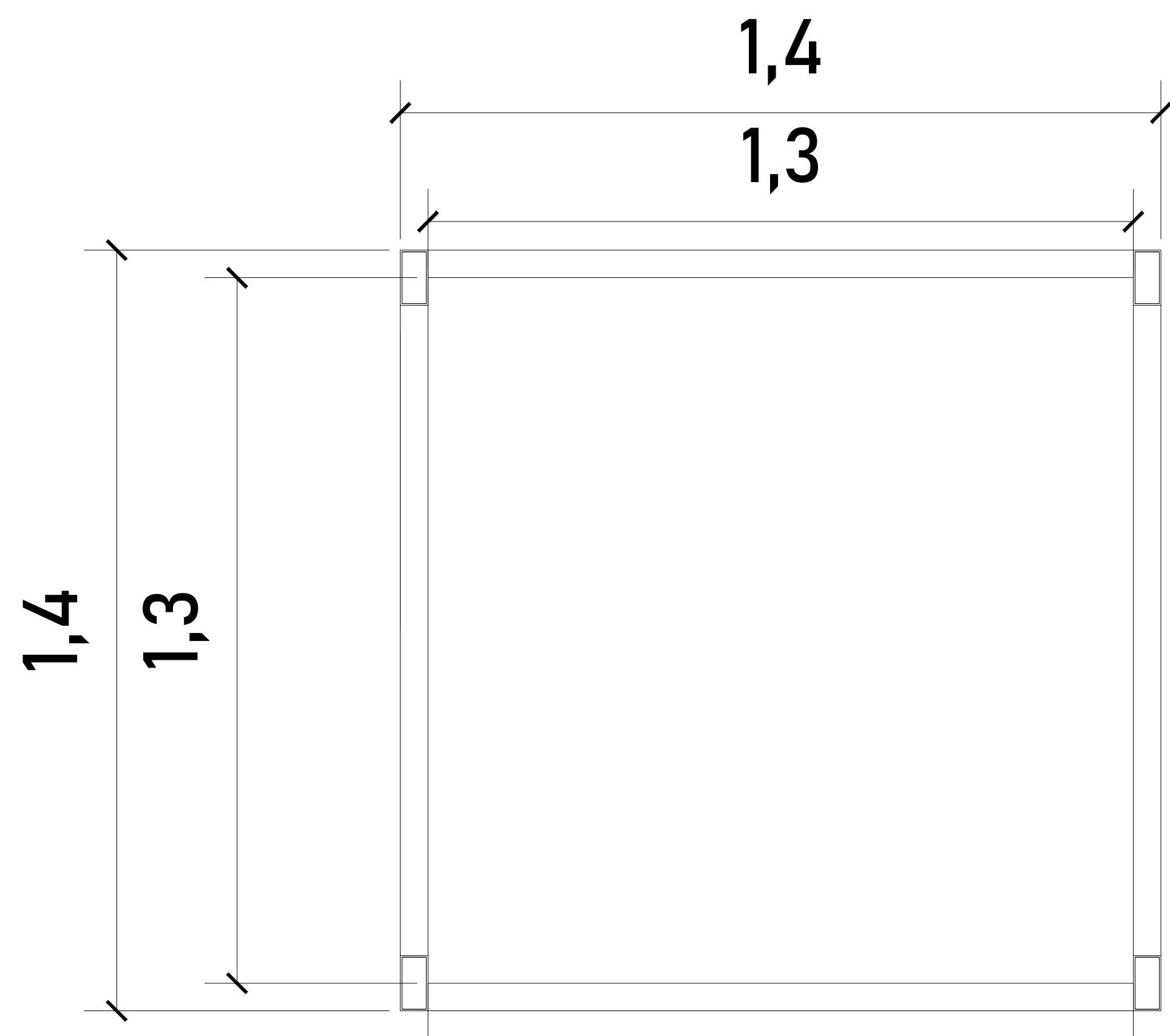

CABINA (VISTA EN PLANTA)

Para el acceso se tiene una pestaña de 5cm, por lo tanto se pide que el área del elevador este nivelado y a plomo en cada una de sus estaciones.

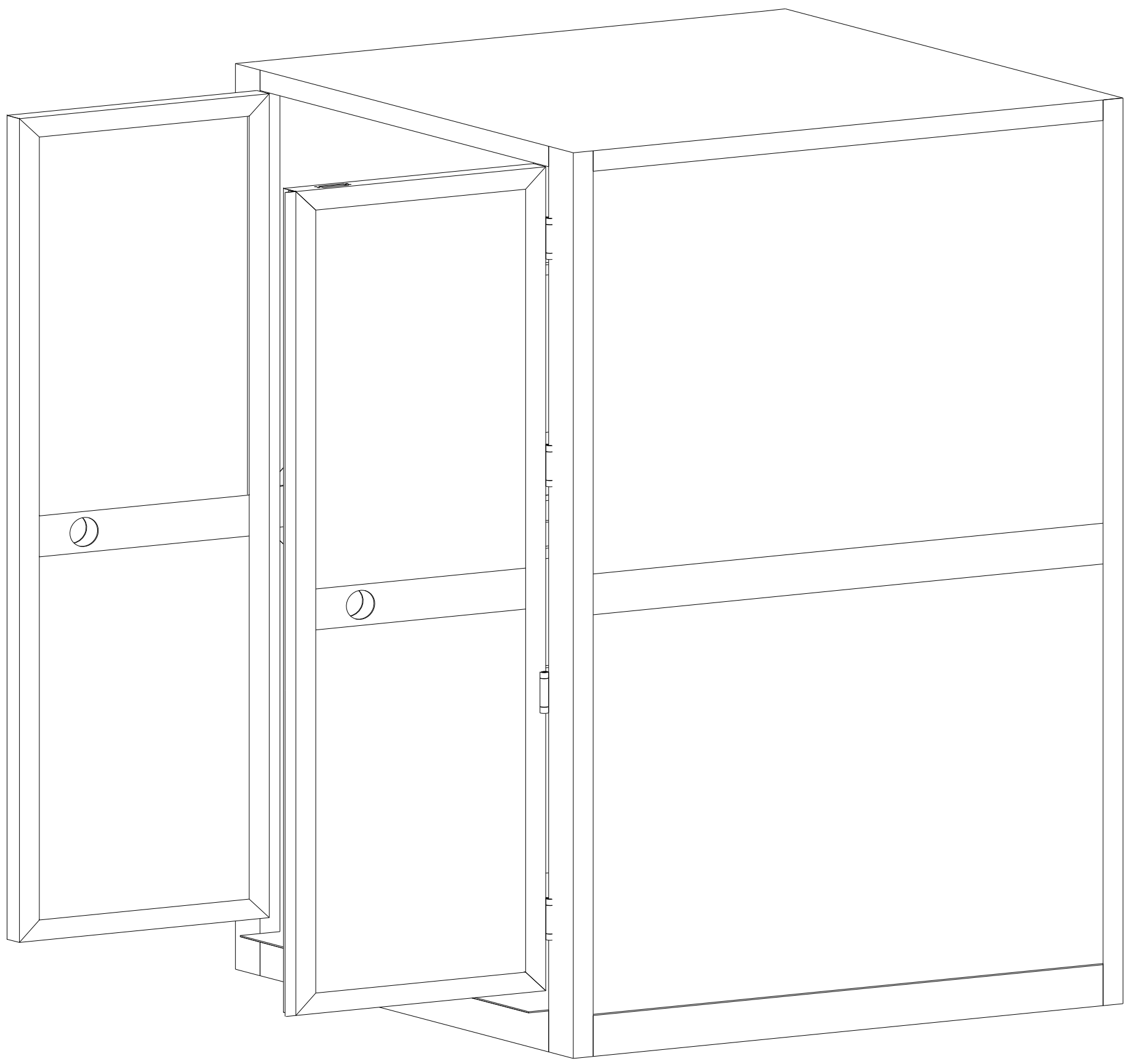

ACABADOS DEL EQUIPO:

ALUCOBOND

CROQUIS DE LOCALIZACIÓN:

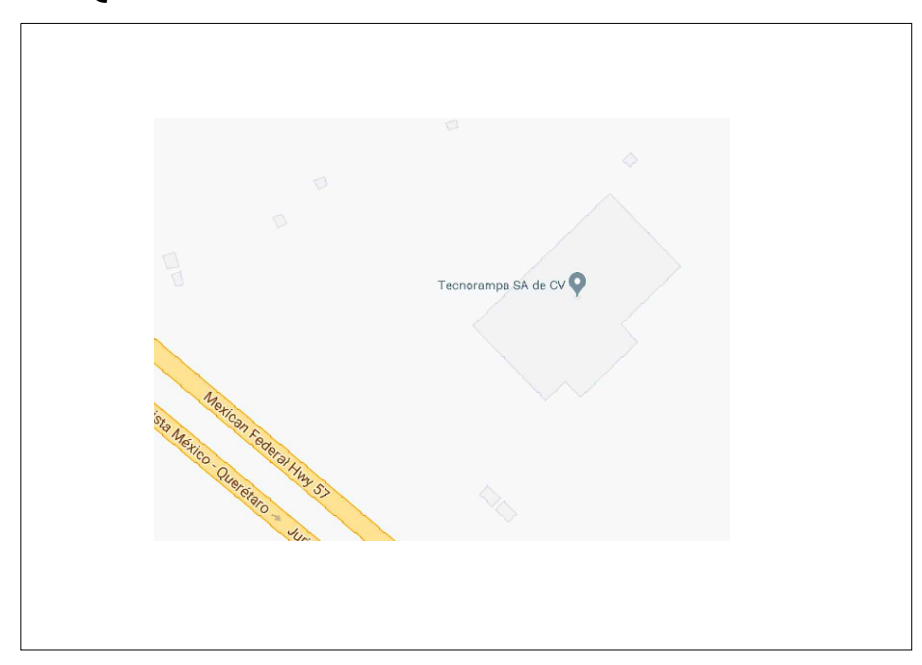

UBICACION  
Carretera Federal México-Querétaro

ORIENTACION:

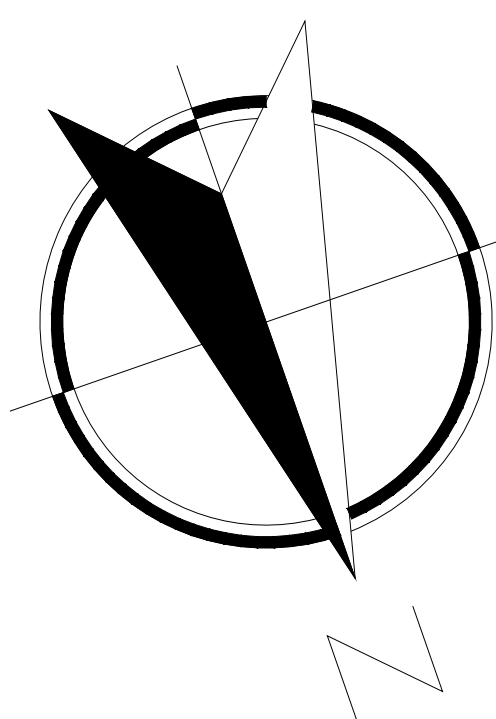

NOTAS GENERALES

TABLA DE MODIFICACIONES:

NO.	FECHA	FECHA
0	GUÍA MECÁNICA PRELIMINAR	04/10/2023
1	SE AGREGA FALDÓN DE LÁMINA	04/10/2023
2	CAMBIA ELEVADOR A CABINA DE CARGA. SE OMITEN PUERTAS AUT. SE ANEXAN PUERTAS EXT.	02/11/2023
3	CAMBIA FOSO	10/11/2023
4	CAMBIA ANCHO DE FOSO A 1.60M	13/11/2023

EMPRESA: **TecnoRampa**  
EMPRESA EN TECNOLOGÍA Y SERVICIOS

RAZÓN SOCIAL :  
BAYER

VOBO:

VENDEDOR:  
ARQ. ANTONIO BENITEZ

PLANO:

FECHA:  
04/10/2023

ELEVADOR:  
CARGA

DIMENSIONES DE EQUIPO

CLAVE:  
A-3



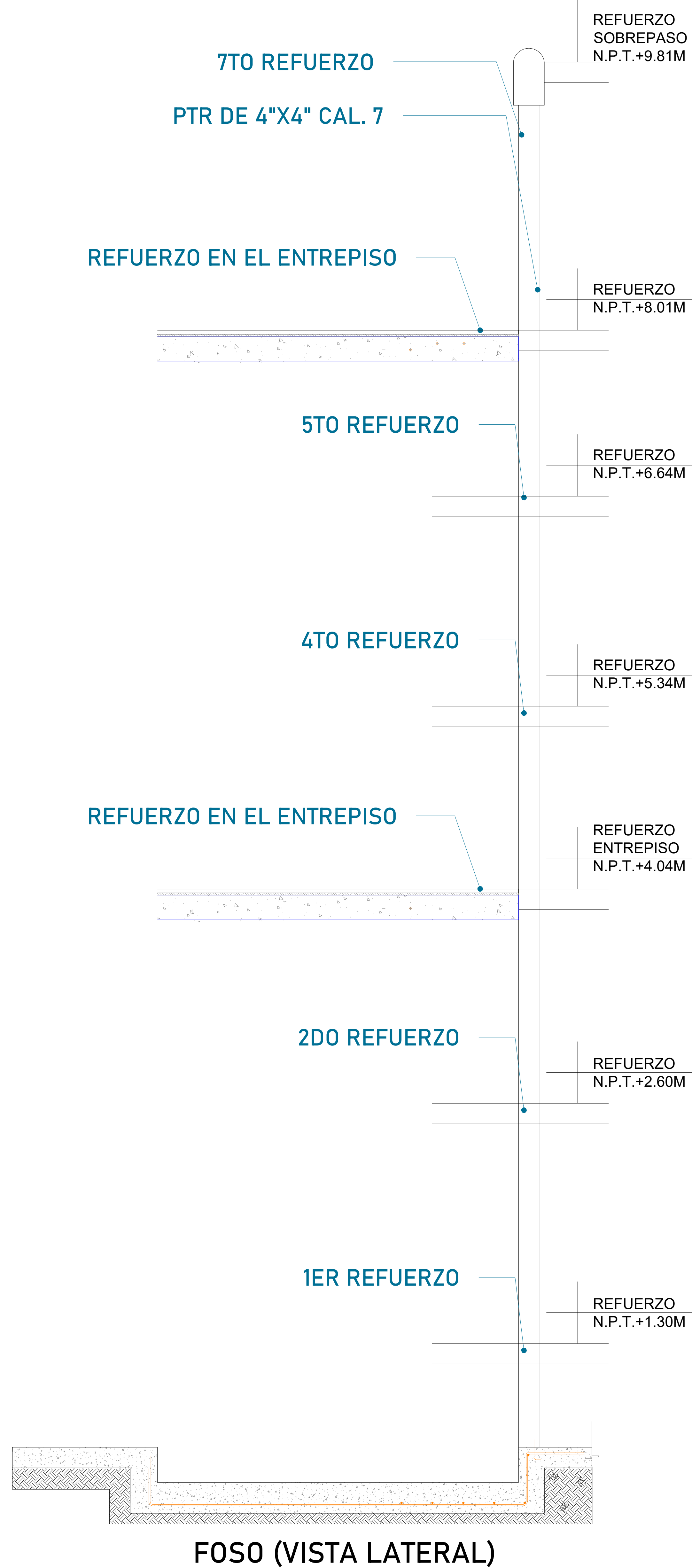

Para la estabilidad del equipo Tecnorampa debera ser anclado aun cierto numero de refuerzos estos serán de acuerdo al recorrido del equipo y a los distintos niveles que se tengan.

En la ultima estación nuestras columnas tienen un sobrepaso de 1.80 m por lo tanto se solicita un refuerzo a esa altura.  
La estructura es proporcionada e instalada por el cliente.  
No esta considerada dentro del foso.

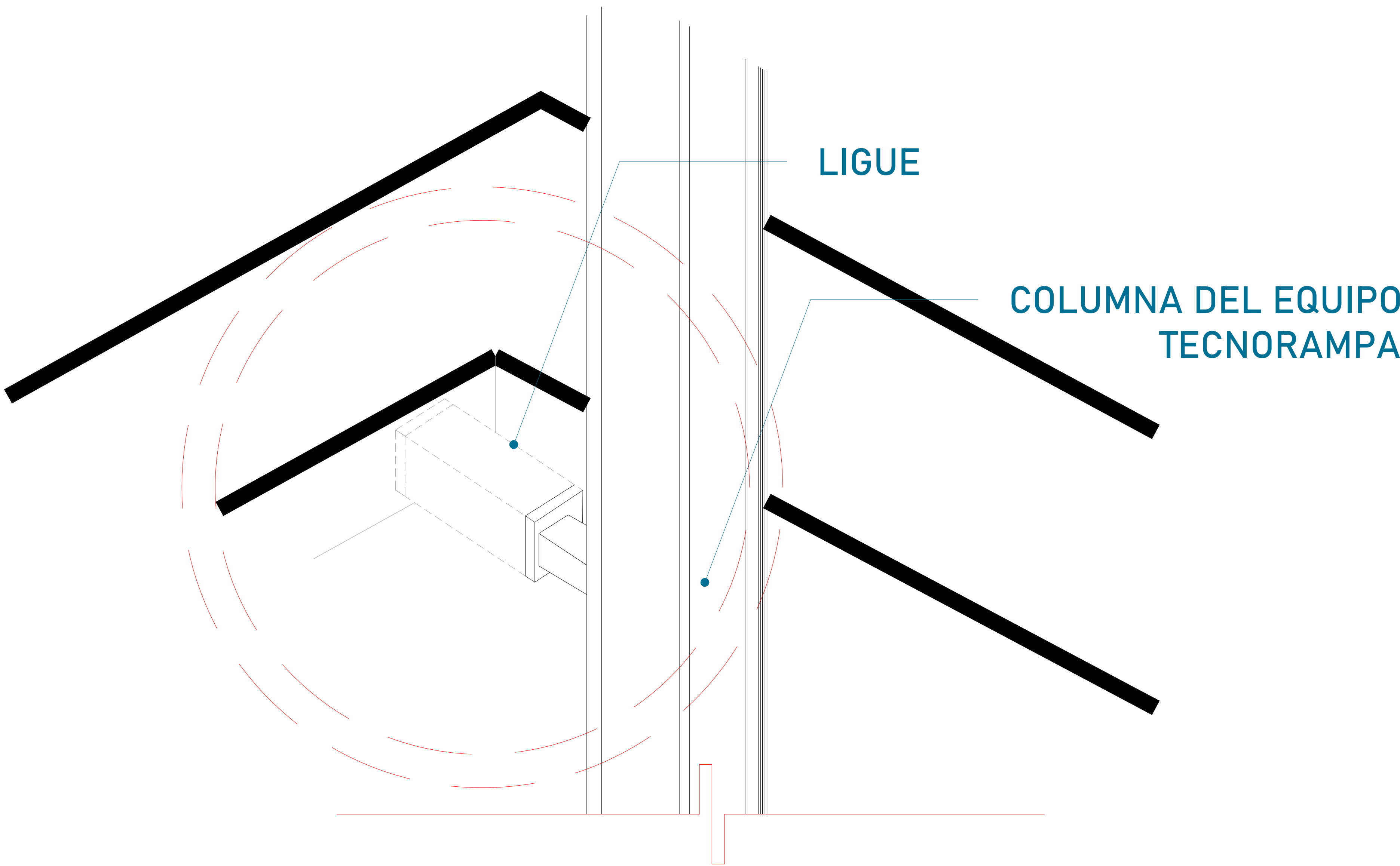

Las columnas del equipo Tecnorampa se ligan a distintas alturas por eso se solicitan los refuerzos, estos son puestos por el cliente.

CROQUIS DE LOCALIZACIÓN:



UBICACION  
Carretera Federal México-Querétaro

ORIENTACION:

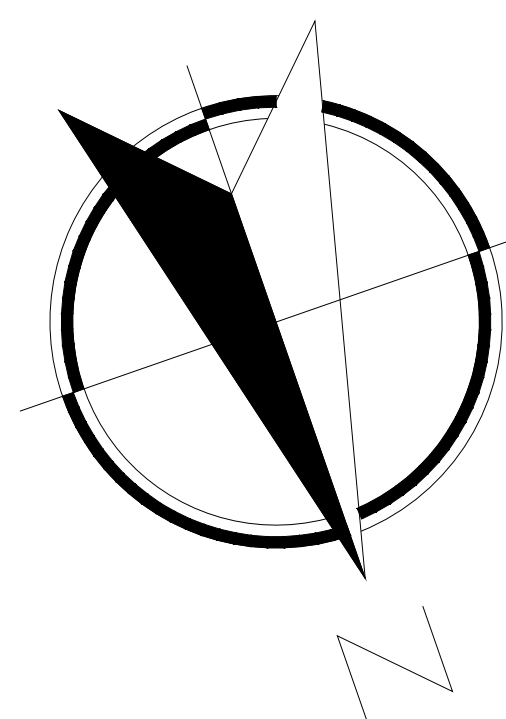

NOTAS GENERALES

TABLA DE MODIFICACIONES:

NO.	FECHA	FECHA
0	GUÍA MECÁNICA PRELIMINAR	04/10/2023
1	SE AGREGA FALDÓN DE LÁMINA	04/10/2023
2	CAMBIA ELEVADOR A CÁBINA DE CARGA. SE OMITEN PUERTAS AUT. SE ANEXAN PUERTAS EXT.	02/11/2023
3	CAMBIA FOSO	10/11/2023
4	CAMBIA ANCHO DE FOSO A 1.60M	13/11/2023

EMPRESA: **TecnoRampa**  
Elevador en Tecnología y Seguridad

RAZÓN SOCIAL :  
BAYER

VOBO: VENDEDOR:  
ARQ. ANTONIO BENITEZ

FECHA: 04/10/2023 ELEVADOR: CARGA

PLANO: ANCLAJE DEL ELEVADOR CLAVE: A-4





TABLA DE CALIBRES	
CALIBRE	DISTANCIA
8 AWG	0-10M
6 AWG	11-15 M
- (CONTEMPLAR CALCULO)	16- EN ADELANTE



DESCRIPCIÓN DE UNIDAD HIDRAULICA 7.2HP	
ALIMENTACION	220 VCA
NUMERO DE FASES	3
AMPERS DE CONSUMO	26
WATSS DE CONSUMO	5.3 KW
TIPO DE ACEITE	ISO 68
MOTOR PUERTAS AUTOMÁTICAS	+/-5%

**UNIDAD HIDRÁULICA**  
El motor del equipo Tecnorampa, debe estar protegido del polvo y agua o cualquier sustancia que pudiera contaminar el aceite por eso se solicita un nicho de 0.85mx0.65mx2.00m para su resguardo.

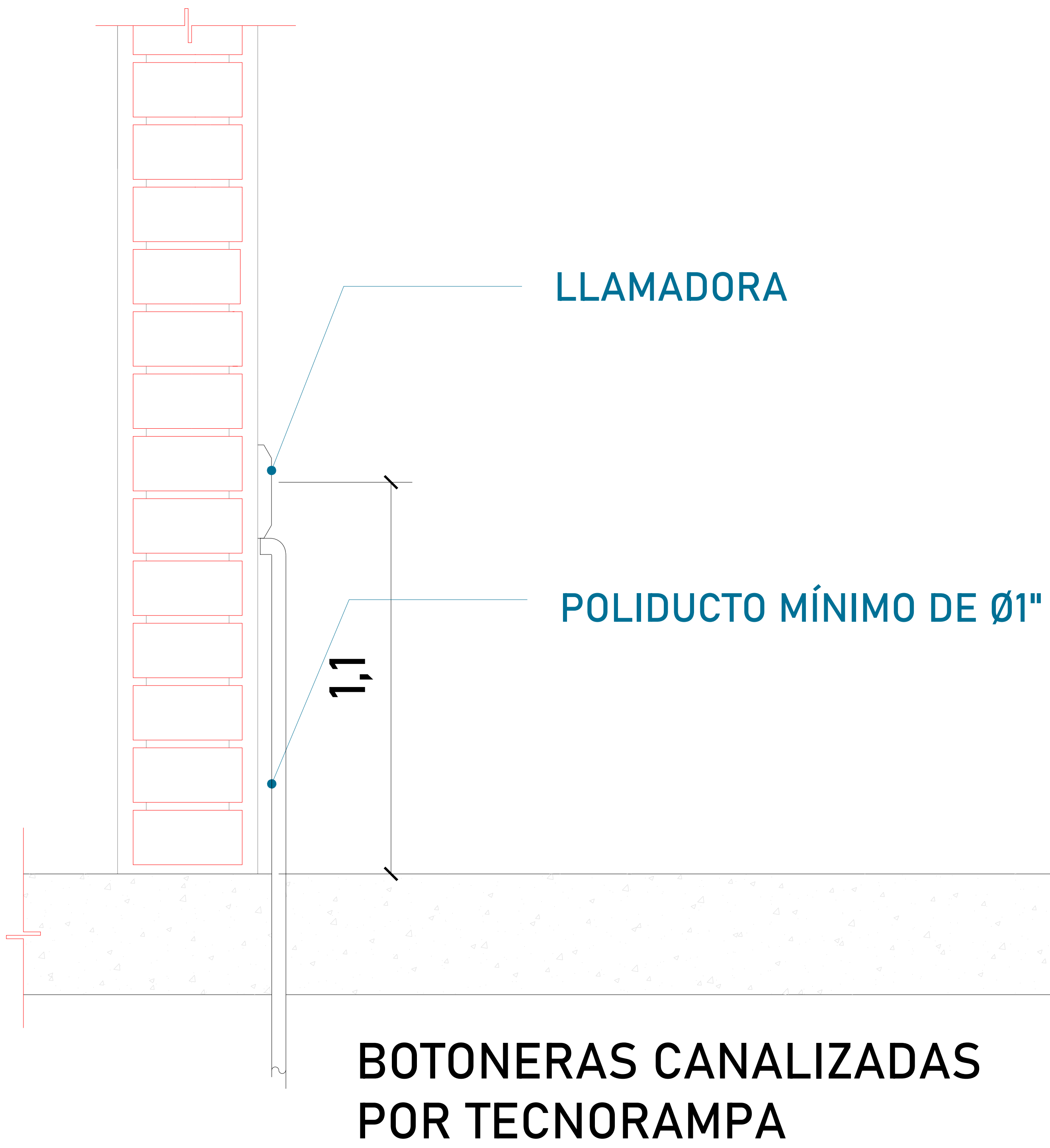
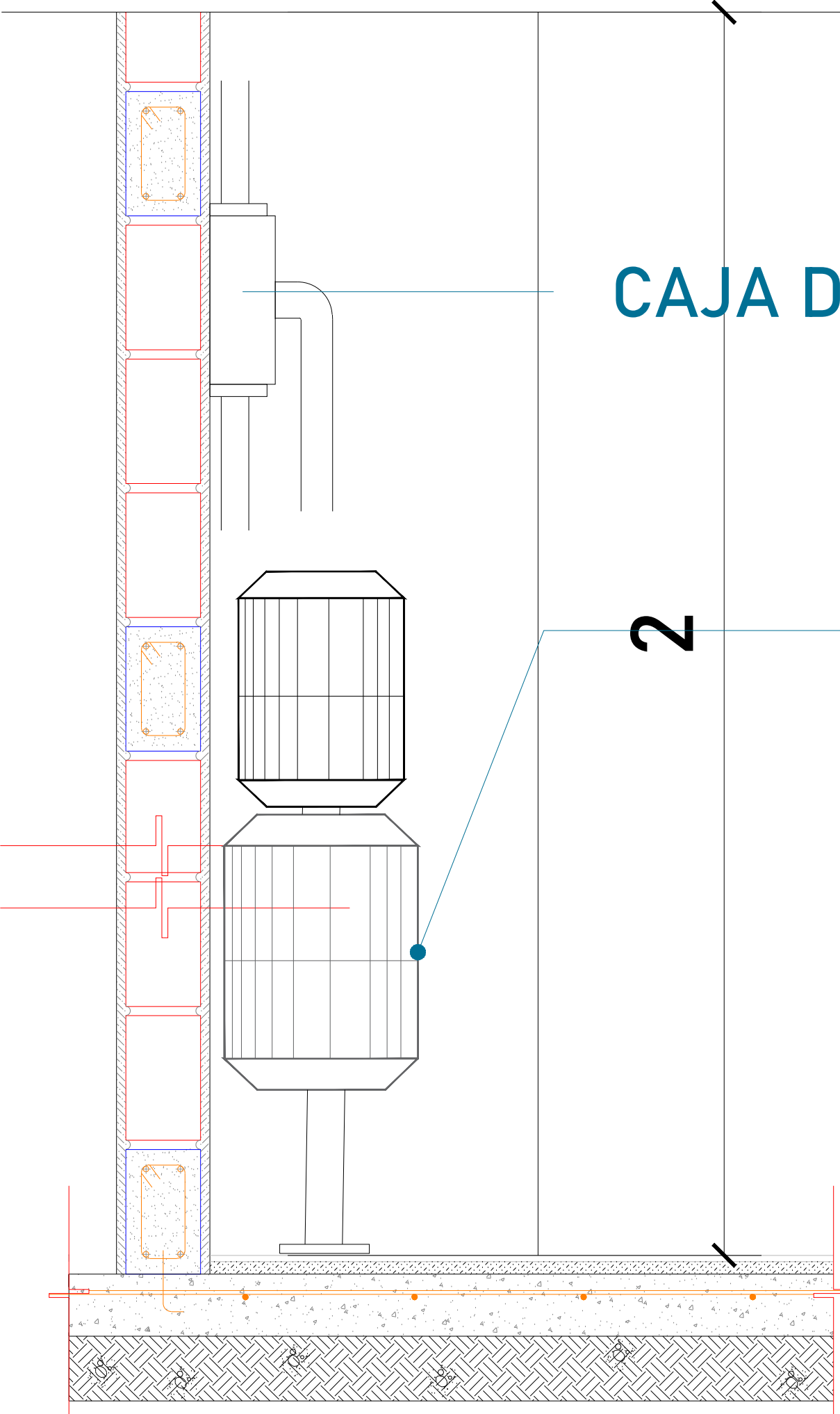
El cliente suministra, instala y energiza centro de carga con alimentación trifásica a 220V, con neutro y tierra física, e interruptor termomagnético de 3 x 80 Amp exclusivo para el elevador, deberá colocarse en el área donde se ubique la unidad hidráulica y control eléctrico proporcionado por TECNORAMPA a no mayor de 5.00m del área del equipo.

Por seguridad no deberá ser manipulado por personal no autorizado

\*Al hacer caso omiso de las indicaciones ya dictadas y tenga alguna falla el equipo, Tecnorampa no se hará responsable de estas, además de que el año de garantía no tendría cobertura para estos daños.

CROQUIS DE LOCALIZACIÓN:

UBICACION  
Carretera Federal México-Querétaro

ORIENTACION:

NOTAS GENERALES

TABLA DE MODIFICACIONES:		
NO.	DESCRIPCIÓN	FECHA
0	GUÍA MECÁNICA PRELIMINAR	04/10/2023
1	SE AGREGA FALDÓN DE LÁMINA	04/10/2023
2	CAMBIA ELEVADOR A CABINA DE CARGA. SE OMITEN PUERTAS AUT. SE ANEXAN PUERTAS EXT.	02/11/2023
3	CAMBIA FOSO	10/11/2023
4	CAMBIA ANCHO DE FOSO A 1.60M	13/11/2023

EMPRESA: **TecnoRampa**  
Remedia en Tecnología y Servicios

RAZÓN SOCIAL :  
BAYER

VOBO: 

VENDEDOR:  
ARQ. ANTONIO BENITEZ

FECHA:  
04/10/2023

ELEVADOR:  
CARGA

PLANO:  
ALIMENTACIÓN Y BOTONERAS

CLAVE:  
**A-5**



El tubing que es la conexión del mecanismo del elevador a la Unidad Hidráulica, donde pasa el aceite. No tiene que tener una distancia máxima de 5.00m lineales.

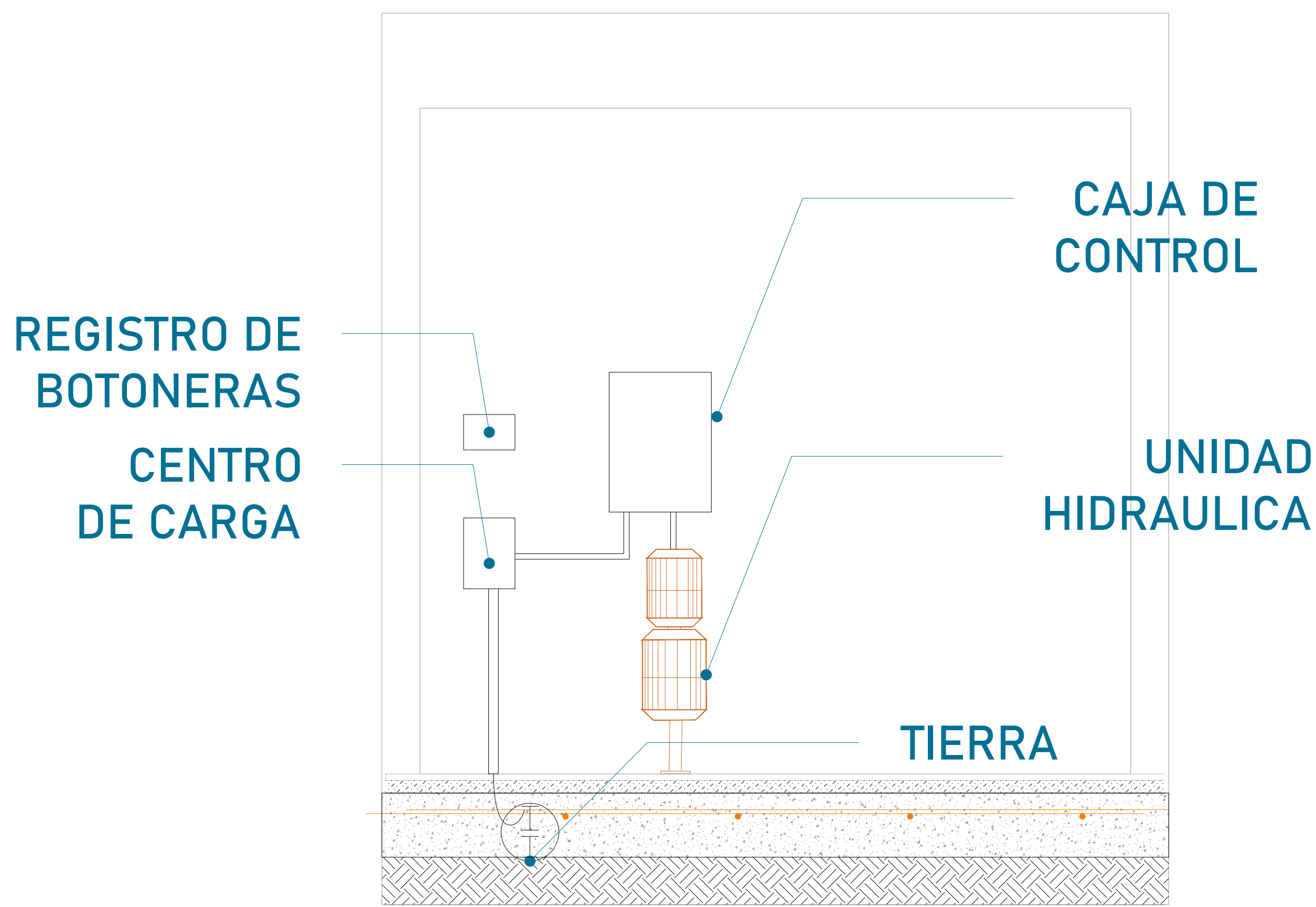

La imagen es solamente ilustrativa.

La Unidad Hidráulica va anclada, por medio de taquetes expansivos punta arpón de  $\frac{3}{4}$ " de ancho, por 5" de largo al firme de concreto donde se apoya.

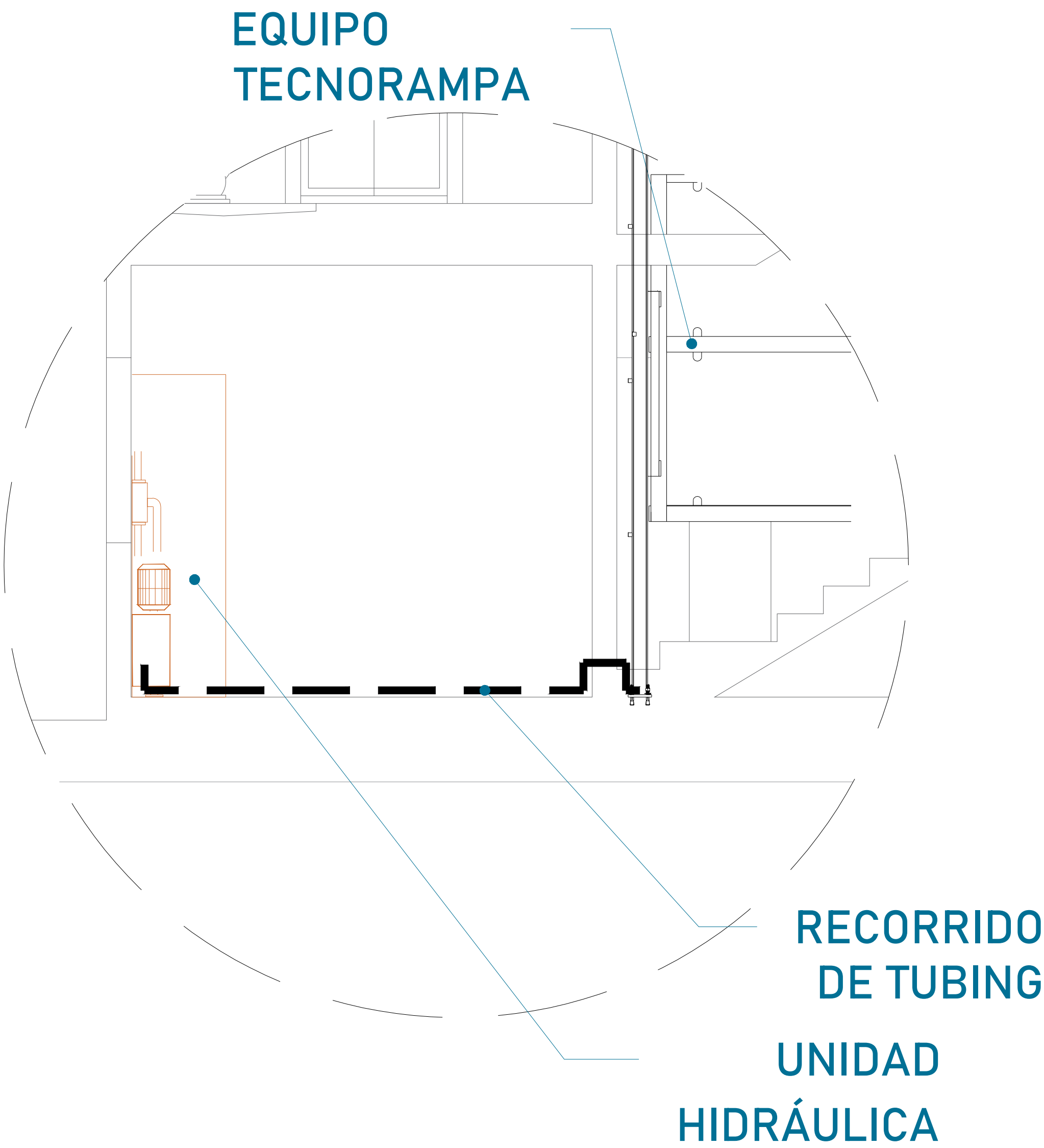
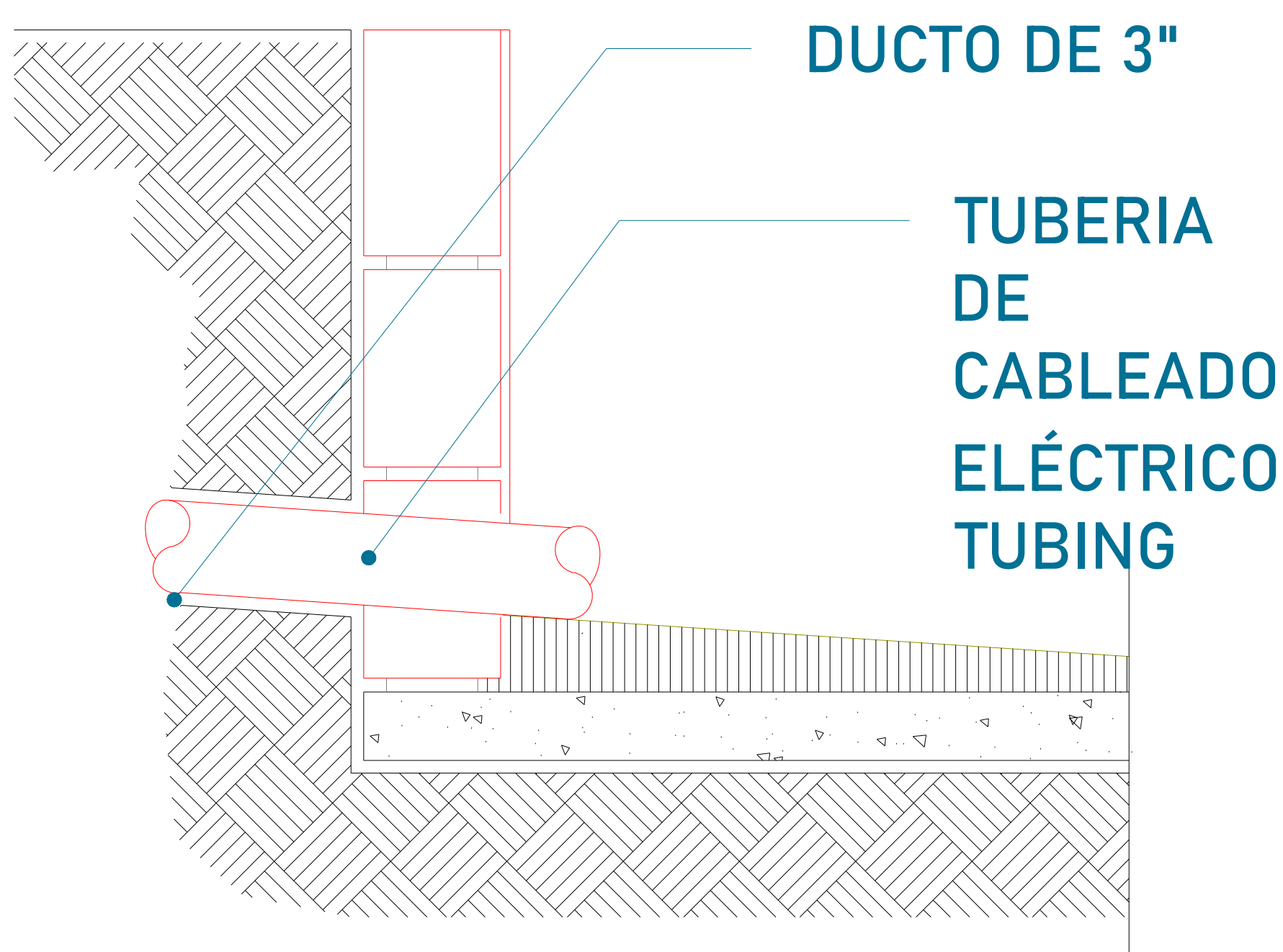

Para la alimentación del equipo se requiere una Unidad Hidráulica, se requiere que este motor este lo mas cerca posible del equipo, por lo tanto se solicita al cliente tener un ducto de 3" para poder pasar ahí el tubing y los cables para la botoneras

PUERTA INTERIOR

El elevador cuenta con una puerta que viaja junta con este. Por tal situación se recomienda la colocación de una protección en cada una de las estaciones. Tomar en cuenta que se tendrá que respetar las dimensiones de la puerta del elevador.

PRECAUCIONES

- No operar el elevador cuando exista fuga de fluido hidráulico.
- Respetar las indicaciones sin sobrepasar su capacidad de peso 500kg.
- No operar el equipo, sin antes haber sido entregado por un personal asignado de la empresa Tecnorampa.
- No utilizar el elevador en casos de incendio.
- No operar el elevador en caso de que los cables de acero se encuentren deshilados.

REQUISITOS DE INSTALACIÓN

- 1.- El foso estará en óptimas condiciones
  - a) No encharcamientos
  - b) No objetos ni materiales dentro
  - c) Acceso libre al area de instalación
- 2.- Se necesita energía a 220V, para conectar una maquina de soldar a 2 fases, capacidad de consumo de 60 Amp  
\*En dado caso de no contar con la alimentación, contacte a su vendedor para dar solución.
- 3.- La obra civil (foso y refuerzos) debera estar lista en la fecha programada de su instalación.
- 4.- Considerar el espacio de accesos y vanos en sitio para el acceso del equipo al lugar de su instalación



UBICACION  
Carretera Federal México-Querétaro

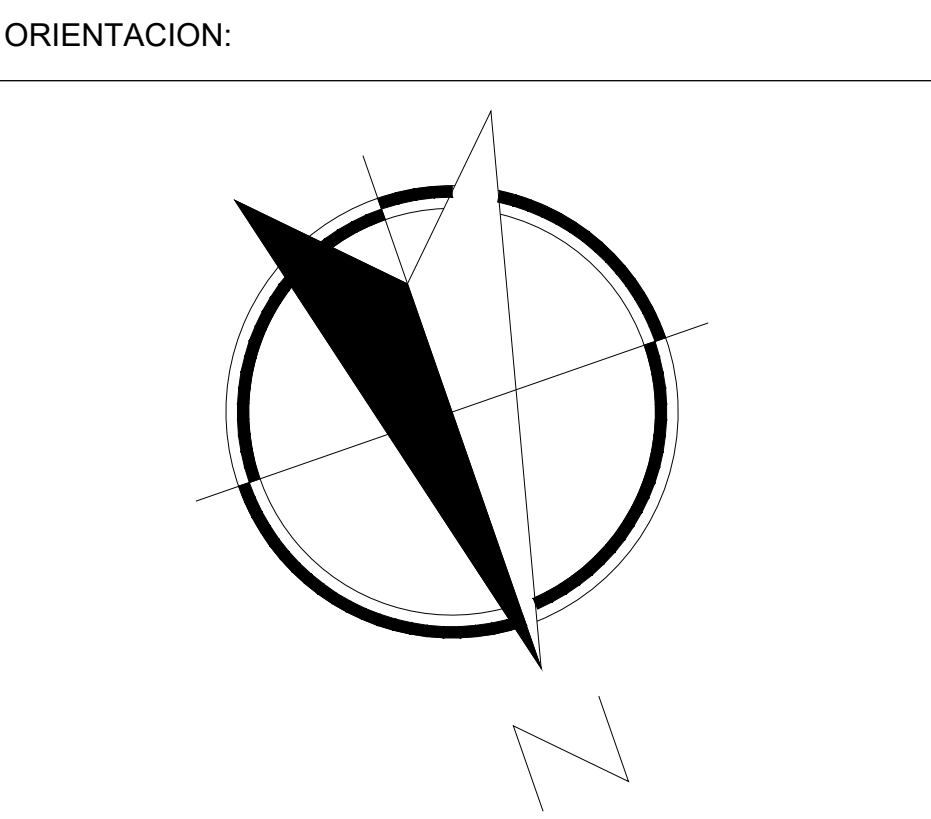

NOTAS GENERALES

TABLA DE MODIFICACIONES:		
NO.	DESCRIPCION	FECHA
0	GUÍA MECÁNICA PRELIMINAR	04/10/2023
1	SE AGREGA FALDÓN DE LÁMINA	04/10/2023
2	CAMBIA ELEVADOR A CABINA DE CARGA. SE OMITEN PUERTAS AUT. SE ANEXAN PUERTAS EXT.	02/11/2023
3	CAMBIA FOSO	10/11/2023
4	CAMBIA ANCHO DE FOSO A 1.60M	13/11/2023

EMPRESA: <b>TecnoRampa</b> <small>ENERGÍA EN TECNOLOGÍA Y SERVICIOS</small>	
RAZÓN SOCIAL: BAYER	
VOBO:	VENDEDOR: ARQ. ANTONIO BENITEZ
FECHA: 04/10/2023	ELEVADOR: CARGA
PLANO: DUCTO Y ESPECIFICACIONES	CLAVE: A-6



SI LA UNIDAD LLEVA PUERTAS ABATIBLES, LA UNIDAD DEBERÁ SER INSTALADA CENTRADA AL FOSO CON RESPECTO A UN VISTA FRONTAL (10CM C/LADO)

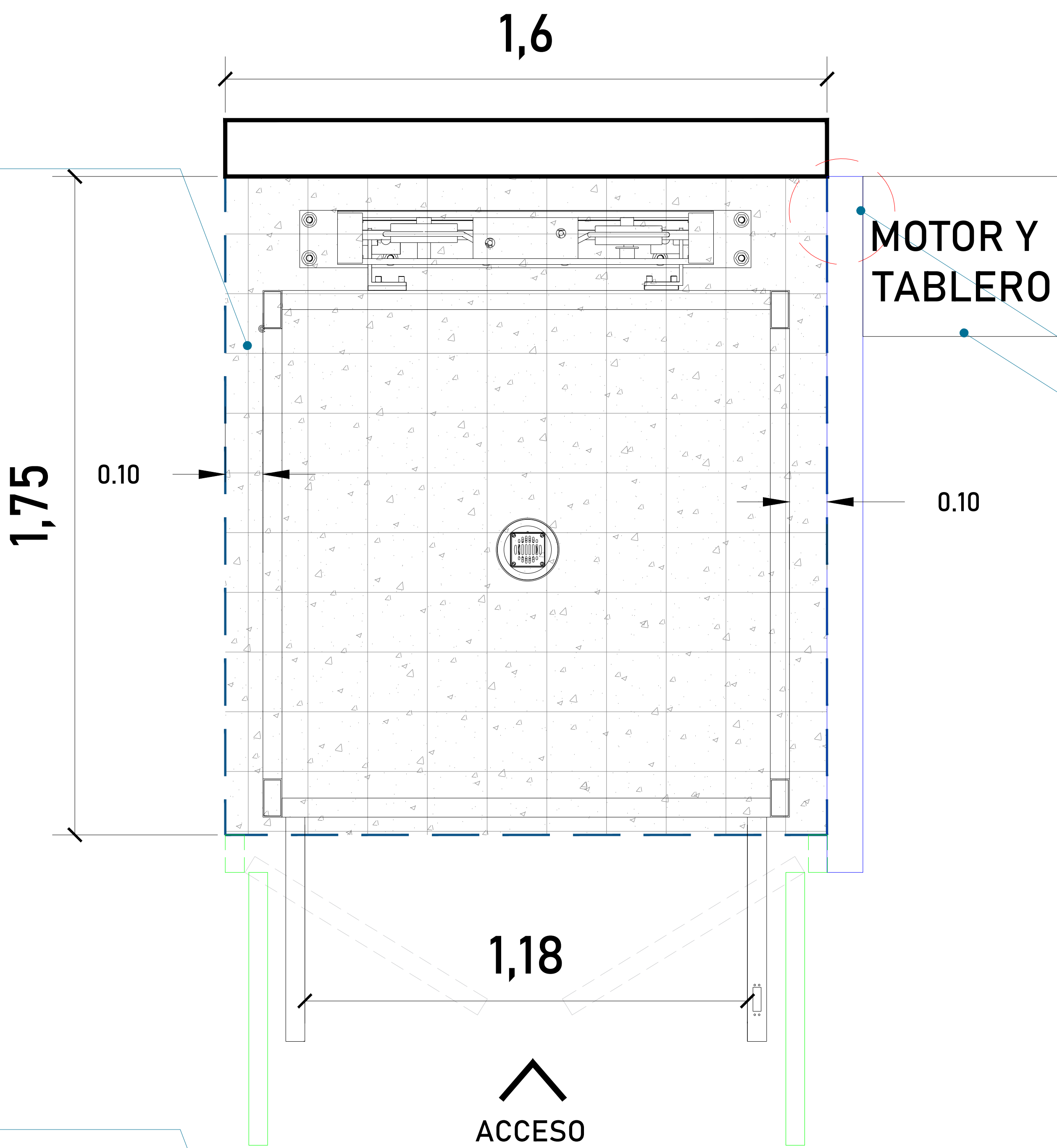

OPCIÓN 1 PARA PUERTAS DE ESTACIÓN:

PUERTAS TIPO ELEKTRA PERO EN 2 HOJAS ABATIBLES CON ACCESO CENTRADO AL ACCESO DE CABINA

SI LA UNIDAD LLEVA PUERTAS EN ABANICO, LA UNIDAD DEBERÁ INSTALARSE A 15 CM DE DISTANCIA DEL LADO IZQUIERDO ENTRE FOSO Y CABINA RESPECTO A LA VISTA FRONTAL

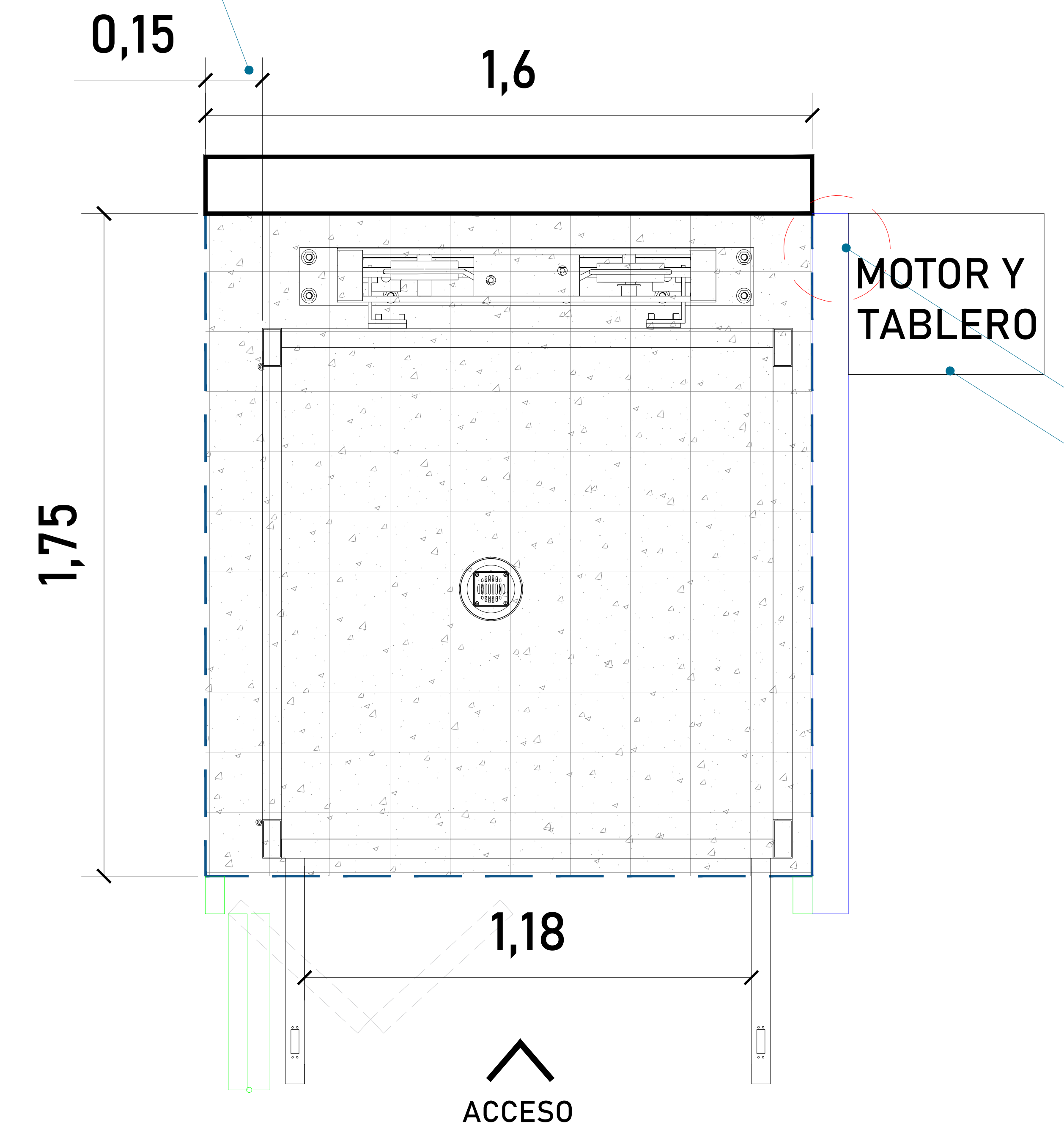

OPCIÓN 2 PARA PUERTAS DE ESTACIÓN:

PUERTAS EN ACORDEÓN TIPO ELEKTRA

CROQUIS DE LOCALIZACIÓN:



UBICACION  
Carretera Federal México-Querétaro

ORIENTACION:

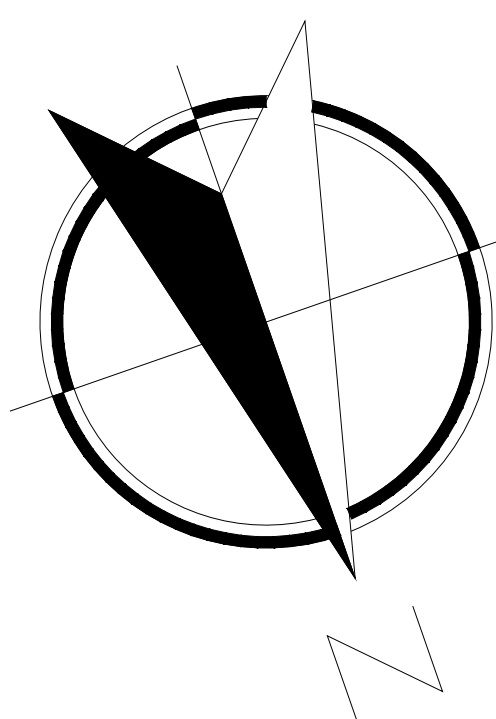

NOTAS GENERALES

TABLA DE MODIFICACIONES:

NO.	DESCRIPCIÓN	FECHA
0	GUÍA MECÁNICA PRELIMINAR	04/10/2023
1	SE AGREGA FALDÓN DE LÁMINA	04/10/2023
2	CAMBIA ELEVADOR A CABINA DE CARGA. SE OMITEN PUERTAS AUT. SE ANEXAN PUERTAS EXT.	02/11/2023
3	CAMBIA FOSO	10/11/2023
4	CAMBIA ANCHO DE FOSO A 1.60M	13/11/2023

EMPRESA: **TecnoRampa**  
Ingeniería en Tecnología y Servicios

RAZÓN SOCIAL :  
BAYER

VOBO: VENDEDOR:  
ARQ. ANTONIO BENITEZ

FECHA: 04/10/2023 ELEVADOR: CARGA

PLANO: CLAVE: