

Tecno Rampa
SINERGA DE TECNOLOGIA Y SERVICIOS

DIRECCION:
AUTOPISTA
MEXICO-QUERETARO
KM 175+494 COLONIA
EL SAUZ BAJO

TEL: 01 427 272 40 41

DESCRIPCION DEL EQUIPO:

ELEVADOR MONTAPLATOS

CARGA 300 KG

RECORRIDO: ~~5.90M~~ **6.00 mts.**

UNIDAD HIDRAULICA: 3HP

ESTACIONES: ~~2~~ **2 EST.**

VENDEDOR: ARQ. ANTONIO BENITEZ C.

RAZON SOCIAL: ESTRATEGIA ESTRUCTURAL
S.A. DE C.V.

NO. DE CLIENTE: 24794-23660

FECHA: 19/10/2023

FIRMA DE CONFORMIDAD DEL CLIENTE:

Mayra Karina Pedraza Chabud

CONDICIONES DE ENVIO DEL EQUIPO

CABINA:

COLUMNAS: EN DOS PARTES

DIMENSIONES DE VANO:

COLOR DEL EQUIPO

CABINA: SILVER METALLIC

TIPO DE ALIMENTACIÓN

BIFÁSICA 220 VAC

TUBERÍA - GRUESA

COMPLEMENTOS

- INE
- IMSS
- EQUIPO 1
- **POTENCIAS canalizadas**
- **Por Tecno Rampa.**

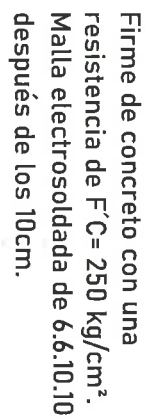

Se requiere una altura mínima de 2.70m de última estación a lecho bajo de losa.

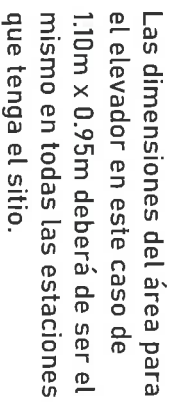

ALTURA DE COLUMNAS	
Recorrido	5.90m 6.00 X
Sobre Paso	2.50m
Total	8.40m 8.50 ✓

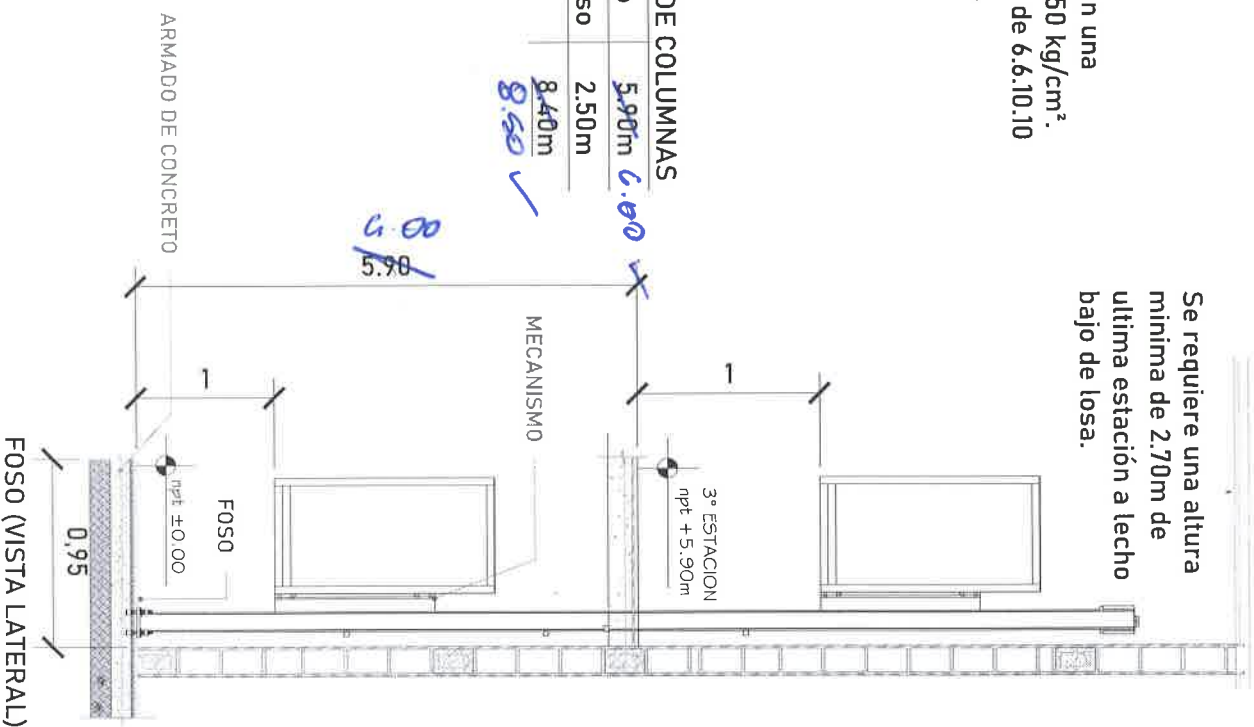

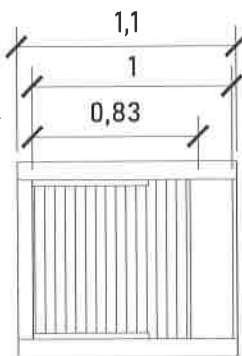
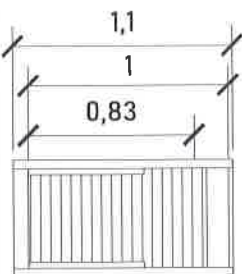

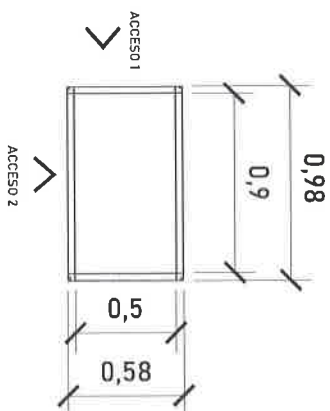

ALTURAS DEL EQUIPO:	
ALTURA CABINA	1.10 M
ALTURA INT. DE CABINA 1	1.00M
ALTURA INT. DE CABINA 2	0.83 M

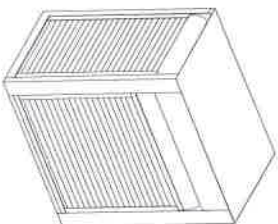
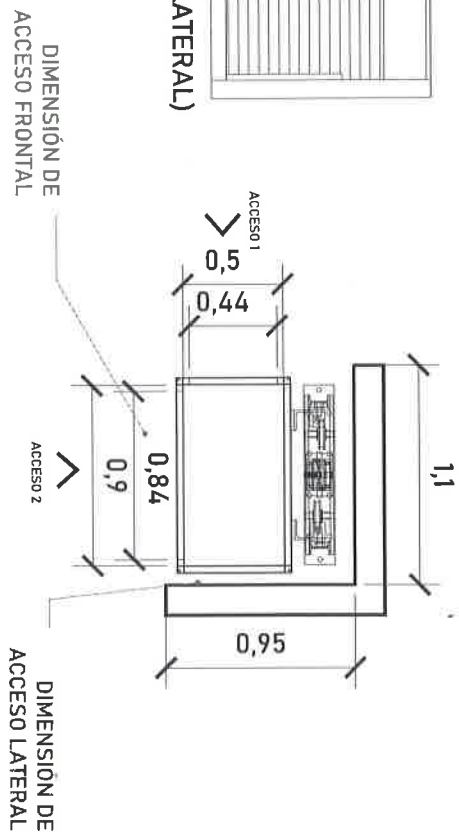

DIMENSIONES INTERIORES DEL EQUIPO	
ANCHO INT. DE CABINA	0.90 M
LARGO INT. DE CABINA	0.50 M



CENTRO DE INVESTIGACIONES Carretera Federal México-Queretaro DISTRITO FEDERAL																																																																			
																																																																			
NOTAS GENERALES																																																																			
TALA DE MODIFICACIONES																																																																			
<table border="1" style="width: 100%; border-collapse: collapse;"> <thead> <tr> <th style="width: 10%;">FECHA</th> <th style="width: 40%;">DESCRIPCION DE LA MODIFICACION</th> <th style="width: 50%;">AUTORIZADO</th> </tr> </thead> <tbody> <tr><td> </td><td> </td><td> </td></tr> <tr><td> </td><td> </td><td> </td></tr> <tr><td> </td><td> </td><td> </td></tr> <tr><td> </td><td> </td><td> </td></tr> <tr><td> </td><td> </td><td> </td></tr> <tr><td> </td><td> </td><td> </td></tr> <tr><td> </td><td> </td><td> </td></tr> <tr><td> </td><td> </td><td> </td></tr> <tr><td> </td><td> </td><td> </td></tr> <tr><td> </td><td> </td><td> </td></tr> </tbody> </table>	FECHA	DESCRIPCION DE LA MODIFICACION	AUTORIZADO																															<table border="1" style="width: 100%; border-collapse: collapse;"> <thead> <tr> <th style="width: 10%;">FECHA</th> <th style="width: 40%;">DESCRIPCION DE LA MODIFICACION</th> <th style="width: 50%;">AUTORIZADO</th> </tr> </thead> <tbody> <tr><td> </td><td> </td><td> </td></tr> <tr><td> </td><td> </td><td> </td></tr> <tr><td> </td><td> </td><td> </td></tr> <tr><td> </td><td> </td><td> </td></tr> <tr><td> </td><td> </td><td> </td></tr> <tr><td> </td><td> </td><td> </td></tr> <tr><td> </td><td> </td><td> </td></tr> <tr><td> </td><td> </td><td> </td></tr> <tr><td> </td><td> </td><td> </td></tr> <tr><td> </td><td> </td><td> </td></tr> </tbody> </table>	FECHA	DESCRIPCION DE LA MODIFICACION	AUTORIZADO																														
FECHA	DESCRIPCION DE LA MODIFICACION	AUTORIZADO																																																																	
FECHA	DESCRIPCION DE LA MODIFICACION	AUTORIZADO																																																																	
<table border="1" style="width: 100%; border-collapse: collapse;"> <tr> <td style="width: 60%; padding: 5px;"> CARRERA Tecim Rampas Estado: Baja California Sur Municipio: San Felipe Tramo: 10+000 a 10+100 Proyecto: Construcción de la Rampa de Acceso al Camión de la Estación de Servicio </td> <td style="width: 40%; padding: 5px; text-align: center;"> CAM A-3 </td> </tr> </table>		CARRERA Tecim Rampas Estado: Baja California Sur Municipio: San Felipe Tramo: 10+000 a 10+100 Proyecto: Construcción de la Rampa de Acceso al Camión de la Estación de Servicio	CAM A-3																																																																
CARRERA Tecim Rampas Estado: Baja California Sur Municipio: San Felipe Tramo: 10+000 a 10+100 Proyecto: Construcción de la Rampa de Acceso al Camión de la Estación de Servicio	CAM A-3																																																																		

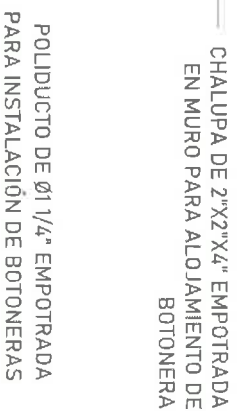

Para que las botoneras queden empotradas se solicita al cliente tener un poliducto de Ø 1 1/4" por donde se quiere tener las botoneras de llamado del equipo Tecnorampa. Esta canalización rematan a la caja de control eléctrico (espacio designado para el motor del elevador)

TABLA DE CALIBRES	
CALIBRE	DISTANCIA
8 AWG	0-10M
6 AWG	11-15 M
(CONTEMPLEAR CALCULO)	16- EN ADELANTE



El motor del equipo Tecnorampa, debe estar protegido del polvo y agua o cualquier sustancia que pudiera contaminar el aceite por eso se solicita un nicho de 0.85mx0.65mx2.00m para su resguardo.

DESCRIPCION DE UNIDAD HIDRAULICA 3HP	
ALIMENTACION	220 VCA
NUMERO DE FASES	2
AMPERS DE CONSUMO	16
WATTS DE CONSUMO	2.2 KW
TIPO DE ACEITE	ISO 68
RANGO DE VARIACION DE VOLTAGE	220 VAC +/- 5%

El cliente suministra, instala y energiza centro de carga con alimentación bifásica a 220 VAC, con neutro y tierra física, e interruptor termomagnético de 2 x 30 Amp exclusivo para el elevador, al igual que la canalización de botoneras, las cuales rematan a una caja registro, lo anterior y el centro de carga deberán colocarse en el área donde se ubique la unidad hidráulica y control eléctrico proporcionado por TECNORAMPA a no mayor de 5.00m del área del equipo. Por seguridad no deberá ser manipulado por personal no autorizado

CROQUIS DE LOCALIZACIÓN	
CATEGORÍA	Canchales Federal México-Quetzaltenango
OTROS DATOS	

TÍTULO DEL PROYECTO	

NOTAS GENERALES	

CAJA DE CONTROL

UNIDAD HIDRAULICA

TIERRA

REGISTRO DE BOTONERAS CENTRO DE CARGA

La Unidad Hidráulica va anclada, por medio de taquetes expansivos punta arpón de $\frac{3}{4}$ " de ancho, por 5" de largo al firme de concreto donde se apoya.

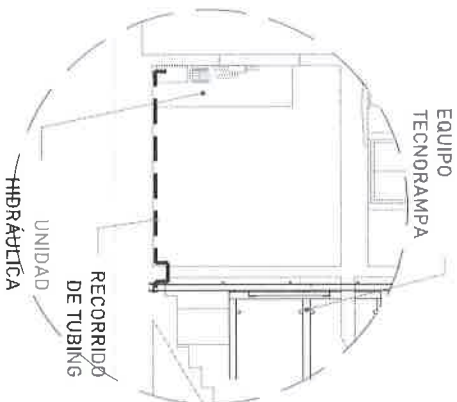
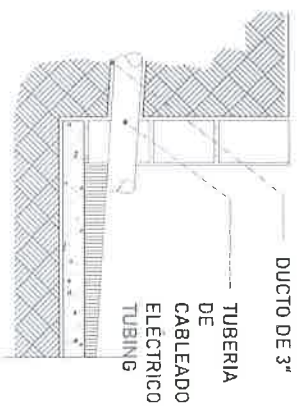

PUERTA INTERIOR

El elevador cuenta con una puerta que viaja junta con este.

Por tal situación se recomienda la colocación de una protección en cada una de las estaciones.

Tomar en cuenta que se tendrá que respetar las dimensiones de la puerta del elevador.

- No operar el elevador cuando exista fuga de fluido hidráulico.
- Respetar las indicaciones sin sobrepasar su capacidad de peso 300kg.
- No operar el equipo, sin antes haber sido entregado por un personal asignado de la empresa Tecnorampa.
- No utilizar el elevador en casos de incendio.
- No operar el elevador en caso de que los cables de acero se encuentren deshilados.

- 1.- El foso estará en óptimas condiciones
 - a) No encharcamientos
 - b) No objetos ni materiales dentro
 - c) Acceso libre al área de instalación
- 2.- Se necesita energía a 220V, para conectar una máquina de soldar a 2 fases, capacidad de consumo de 60 Amp
- *En dado caso de no contar con la alimentación, contacte a su vendedor para dar solución.
- 3.- La obra civil (foso y refuerzos) debera estar lista en la fecha
- 3.- programada de su instalación.
- 4.- Considerar el espacio de accesos y vanos en sitio para el acceso del equipo al lugar de su instalación

		ESTADÍSTICA DE INMIGRACION <small>SECRETARÍA DE ECONOMÍA</small> <small>ESTADO DE GUAYMAS</small>																																																																			
TABLA DE CONTENIDOS <table border="1" style="width: 100%; border-collapse: collapse;"> <thead> <tr> <th>NÚMERO</th> <th>PÁGINA</th> <th>TÍTULO</th> </tr> </thead> <tbody> <tr><td>1.</td><td></td><td>NOTAS GENERALES</td></tr> <tr><td>2.</td><td></td><td>DECLARACIÓN DE LA AUTORIDAD</td></tr> <tr><td>3.</td><td></td><td>DECLARACIÓN DEL INTERESADO</td></tr> <tr><td>4.</td><td></td><td>DECLARACIÓN DEL EMPLEADOR</td></tr> <tr><td>5.</td><td></td><td>DECLARACIÓN DEL AGENCIA</td></tr> <tr><td>6.</td><td></td><td>DECLARACIÓN DEL COMITÉ</td></tr> <tr><td>7.</td><td></td><td>DECLARACIÓN DEL SINDICATO</td></tr> <tr><td>8.</td><td></td><td>DECLARACIÓN DEL MUNICIPIO</td></tr> <tr><td>9.</td><td></td><td>DECLARACIÓN DEL ESTADO</td></tr> <tr><td>10.</td><td></td><td>DECLARACIÓN DEL GOBIERNO FEDERAL</td></tr> </tbody> </table>		NÚMERO	PÁGINA	TÍTULO	1.		NOTAS GENERALES	2.		DECLARACIÓN DE LA AUTORIDAD	3.		DECLARACIÓN DEL INTERESADO	4.		DECLARACIÓN DEL EMPLEADOR	5.		DECLARACIÓN DEL AGENCIA	6.		DECLARACIÓN DEL COMITÉ	7.		DECLARACIÓN DEL SINDICATO	8.		DECLARACIÓN DEL MUNICIPIO	9.		DECLARACIÓN DEL ESTADO	10.		DECLARACIÓN DEL GOBIERNO FEDERAL	TABLA DE CONTENIDOS <table border="1" style="width: 100%; border-collapse: collapse;"> <thead> <tr> <th>NÚMERO</th> <th>PÁGINA</th> <th>TÍTULO</th> </tr> </thead> <tbody> <tr><td>1.</td><td></td><td>NOTAS GENERALES</td></tr> <tr><td>2.</td><td></td><td>DECLARACIÓN DE LA AUTORIDAD</td></tr> <tr><td>3.</td><td></td><td>DECLARACIÓN DEL INTERESADO</td></tr> <tr><td>4.</td><td></td><td>DECLARACIÓN DEL EMPLEADOR</td></tr> <tr><td>5.</td><td></td><td>DECLARACIÓN DEL AGENCIA</td></tr> <tr><td>6.</td><td></td><td>DECLARACIÓN DEL COMITÉ</td></tr> <tr><td>7.</td><td></td><td>DECLARACIÓN DEL SINDICATO</td></tr> <tr><td>8.</td><td></td><td>DECLARACIÓN DEL MUNICIPIO</td></tr> <tr><td>9.</td><td></td><td>DECLARACIÓN DEL ESTADO</td></tr> <tr><td>10.</td><td></td><td>DECLARACIÓN DEL GOBIERNO FEDERAL</td></tr> </tbody> </table>		NÚMERO	PÁGINA	TÍTULO	1.		NOTAS GENERALES	2.		DECLARACIÓN DE LA AUTORIDAD	3.		DECLARACIÓN DEL INTERESADO	4.		DECLARACIÓN DEL EMPLEADOR	5.		DECLARACIÓN DEL AGENCIA	6.		DECLARACIÓN DEL COMITÉ	7.		DECLARACIÓN DEL SINDICATO	8.		DECLARACIÓN DEL MUNICIPIO	9.		DECLARACIÓN DEL ESTADO	10.		DECLARACIÓN DEL GOBIERNO FEDERAL
NÚMERO	PÁGINA	TÍTULO																																																																			
1.		NOTAS GENERALES																																																																			
2.		DECLARACIÓN DE LA AUTORIDAD																																																																			
3.		DECLARACIÓN DEL INTERESADO																																																																			
4.		DECLARACIÓN DEL EMPLEADOR																																																																			
5.		DECLARACIÓN DEL AGENCIA																																																																			
6.		DECLARACIÓN DEL COMITÉ																																																																			
7.		DECLARACIÓN DEL SINDICATO																																																																			
8.		DECLARACIÓN DEL MUNICIPIO																																																																			
9.		DECLARACIÓN DEL ESTADO																																																																			
10.		DECLARACIÓN DEL GOBIERNO FEDERAL																																																																			
NÚMERO	PÁGINA	TÍTULO																																																																			
1.		NOTAS GENERALES																																																																			
2.		DECLARACIÓN DE LA AUTORIDAD																																																																			
3.		DECLARACIÓN DEL INTERESADO																																																																			
4.		DECLARACIÓN DEL EMPLEADOR																																																																			
5.		DECLARACIÓN DEL AGENCIA																																																																			
6.		DECLARACIÓN DEL COMITÉ																																																																			
7.		DECLARACIÓN DEL SINDICATO																																																																			
8.		DECLARACIÓN DEL MUNICIPIO																																																																			
9.		DECLARACIÓN DEL ESTADO																																																																			
10.		DECLARACIÓN DEL GOBIERNO FEDERAL																																																																			
COMPROBANTE Tecno Rampa TECNOLÓGICO DE CALZADA DE GUAYMAS CARRILERA FEDERAL MEXICO-QUERÉTARO CARRILERA FEDERAL MEXICO-QUERÉTARO		TABLA DE CONTENIDOS <table border="1" style="width: 100%; border-collapse: collapse;"> <thead> <tr> <th>NÚMERO</th> <th>PÁGINA</th> <th>TÍTULO</th> </tr> </thead> <tbody> <tr><td>1.</td><td></td><td>NOTAS GENERALES</td></tr> <tr><td>2.</td><td></td><td>DECLARACIÓN DE LA AUTORIDAD</td></tr> <tr><td>3.</td><td></td><td>DECLARACIÓN DEL INTERESADO</td></tr> <tr><td>4.</td><td></td><td>DECLARACIÓN DEL EMPLEADOR</td></tr> <tr><td>5.</td><td></td><td>DECLARACIÓN DEL AGENCIA</td></tr> <tr><td>6.</td><td></td><td>DECLARACIÓN DEL COMITÉ</td></tr> <tr><td>7.</td><td></td><td>DECLARACIÓN DEL SINDICATO</td></tr> <tr><td>8.</td><td></td><td>DECLARACIÓN DEL MUNICIPIO</td></tr> <tr><td>9.</td><td></td><td>DECLARACIÓN DEL ESTADO</td></tr> <tr><td>10.</td><td></td><td>DECLARACIÓN DEL GOBIERNO FEDERAL</td></tr> </tbody> </table>		NÚMERO	PÁGINA	TÍTULO	1.		NOTAS GENERALES	2.		DECLARACIÓN DE LA AUTORIDAD	3.		DECLARACIÓN DEL INTERESADO	4.		DECLARACIÓN DEL EMPLEADOR	5.		DECLARACIÓN DEL AGENCIA	6.		DECLARACIÓN DEL COMITÉ	7.		DECLARACIÓN DEL SINDICATO	8.		DECLARACIÓN DEL MUNICIPIO	9.		DECLARACIÓN DEL ESTADO	10.		DECLARACIÓN DEL GOBIERNO FEDERAL																																	
NÚMERO	PÁGINA	TÍTULO																																																																			
1.		NOTAS GENERALES																																																																			
2.		DECLARACIÓN DE LA AUTORIDAD																																																																			
3.		DECLARACIÓN DEL INTERESADO																																																																			
4.		DECLARACIÓN DEL EMPLEADOR																																																																			
5.		DECLARACIÓN DEL AGENCIA																																																																			
6.		DECLARACIÓN DEL COMITÉ																																																																			
7.		DECLARACIÓN DEL SINDICATO																																																																			
8.		DECLARACIÓN DEL MUNICIPIO																																																																			
9.		DECLARACIÓN DEL ESTADO																																																																			
10.		DECLARACIÓN DEL GOBIERNO FEDERAL																																																																			
TABLA DE CONTENIDOS <table border="1" style="width: 100%; border-collapse: collapse;"> <thead> <tr> <th>NÚMERO</th> <th>PÁGINA</th> <th>TÍTULO</th> </tr> </thead> <tbody> <tr><td>1.</td><td></td><td>NOTAS GENERALES</td></tr> <tr><td>2.</td><td></td><td>DECLARACIÓN DE LA AUTORIDAD</td></tr> <tr><td>3.</td><td></td><td>DECLARACIÓN DEL INTERESADO</td></tr> <tr><td>4.</td><td></td><td>DECLARACIÓN DEL EMPLEADOR</td></tr> <tr><td>5.</td><td></td><td>DECLARACIÓN DEL AGENCIA</td></tr> <tr><td>6.</td><td></td><td>DECLARACIÓN DEL COMITÉ</td></tr> <tr><td>7.</td><td></td><td>DECLARACIÓN DEL SINDICATO</td></tr> <tr><td>8.</td><td></td><td>DECLARACIÓN DEL MUNICIPIO</td></tr> <tr><td>9.</td><td></td><td>DECLARACIÓN DEL ESTADO</td></tr> <tr><td>10.</td><td></td><td>DECLARACIÓN DEL GOBIERNO FEDERAL</td></tr> </tbody> </table>		NÚMERO	PÁGINA	TÍTULO	1.		NOTAS GENERALES	2.		DECLARACIÓN DE LA AUTORIDAD	3.		DECLARACIÓN DEL INTERESADO	4.		DECLARACIÓN DEL EMPLEADOR	5.		DECLARACIÓN DEL AGENCIA	6.		DECLARACIÓN DEL COMITÉ	7.		DECLARACIÓN DEL SINDICATO	8.		DECLARACIÓN DEL MUNICIPIO	9.		DECLARACIÓN DEL ESTADO	10.		DECLARACIÓN DEL GOBIERNO FEDERAL	TABLA DE CONTENIDOS <table border="1" style="width: 100%; border-collapse: collapse;"> <thead> <tr> <th>NÚMERO</th> <th>PÁGINA</th> <th>TÍTULO</th> </tr> </thead> <tbody> <tr><td>1.</td><td></td><td>NOTAS GENERALES</td></tr> <tr><td>2.</td><td></td><td>DECLARACIÓN DE LA AUTORIDAD</td></tr> <tr><td>3.</td><td></td><td>DECLARACIÓN DEL INTERESADO</td></tr> <tr><td>4.</td><td></td><td>DECLARACIÓN DEL EMPLEADOR</td></tr> <tr><td>5.</td><td></td><td>DECLARACIÓN DEL AGENCIA</td></tr> <tr><td>6.</td><td></td><td>DECLARACIÓN DEL COMITÉ</td></tr> <tr><td>7.</td><td></td><td>DECLARACIÓN DEL SINDICATO</td></tr> <tr><td>8.</td><td></td><td>DECLARACIÓN DEL MUNICIPIO</td></tr> <tr><td>9.</td><td></td><td>DECLARACIÓN DEL ESTADO</td></tr> <tr><td>10.</td><td></td><td>DECLARACIÓN DEL GOBIERNO FEDERAL</td></tr> </tbody> </table>		NÚMERO	PÁGINA	TÍTULO	1.		NOTAS GENERALES	2.		DECLARACIÓN DE LA AUTORIDAD	3.		DECLARACIÓN DEL INTERESADO	4.		DECLARACIÓN DEL EMPLEADOR	5.		DECLARACIÓN DEL AGENCIA	6.		DECLARACIÓN DEL COMITÉ	7.		DECLARACIÓN DEL SINDICATO	8.		DECLARACIÓN DEL MUNICIPIO	9.		DECLARACIÓN DEL ESTADO	10.		DECLARACIÓN DEL GOBIERNO FEDERAL
NÚMERO	PÁGINA	TÍTULO																																																																			
1.		NOTAS GENERALES																																																																			
2.		DECLARACIÓN DE LA AUTORIDAD																																																																			
3.		DECLARACIÓN DEL INTERESADO																																																																			
4.		DECLARACIÓN DEL EMPLEADOR																																																																			
5.		DECLARACIÓN DEL AGENCIA																																																																			
6.		DECLARACIÓN DEL COMITÉ																																																																			
7.		DECLARACIÓN DEL SINDICATO																																																																			
8.		DECLARACIÓN DEL MUNICIPIO																																																																			
9.		DECLARACIÓN DEL ESTADO																																																																			
10.		DECLARACIÓN DEL GOBIERNO FEDERAL																																																																			
NÚMERO	PÁGINA	TÍTULO																																																																			
1.		NOTAS GENERALES																																																																			
2.		DECLARACIÓN DE LA AUTORIDAD																																																																			
3.		DECLARACIÓN DEL INTERESADO																																																																			
4.		DECLARACIÓN DEL EMPLEADOR																																																																			
5.		DECLARACIÓN DEL AGENCIA																																																																			
6.		DECLARACIÓN DEL COMITÉ																																																																			
7.		DECLARACIÓN DEL SINDICATO																																																																			
8.		DECLARACIÓN DEL MUNICIPIO																																																																			
9.		DECLARACIÓN DEL ESTADO																																																																			
10.		DECLARACIÓN DEL GOBIERNO FEDERAL																																																																			

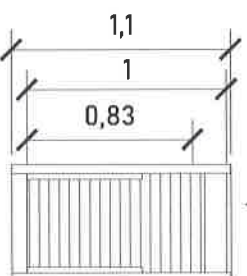
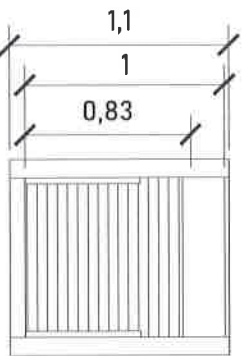

ALTURAS DEL EQUIPO:	
ALTURA CABINA	1.10 M
ALTURA INT. DE CABINA 1	1.00M
ALTURA INT. DE CABINA 2	0.83 M

DIMENSIÓN DE
ACCESO FRONTAL

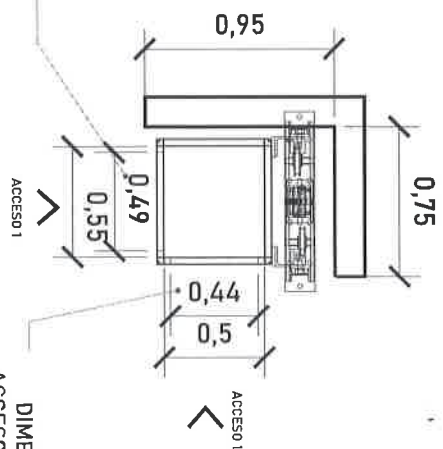

DIMENSIONES INTERIORES DEL EQUIPO:	
ACCESO LIBRE 1	0.49 M
ACCESO LIBRE 2	0.44 M

DIMENSIONES INTERIORES DEL EQUIPO:	
ANCHO INT. DE CABINA	0.55 M
LARGO INT. DE CABINA	0.50 M

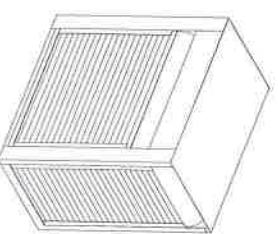
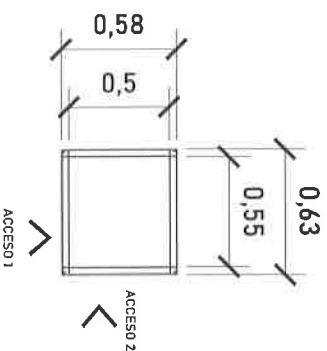

CABINA (VISTA EN PLANTA)

DIMENSIONES EJEMPLO DE PROYECTO
CON FOSO DE 0.75M DE ANCHO

Se pide que el área del elevador este nivelado y a plomo en cada una de sus estaciones.



COMITÉ DE LICITACIÓN Cartera Federal México-Cuétlamo <small>SECRETARÍA DE ECONOMÍA</small>		
		
NOTAS GENERALES		
<p>CONTEO:</p> <p>Tercera Rampa</p> <p>SEALOS SECA, SISTEMAS ESTRUCTURALES S.A DE CV</p> <p>VOBO</p> <p>Punto</p> <p>CONDICION DEL EQUIPO</p>		