

DIRECCION:
AUTOPISTA
MEXICO-QUERETARO
KM 175+494 COLONIA
EL SAUZ BAJO

TEL: 01 427 272 40 41

DESCRIPCION DEL EQUIPO:

ELEVADOR CREW EVOLUTION

CARGA 500 KG

RECORRIDO: 4.55M

ESTACIONES: 2

VENDEDOR: ARQ. EVELIN ALVARADO

RAZON SOCIAL: PODER JUDICIAL

NO. DE CLIENTE:

FECHA: 08/11/2023

FIRMA DE CONFORMIDAD DEL CLIENTE:

CONDICIONES DE ENVIO DEL EQUIPO

CABINA: ARMADA

COLUMNAS: EN DOS PARTES

DIMENSIONES DE VANO:

COLOR DEL EQUIPO

EQUIPO: SILVER METALLIC

ACABADOS: CRISTAL CLARO

TIPO DE ALIMENTACION

UNIDAD HIDRÁULICA 2HP

MONOFÁSICA 220 VAC

TUBERIA - DELGADA

COMPLEMENTOS

- LA OPERACIÓN DEL EQUIPO ES MANUAL
- NO INCLUYE PUERTAS EXTERIORES
- PESO TEÓRICO DEL EQUIPO: 753.35 KG

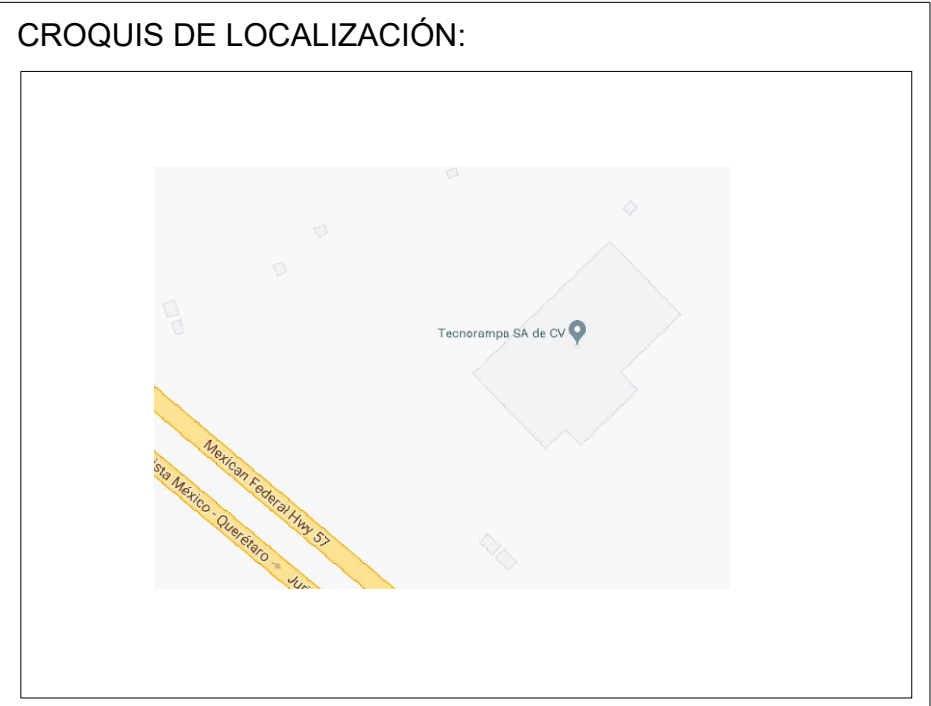
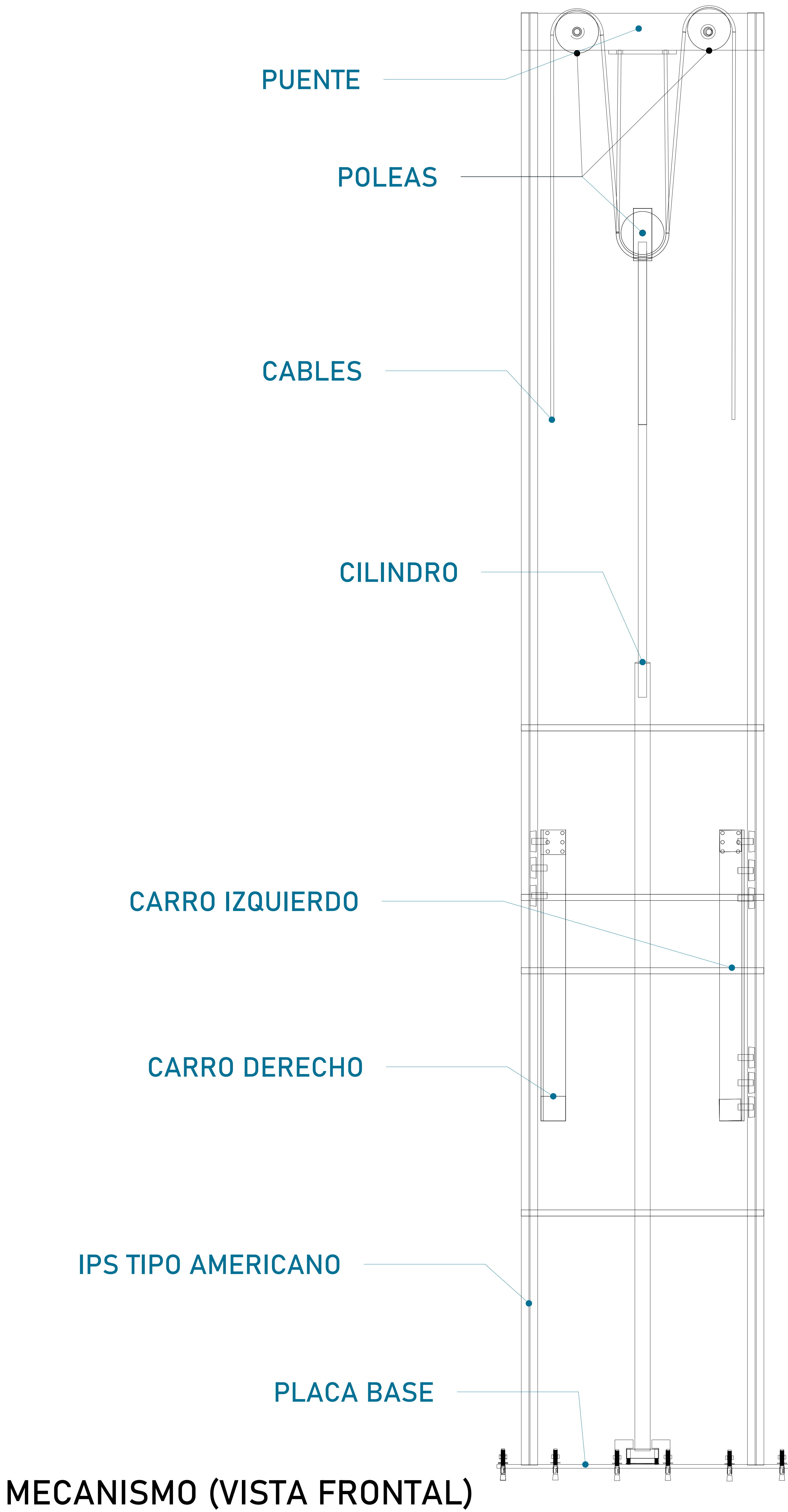
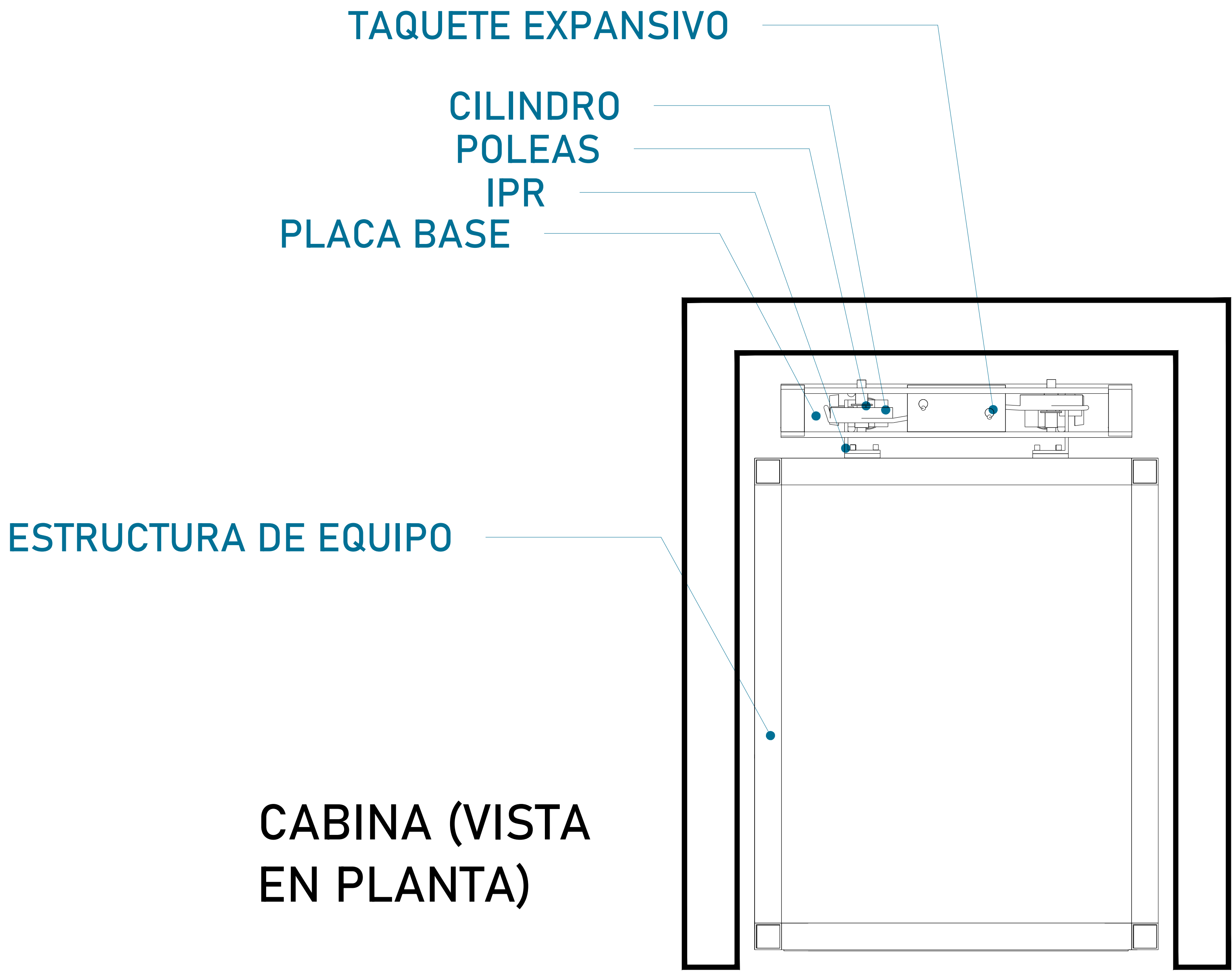
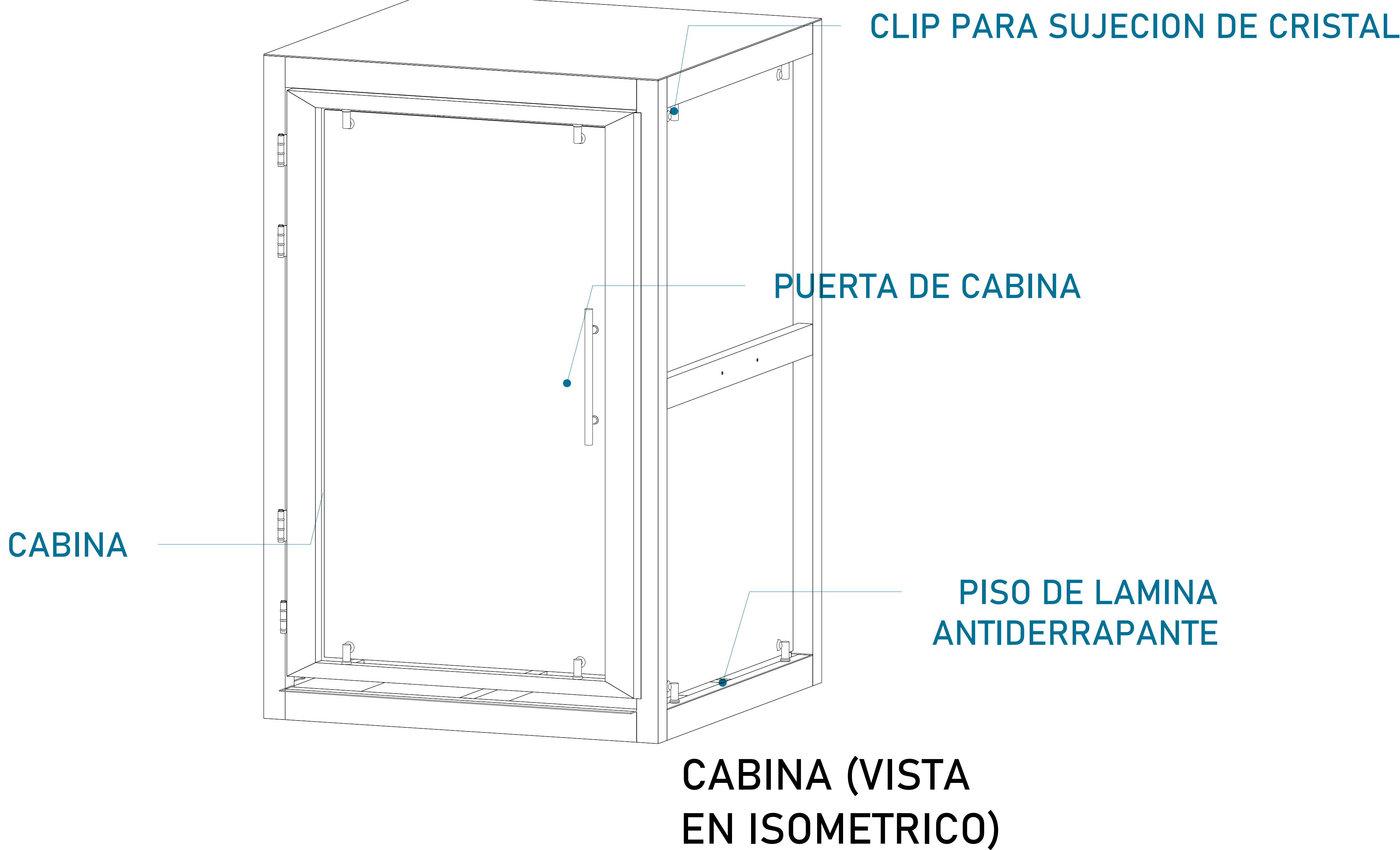

UBICACION
Carretera Federal México-Querétaro

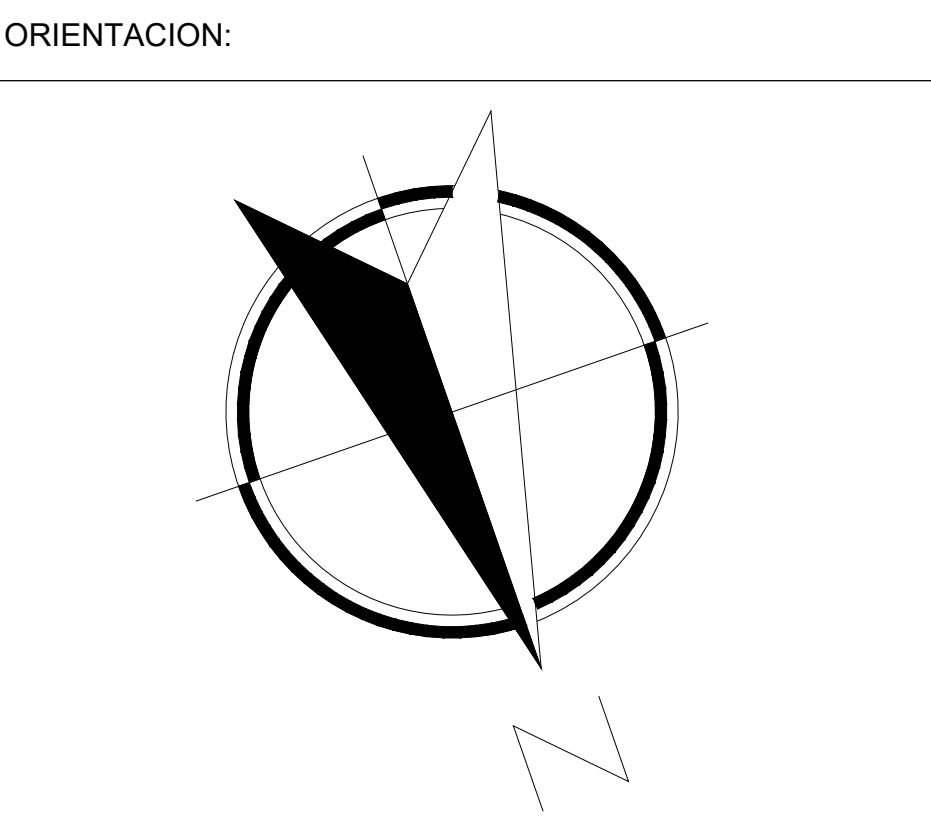

NOTAS GENERALES

TABLA DE MODIFICACIONES:

NO.	DESCRIPCIÓN	FECHA
0	LIBERACIÓN DE GUIA MECÁNICA	08/11/2023

EMPRESA: **TecnoRampa**
SOLUCIONES EN TECNOLÓGIA Y SERVICIOS

RAZÓN SOCIAL :
PODER JUDICIAL

VOBO: VENDEDOR:
ARQ. EVELIN ALVARADO

FECHA: 08/11/2023 ELEVADOR:

PLANO: DESCRIPCIÓN DE PARTES CLAVE:
A-1

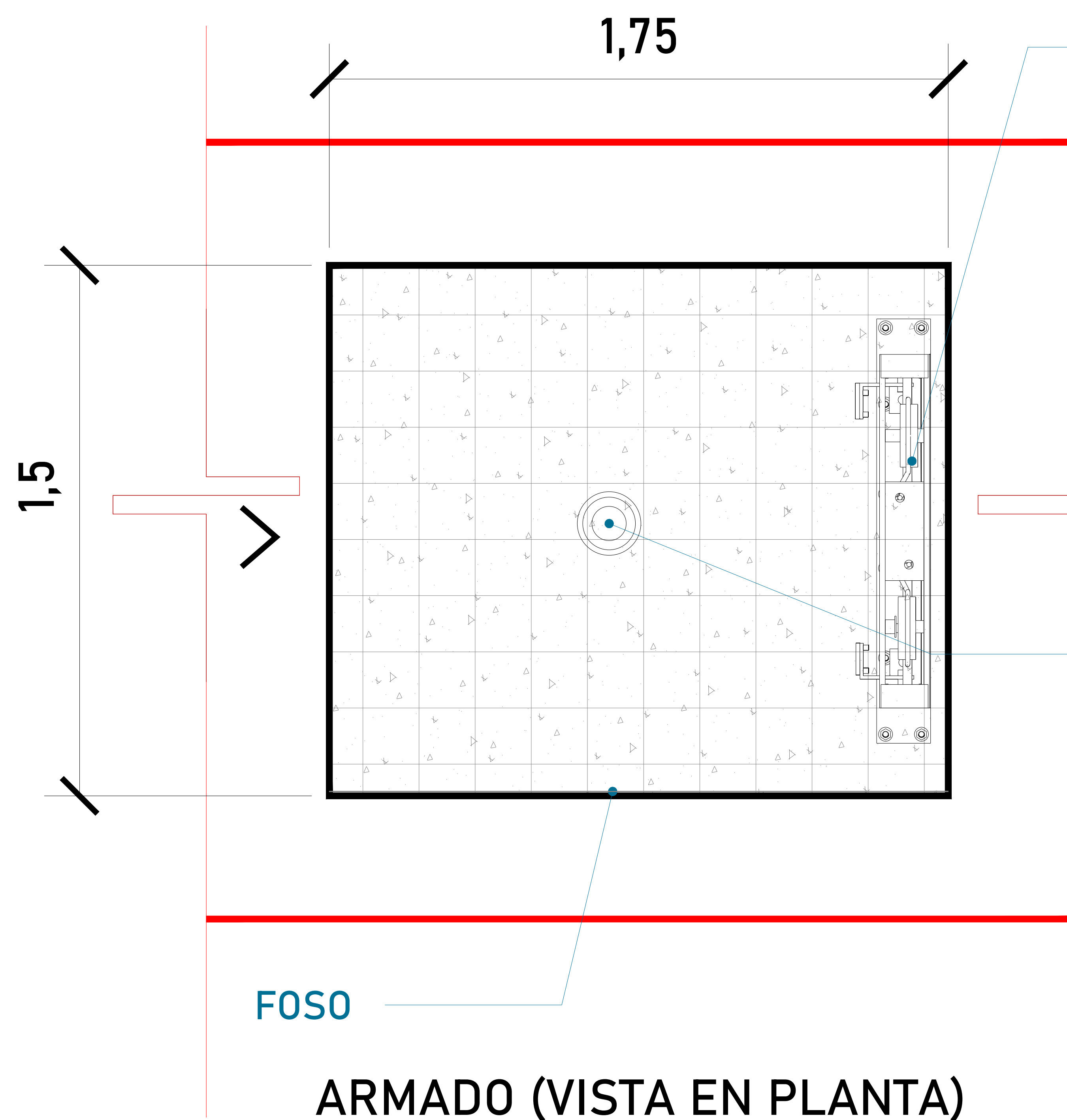

MECANISMO

Firme de concreto con una resistencia de $F'C = 250 \text{ kg/cm}^2$. Malla electrosoldada de 6.6.10.10 después de los 10cm.

Por motivos de seguridad ante posibles acumulaciones de agua, se recomienda la instalación de una salida de drenaje (coladera)

ALTURA DE COLUMNAS	
Foso	0.20m
Recorrido	4.55m
Sobre paso	1.80m
Total	6.55m

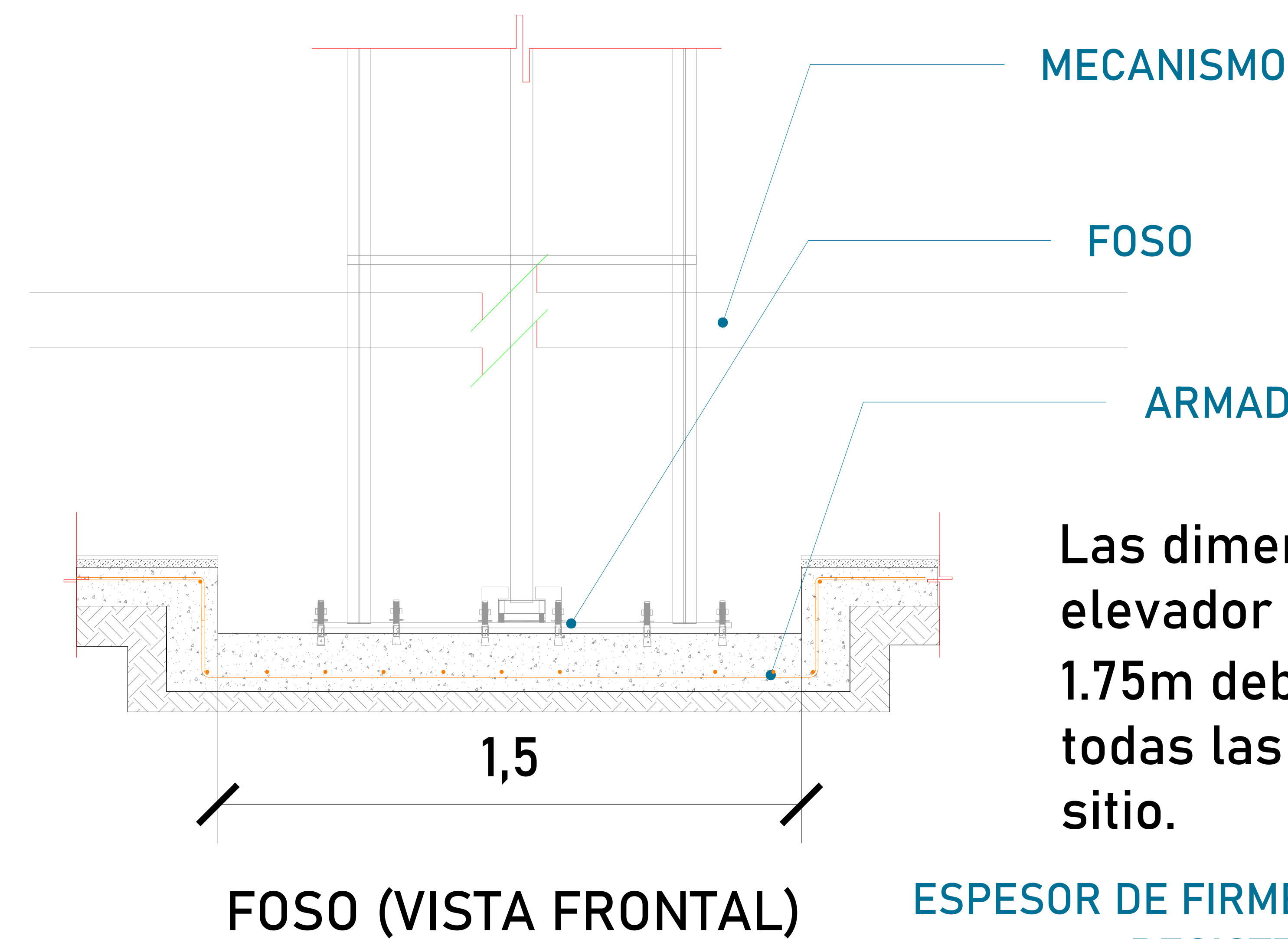

MECANISMO

FOSO

ARMADO DE CONCRETO

Las dimensiones del área para el elevador en este caso de 1.50m x 1.75m deberá de ser el mismo en todas las estaciones que tenga el sitio.

ESPESOR DE FIRME DE CONCRETO ARMADO
RESISTENCIA DE $F'C = 250 \text{ KG/CM}^2$

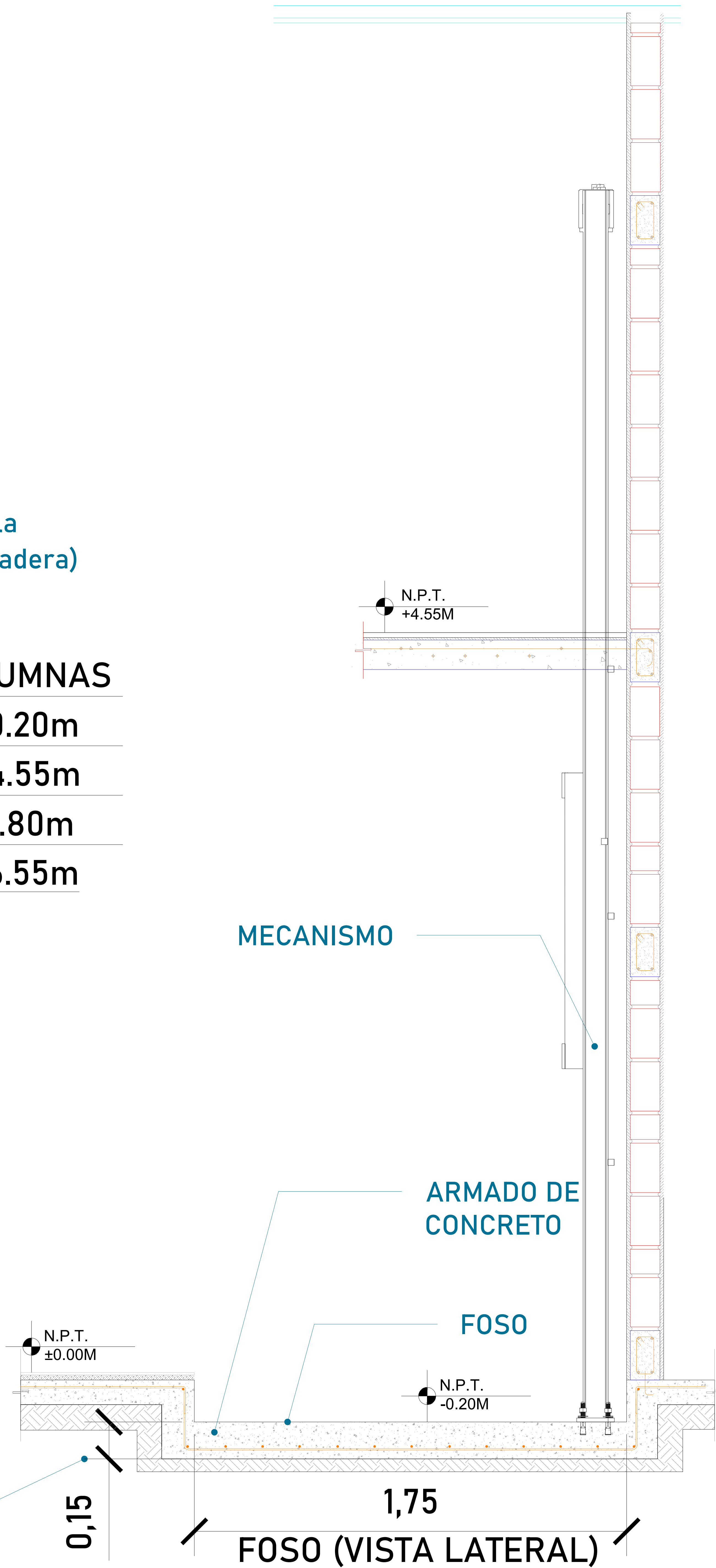

MECANISMO

ARMADO DE CONCRETO

FOSO

0,15

1,75

FOSO (VISTA LATERAL)

CROQUIS DE LOCALIZACIÓN:



UBICACION
Carretera Federal México-Querétaro

ORIENTACION:

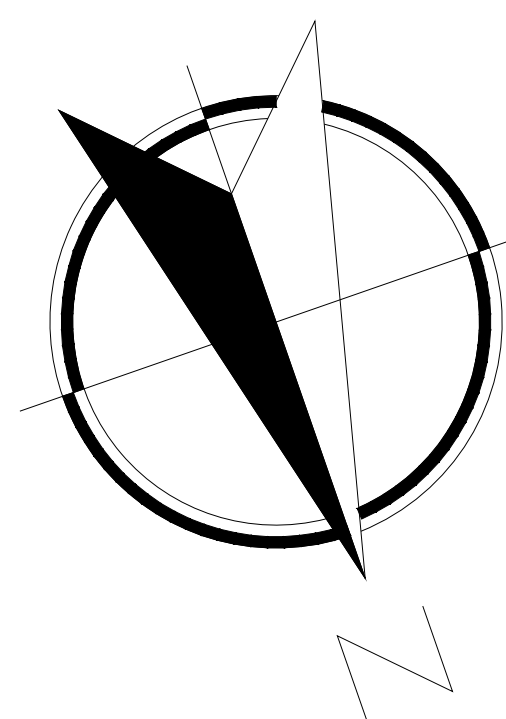

NOTAS GENERALES

TABLA DE MODIFICACIONES:

NO.	DESCRIPCIÓN	FECHA
0	LIBERACIÓN DE GUIA MECÁNICA	08/11/2023

EMPRESA: TecnoRampa <small>Suministro de Tecnología y Construcción</small>	
RAZÓN SOCIAL: PODER JUDICIAL	
VOBO:	VENDEDOR: ARO. EVELIN ALVARADO
PLANO: HUECO PARA EL ELEVADOR	ELEVADOR: CREY. EVOLO
FECHA: 08/11/2023	CLAVE: A-2

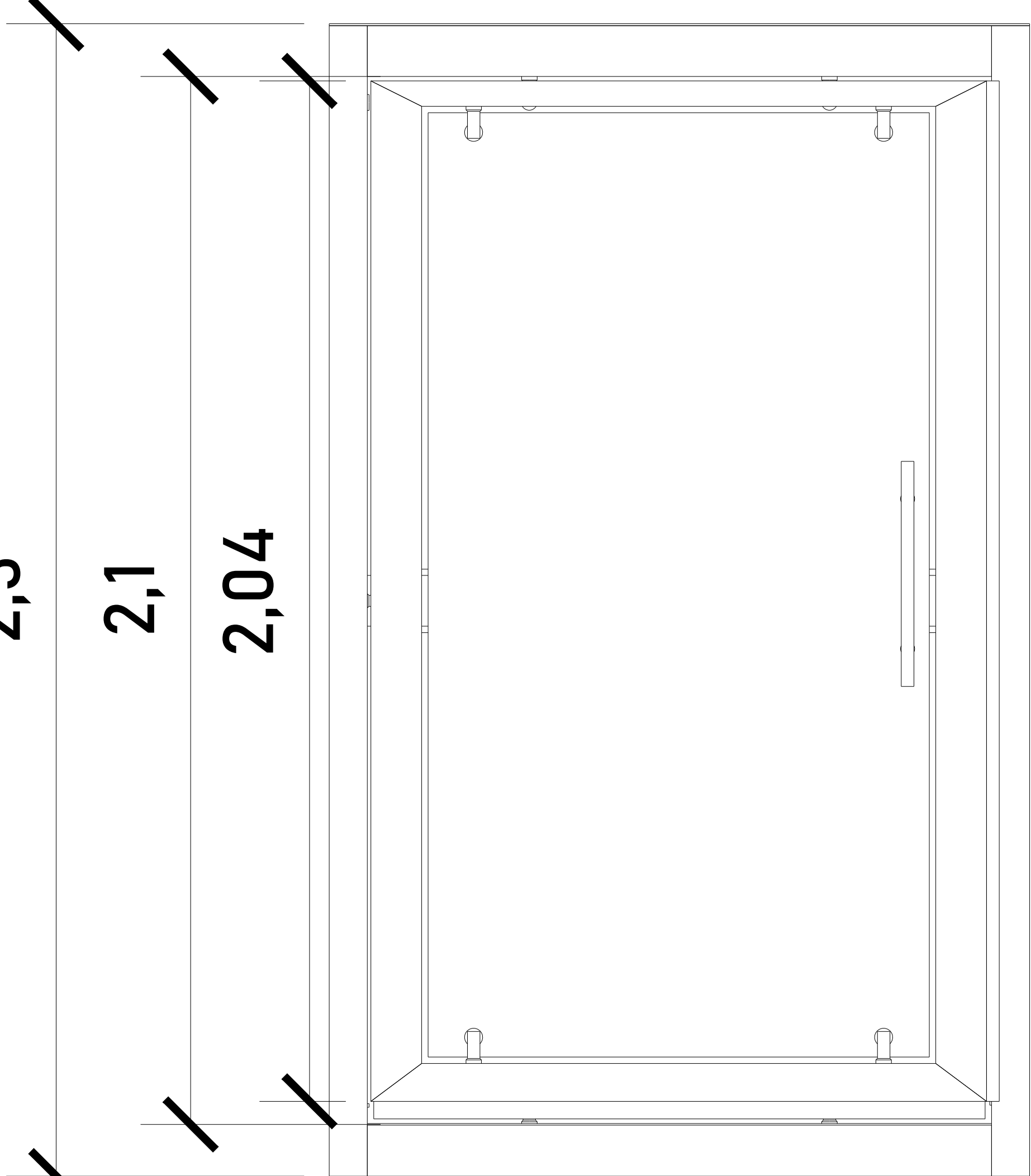

CABINA (VISTA EN FRONTAL)

ALTURAS DEL EQUIPO:

ALTURA CABINA	2.30 M
ALTURA DE PUERTA	2.04 M
ALTURA INT. DE CABINA	2.10 M

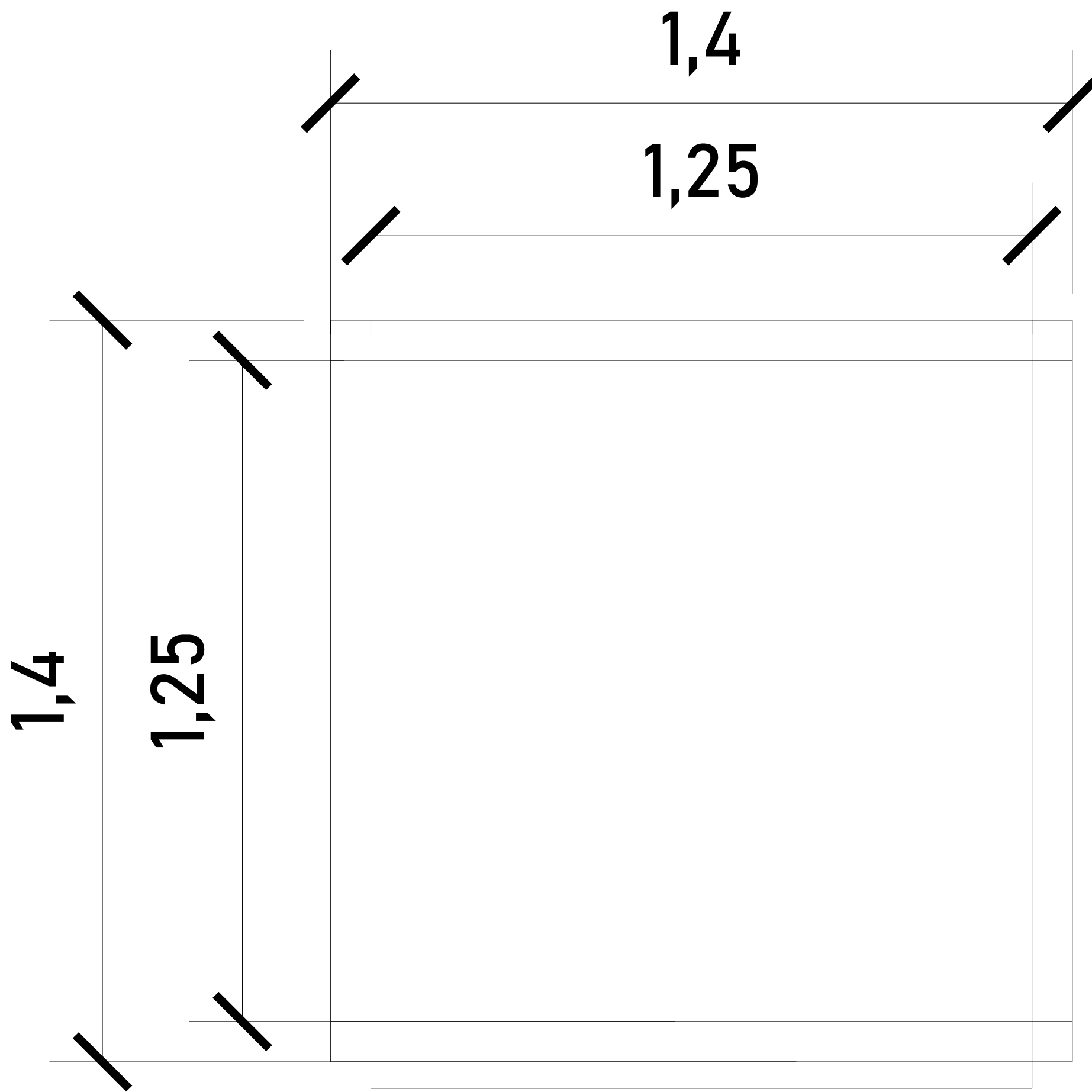

ACCESO

CABINA (VISTA EN PLANTA)

Para el acceso se tiene una pestaña de 5cm, por lo tanto se pide que el área del elevador este nivelado y a plomo en cada una de sus estaciones.

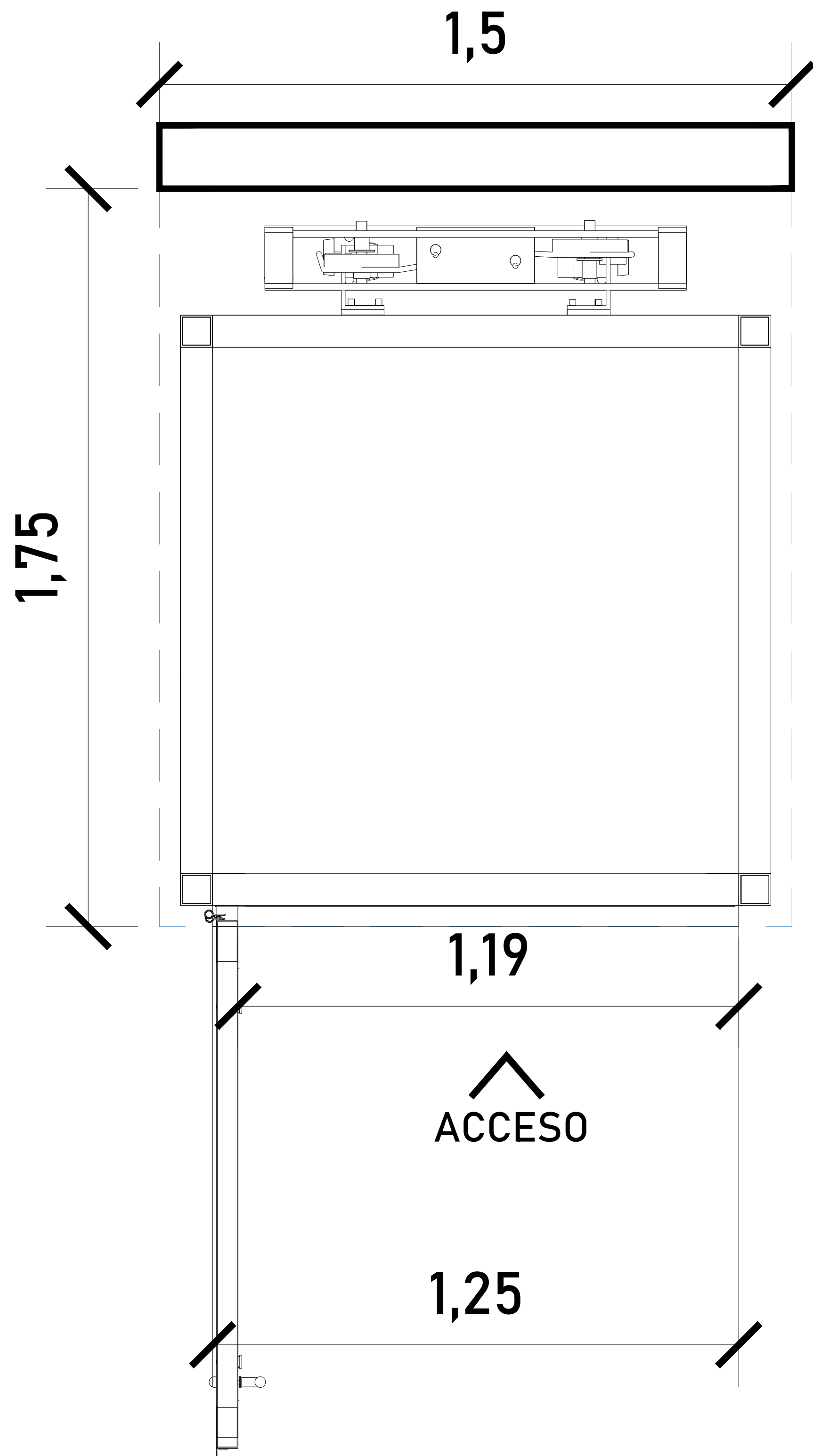

ACCESO

PESTAÑA DE ACCESO

ACCESO

DIMENSIONES DE ACCESO	
DIMENSIÓN DE ACCESO	1.25 M
DIMENSIÓN DE ACCESO LIBRE	1.19 M

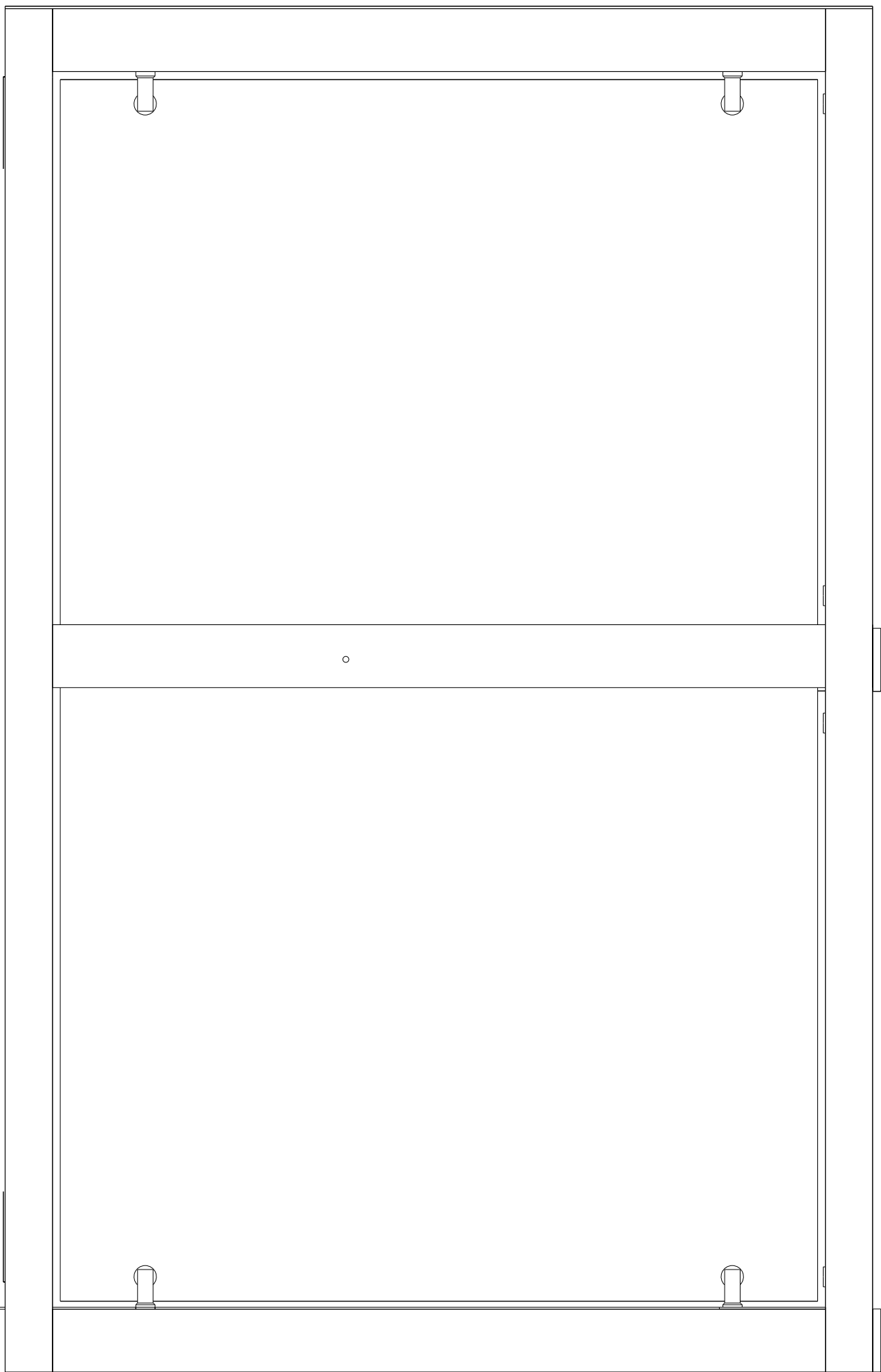

CABINA (VISTA LATERAL)

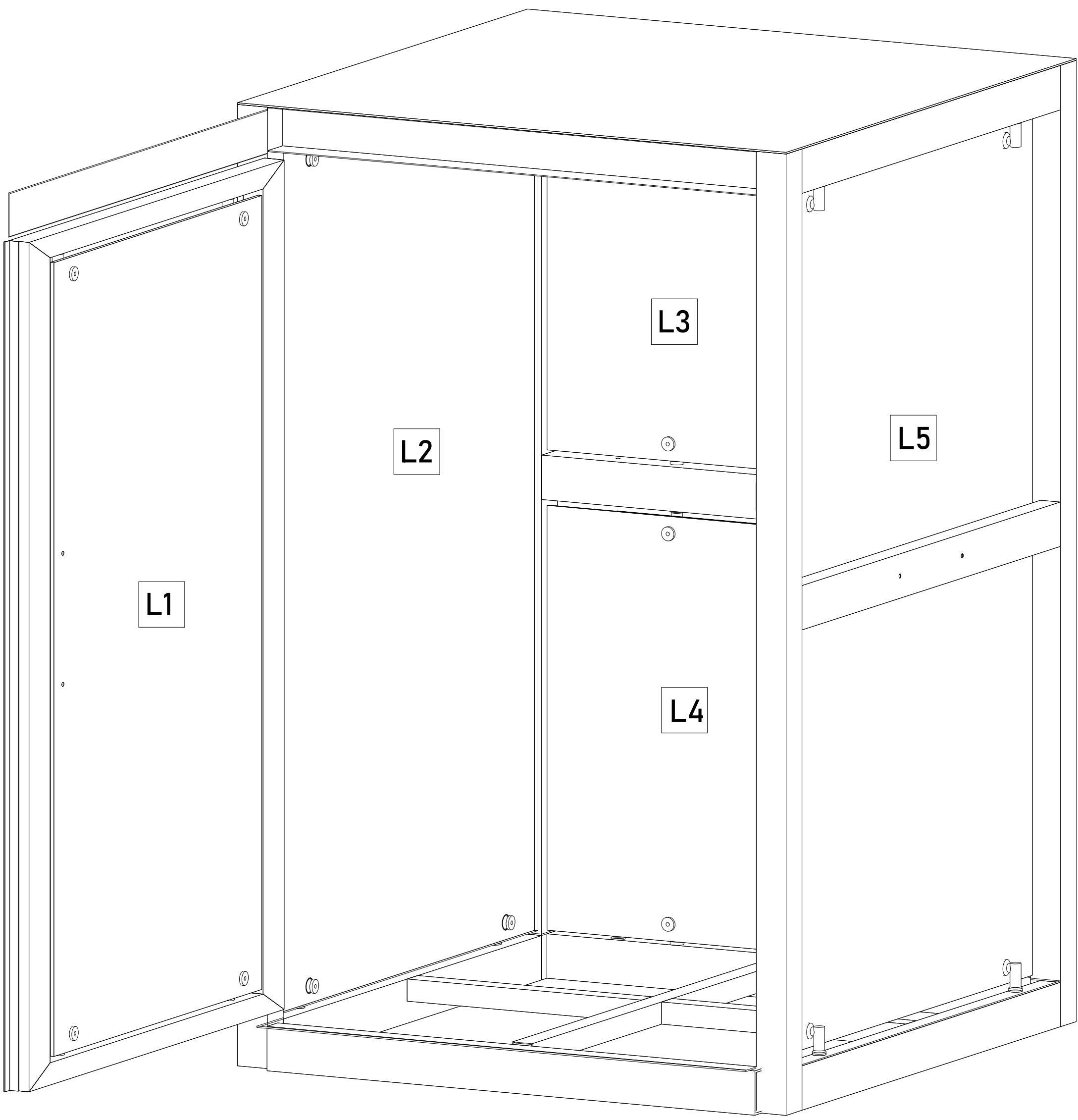

ACABADOS

ACABADOS DEL EQUIPO:

L1	CRISTAL CLARO
L2	CRISTAL CLARO
L3	CRISTAL CLARO
L4	CRISTAL CLARO
L5	CRISTAL CLARO



UBICACION
Carretera Federal México-Querétaro

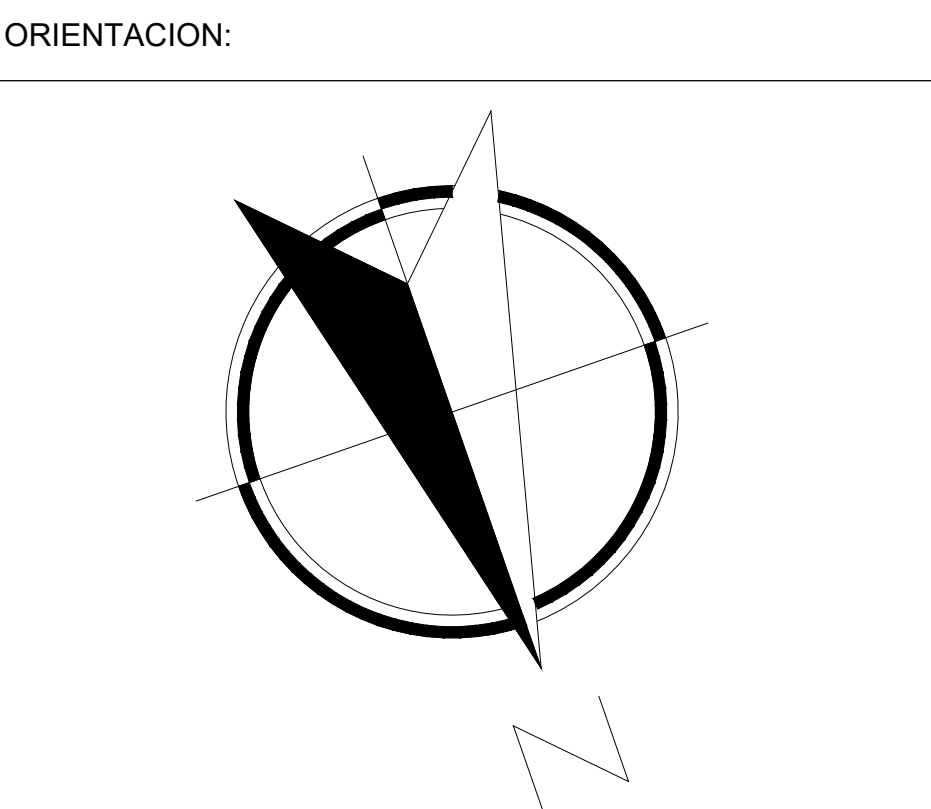

NOTAS GENERALES

TABLA DE MODIFICACIONES:			
NO.	FECHA	LIBERACION DE GUIA MECANICA	FECHA
0			08/11/2023

EMPRESA: **TecnoRampa**
SOLUCIONES EN TECNICA Y SERVICIOS

RAZÓN SOCIAL :
PODER JUDICIAL

VOBO: VENDEDOR:
ARO. EVELIN ALVARADO

FECHA: 08/11/2023 ELEVADOR:
CREY. EVOL.

PLANO: DIMENSIONES DE EQUIPO CLAVE:
A-3

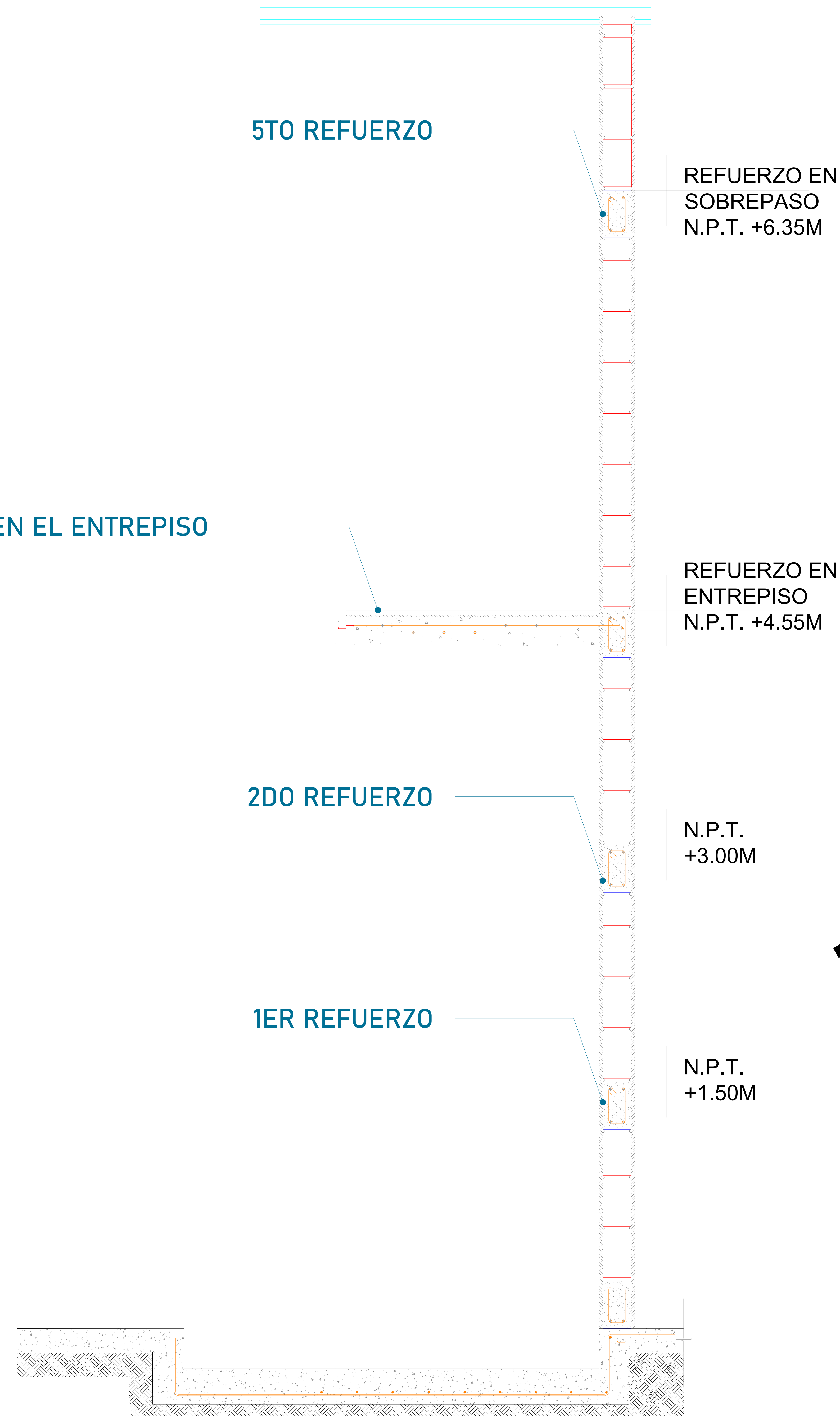

FOSO (VISTA LATERAL)

Para la estabilidad del equipo Tecnorampa debiera ser anclado aun cierto numero de refuerzos estos serán de acuerdo al recorrido del equipo y a los distintos niveles que se tengan.

Para anclar se solicita una cadena de concreto ($f'c=250 \text{ kg/cm}^2$) o una viga de acero, ambas minimo de 15 cm.

En la ultima estación nuestras columnas tienen un sobrepaso de 1.80m por lo tanto se solicita un refuerzo a esa altura.

El área de 1.50m x 1.75m deberá quedar libre para la instalación del equipo.

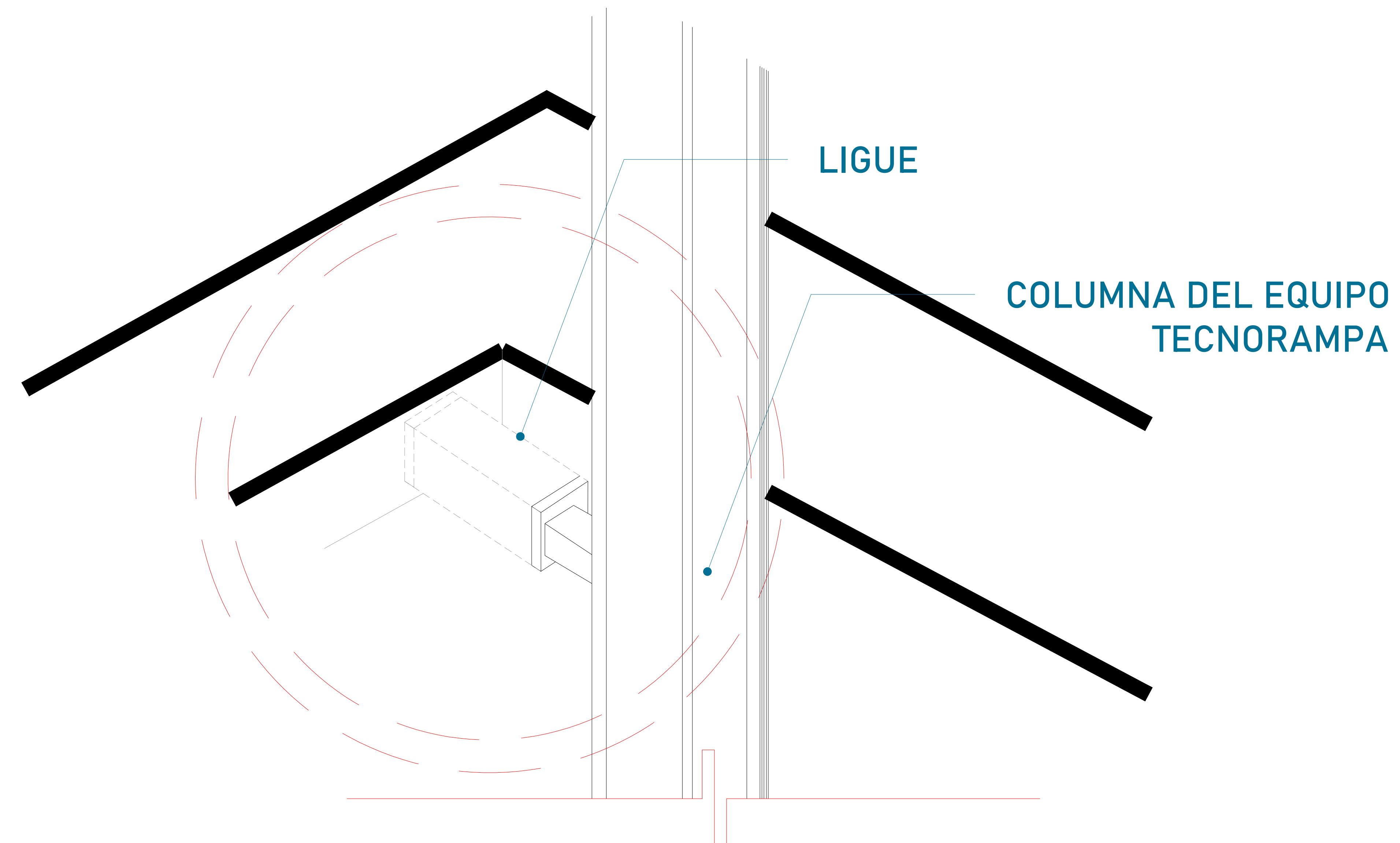

Las columnas del equipo Tecnorampa se ligan a distintas alturas por eso se solicitan los refuerzos, estos son puestos por el cliente.



UBICACION
Carretera Federal México-Querétaro

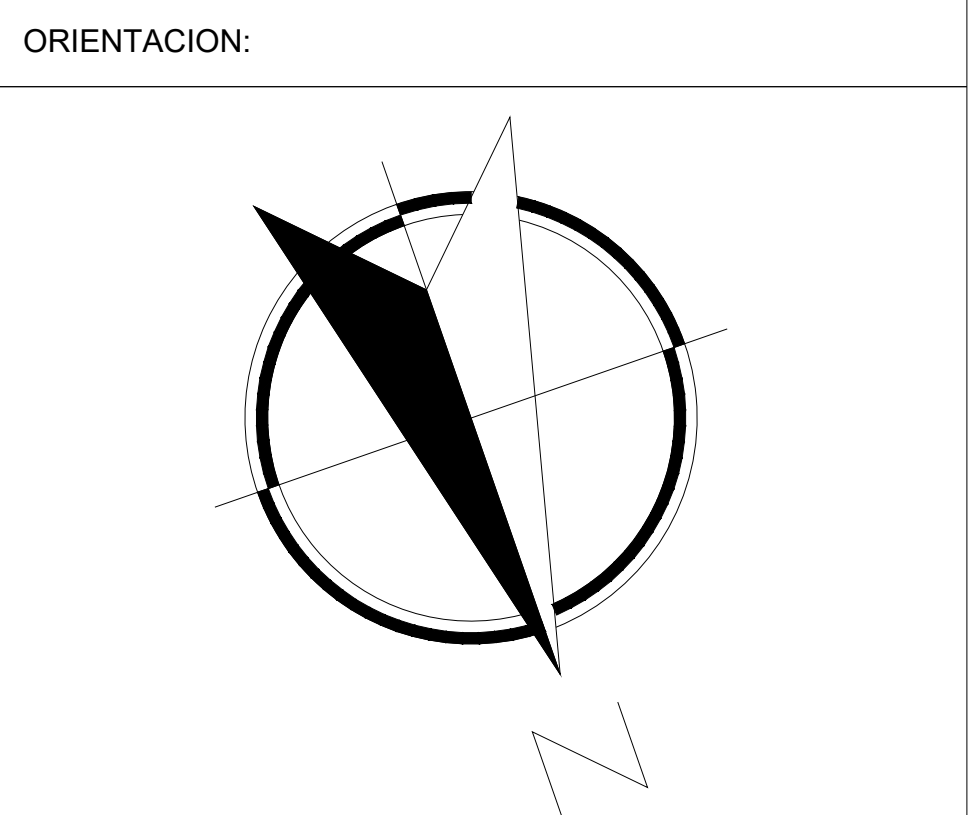

NOTAS GENERALES

TABLA DE MODIFICACIONES:

NO.	DESCRIPCIÓN	FECHA
0	LIBERACIÓN DE GUIA MECÁNICA	08/11/2023

EMPRESA: **TecnoRampa**
SOLUCIONES EN TECNOLÓGIA Y SERVICIOS

RAZÓN SOCIAL :
PODER JUDICIAL

VOBO: VENDEDOR: ARQ. EVELIN ALVARADO

FECHA: 08/11/2023 ELEVADOR: OREN EVOL

PLANO: ANCLAJE DEL ELEVADOR CLAVE: A-4

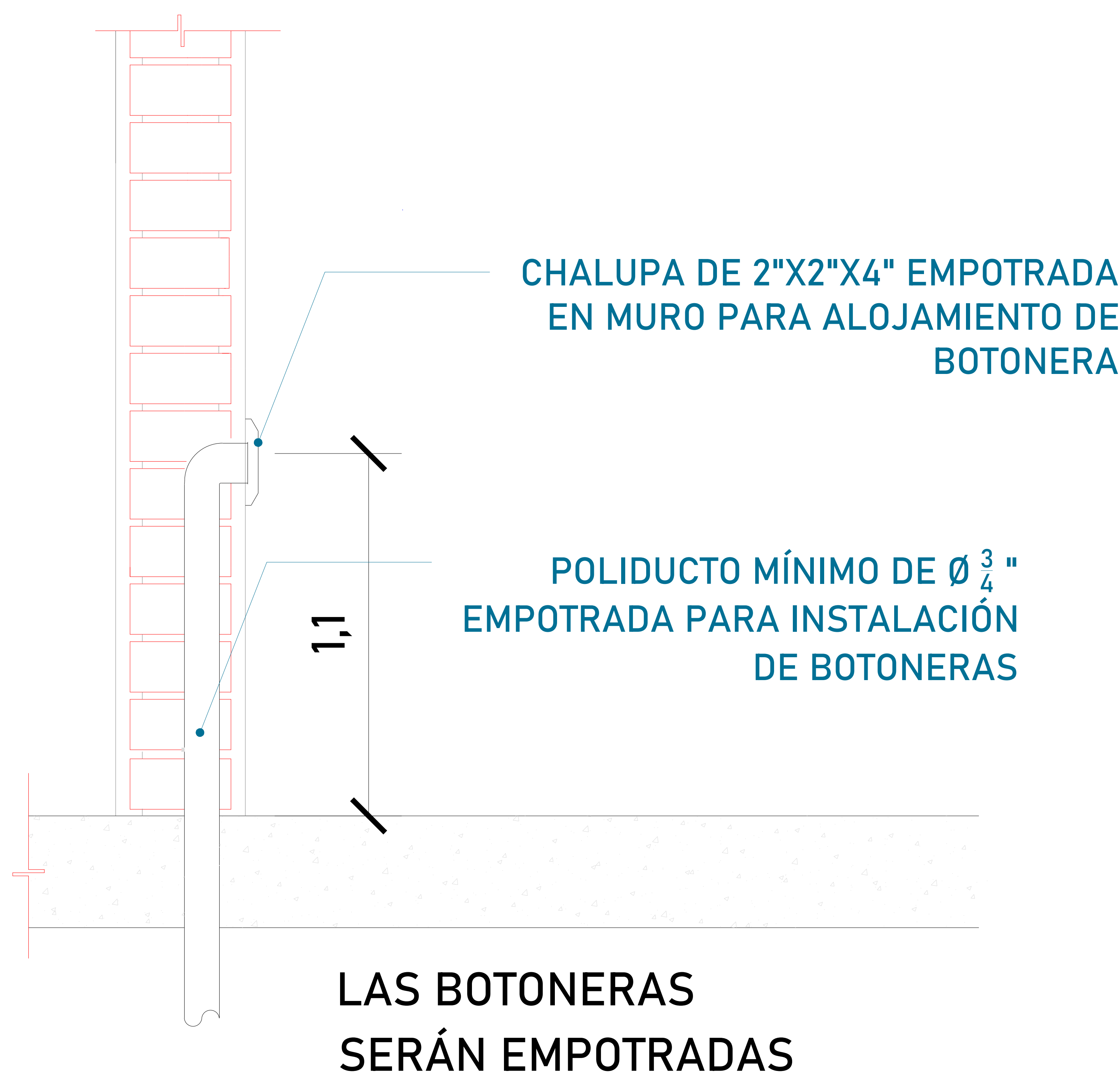

BOTONERAS EMPOTRADAS

El cliente suministra, instala y guía tubería de 3/4" para botoneras, dejando chalupa en cada estación y canalización en escalera a las estaciones subsecuentes, remata a caja registro de 4" x 4", ubicada en área donde se ubique la unidad hidráulica y control eléctrico proporcionado por TECNORAMPA, a no mayor de 5.00m del área del equipo.

TABLA DE CALIBRES	
CALIBRE	DISTANCIA
8 AWG	0-10M
6 AWG	11-15 M
- (CONTEMPLAR CALCULO)	16- EN ADELANTE

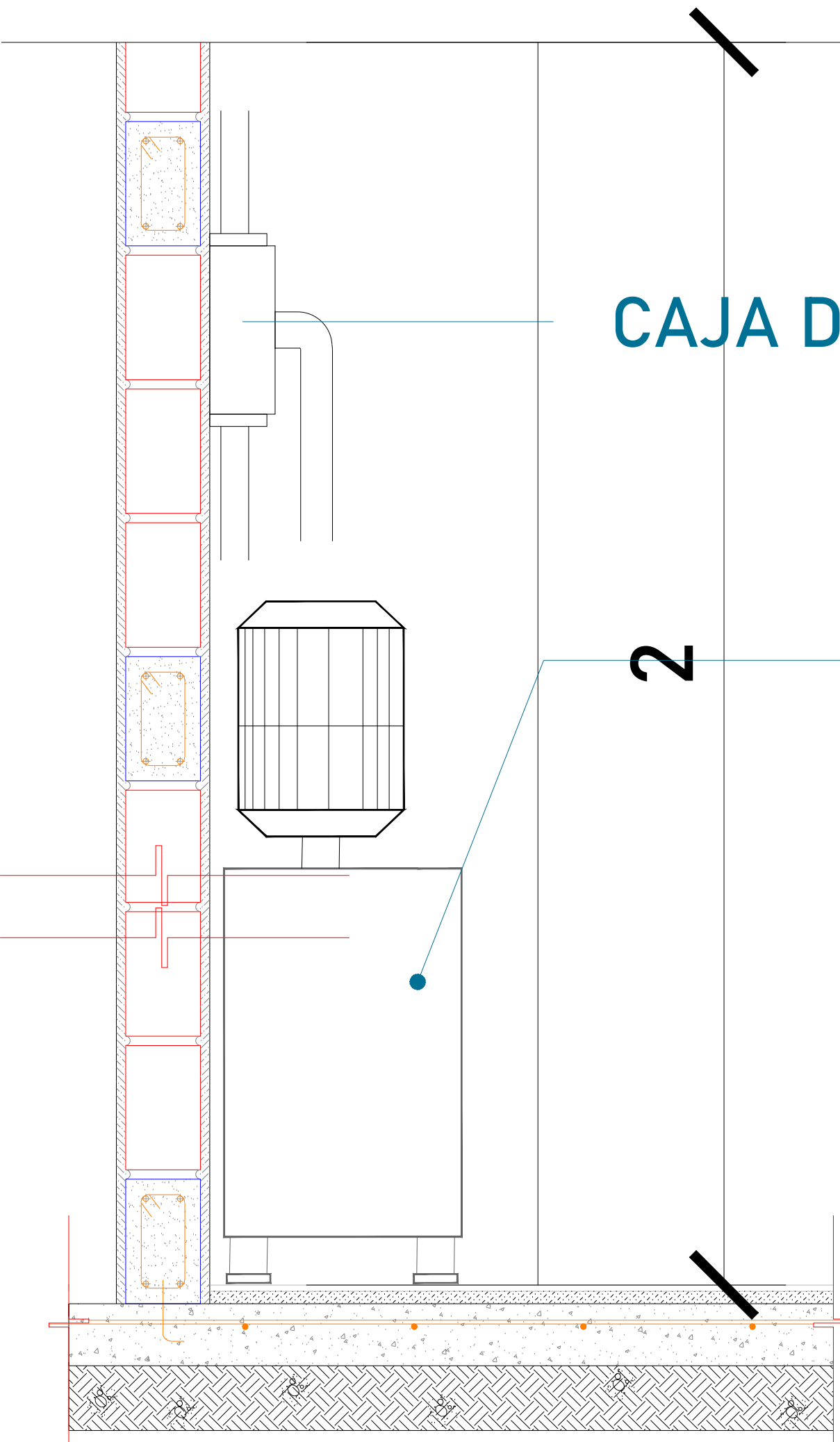

El motor del equipo Tecnorampa, debe estar protegido del polvo y agua o cualquier sustancia que pudiera contaminar el aceite por eso se solicita un nicho de 0.85mx0.65mx2.00m para su resguardo.

El cliente suministra, instala y energiza centro de carga con alimentación Monofásica a 110V, con neutro y tierra física, e interruptor termomagnético de 1 x 30 Amp exclusivo para el elevador. El centro de carga deberá colocarse en el área donde se ubique la unidad hidráulica y control eléctrico proporcionado por TECNORAMPA a no mayor de 5.00m del área del equipo.

Por seguridad no deberá ser manipulado por personal no autorizado

DESCRIPCIÓN DE UNIDAD HIDRAULICA 2HP	
ALIMENTACION	110 VCA
NUMERO DE FASES	1
AMPERS DE CONSUMO	18.5
WATSS DE CONSUMO	1.5 KW
TIPO DE ACEITE	ISO 68
RANGO DE VARIACIÓN DE VOLTAGE	110 VAC +/-5%



UBICACION
Carretera Federal México-Querétaro

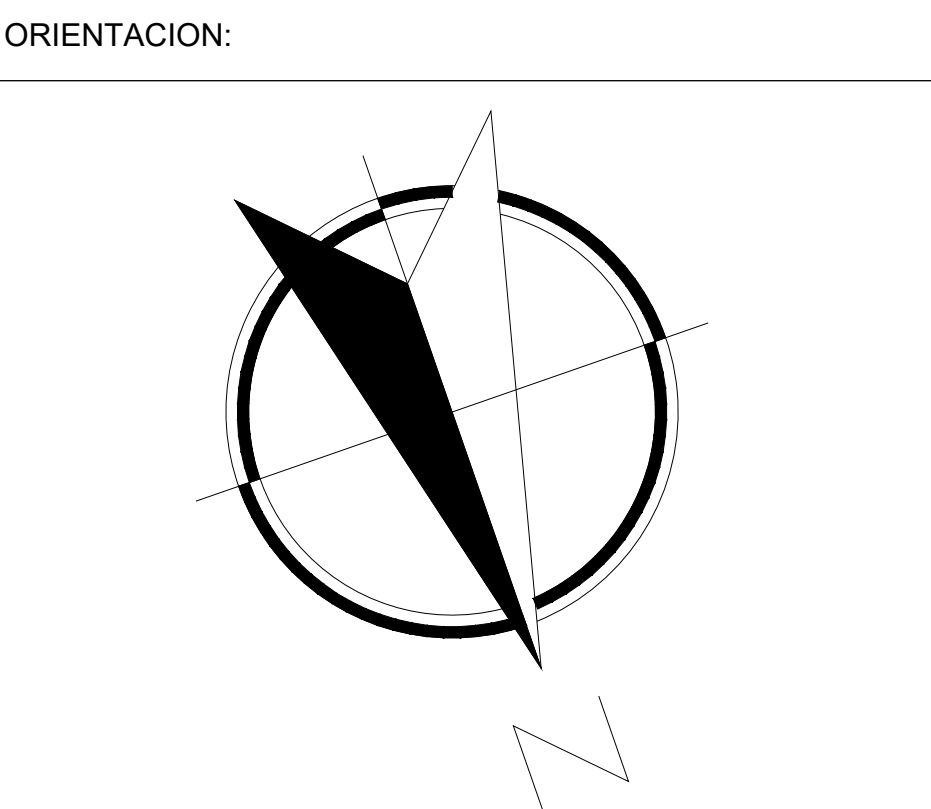

NOTAS GENERALES

TABLA DE MODIFICACIONES:			
NO.	FECHA	LIBERACION DE GUIA MECANICA	FECHA
0			08/11/2023

EMPRESA: TecnoRampa <small>Suministro de Tecnología y Servicios</small>	
RAZÓN SOCIAL : PODER JUDICIAL	
VOBO:	VENDEDOR: ARQ. EVELIN ALVARADO
PLANO: ALIMENTACIÓN Y BOTONERAS	FECHA: 08/11/2023
	ELEVADOR: CREW EVOI
	CLAVE: A-5

*Al hacer caso omiso de las indicaciones ya dictadas y tenga alguna falla el equipo, Tecnorampa no se hará responsable de estas, además de que el año de garantía no tendría cobertura para estos daños.

El tubing que es la conexión del mecanismo del elevador a la Unidad Hidráulica, donde pasa el aceite. No tiene que tener una distancia máxima de 5.00m lineales.

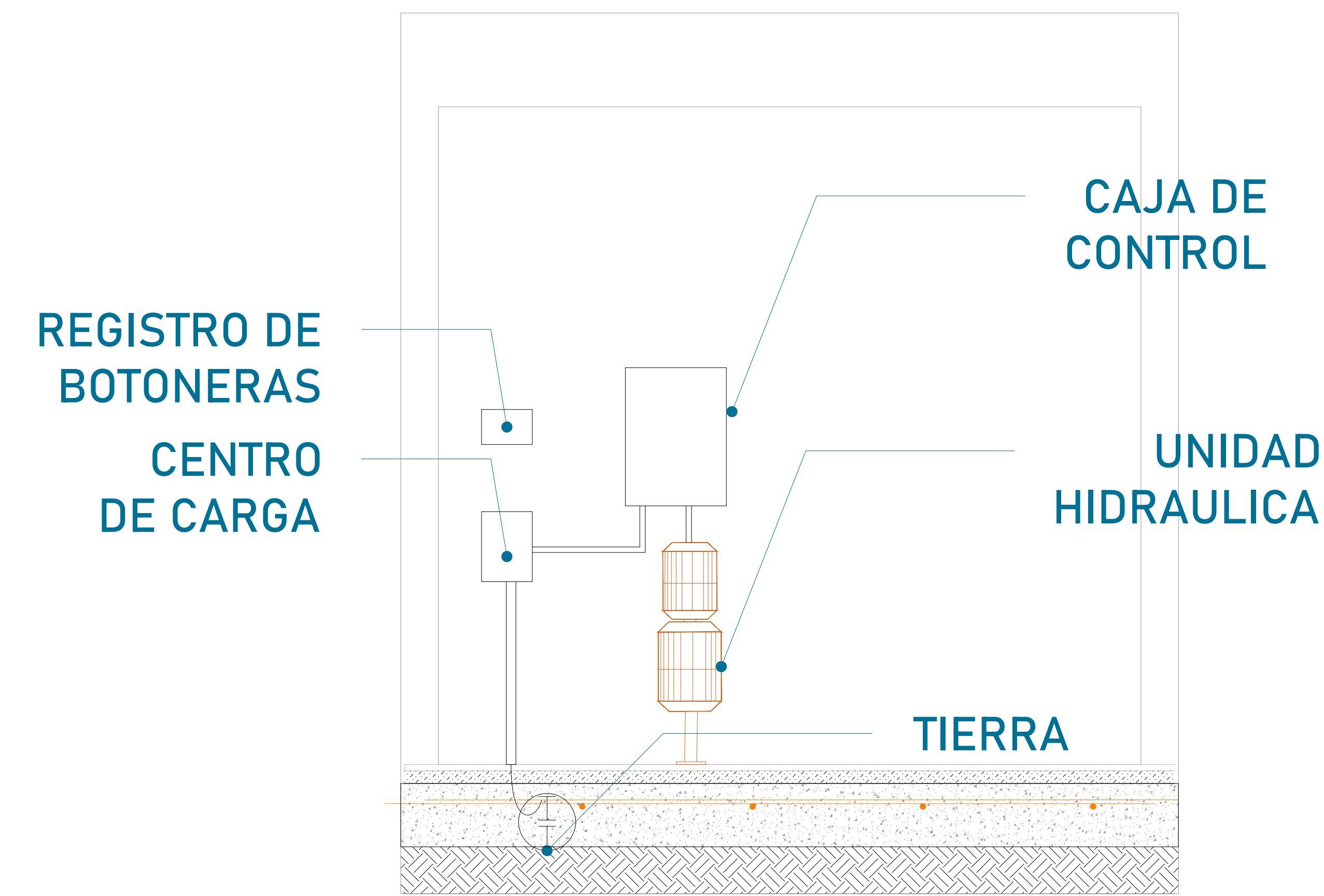

La imagen es solamente ilustrativa.

La Unidad Hidráulica va anclada, por medio de taquetes expansivos punta arpón de $\frac{3}{4}$ " de ancho, por 5" de largo al firme de concreto donde se apoya.

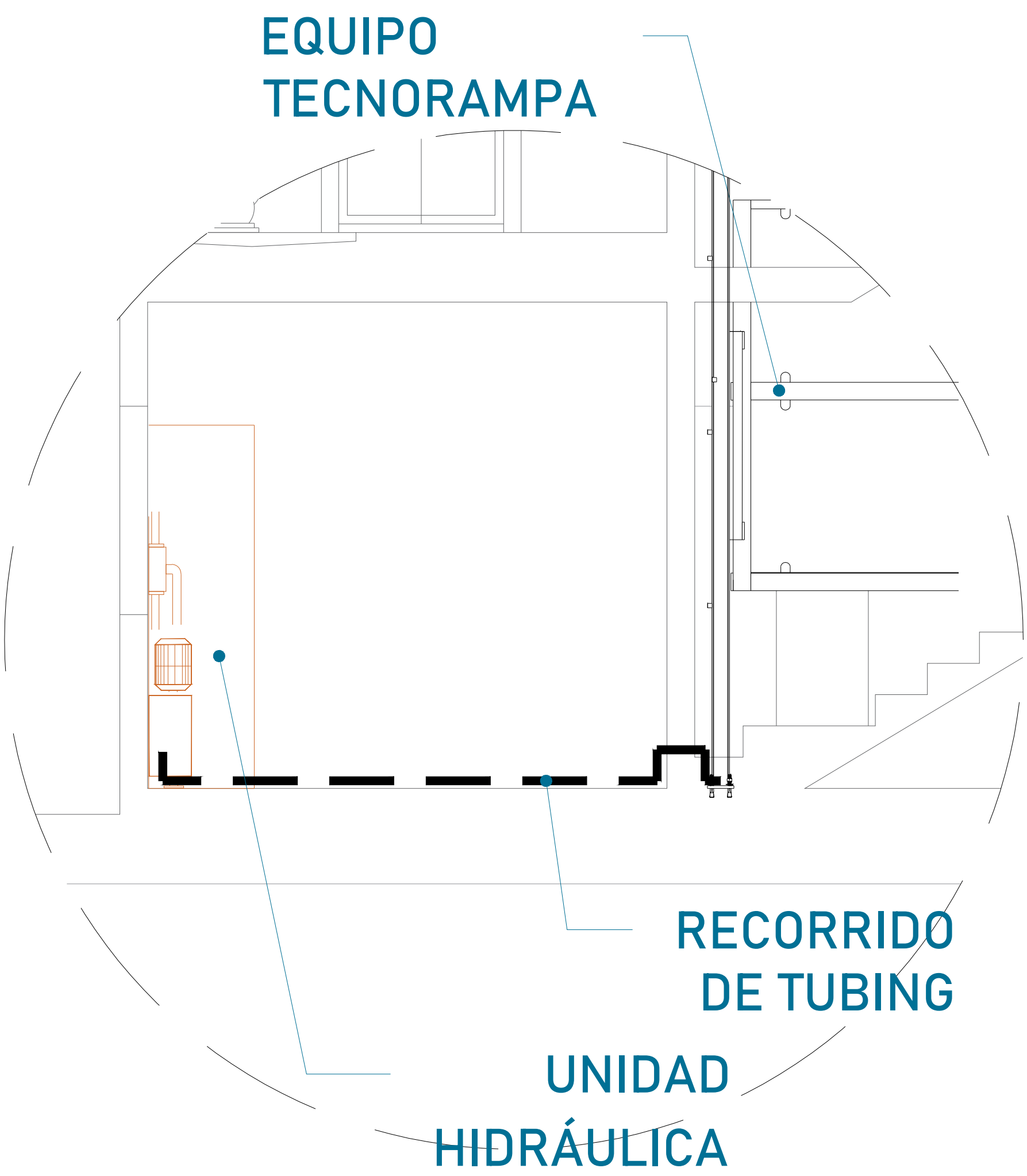
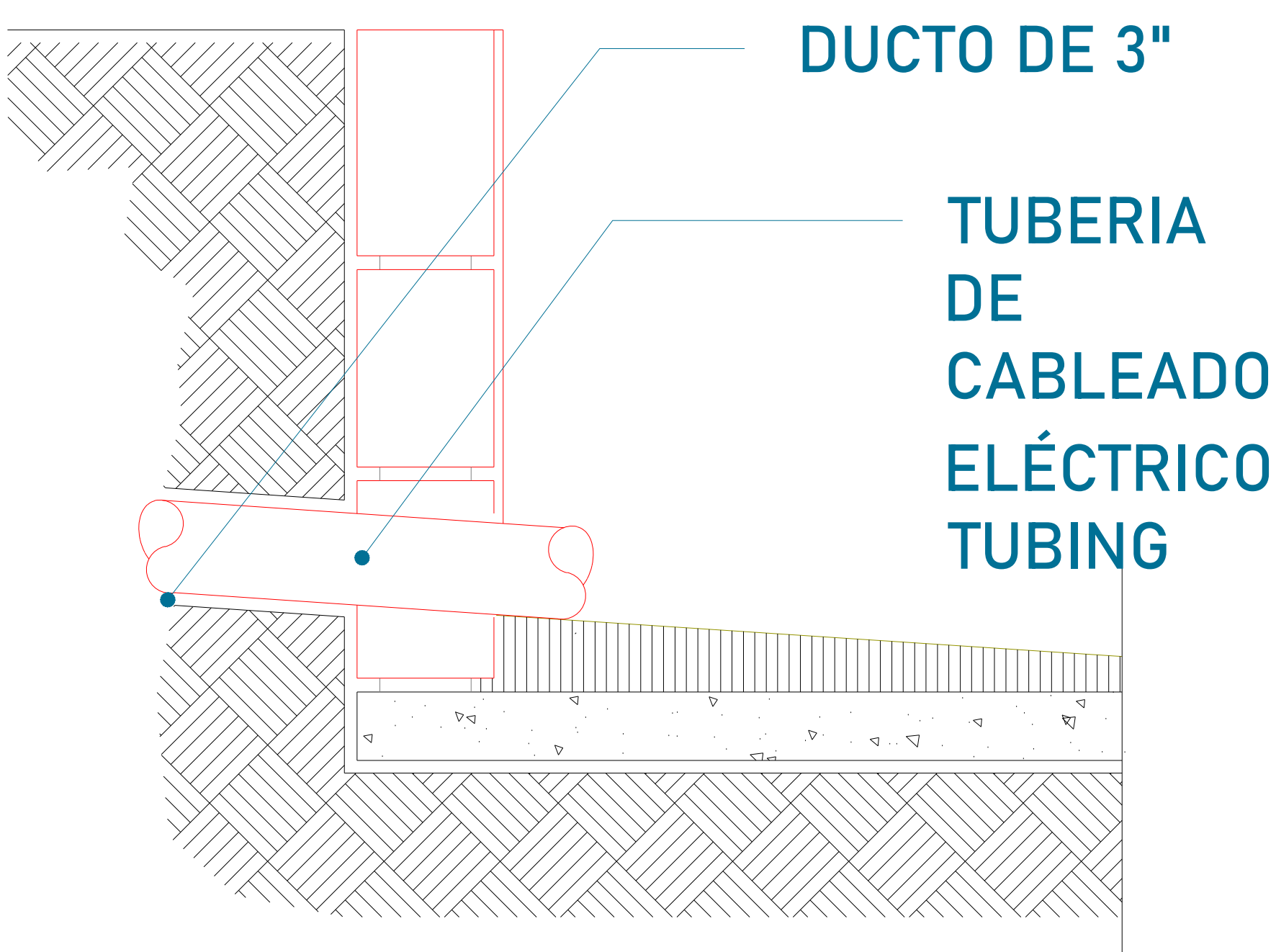

Para la alimentación del equipo se requiere una Unidad Hidráulica, se requiere que este motor este lo mas cerca posible del equipo, por lo tanto se solicita al cliente tener un ducto de 3" para poder pasar ahí el tubing y los cables para la botoneras

PUERTA INTERIOR

El elevador cuenta con una puerta que viaja junta con este. Por tal situación se recomienda la colocación de una protección en cada una de las estaciones. Tomar en cuenta que se tendrá que respetar las dimensiones de la puerta del elevador.

PRECAUCIONES

- No operar el elevador cuando exista fuga de fluido hidráulico.
- Respetar las indicaciones sin sobrepasar su capacidad de peso 500kg.
- No operar el equipo, sin antes haber sido entregado por un personal asignado de la empresa Tecnorampa.
- No utilizar el elevador en casos de incendio.
- No operar el elevador en caso de que los cables de acero se encuentren deshilados.

REQUISITOS DE INSTALACIÓN

- 1.- El foso estará en óptimas condiciones
 - a) No encharcamientos
 - b) No objetos ni materiales dentro
 - c) Acceso libre al area de instalación
- 2.- Se necesita energía a 220V, para conectar una maquina de soldar a 2 fases, capacidad de consumo de 60 Amp
*En dado caso de no contar con la alimentación, contacte a su vendedor para dar solución.
- 3.- La obra civil (foso y refuerzos) debera estar lista en la fecha programada de su instalación.
- 4.- Considerar el espacio de accesos y vanos en sitio para el acceso del equipo al lugar de su instalación

CROQUIS DE LOCALIZACIÓN:

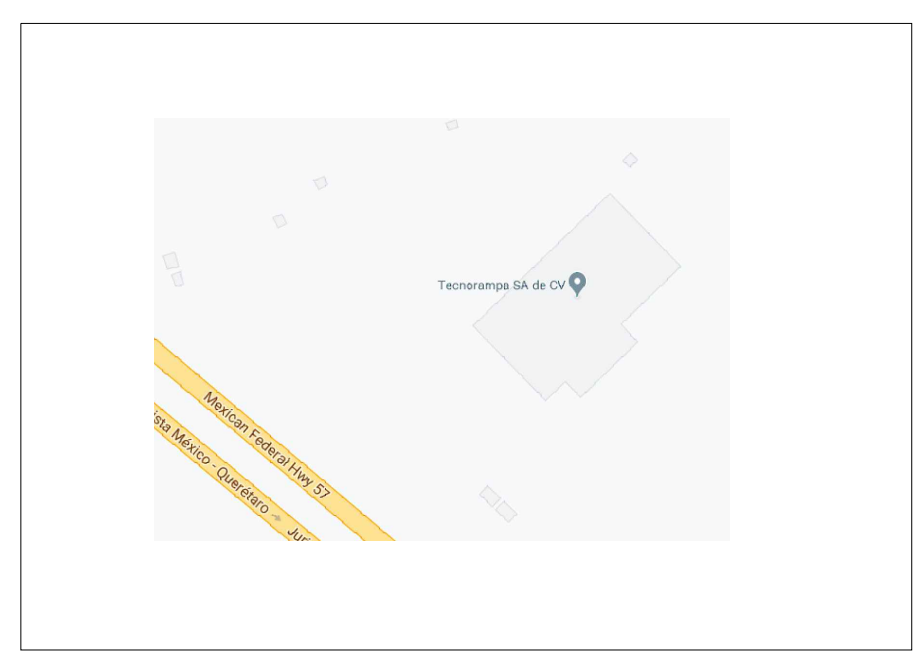

UBICACION
Carretera Federal México-Querétaro

ORIENTACION:

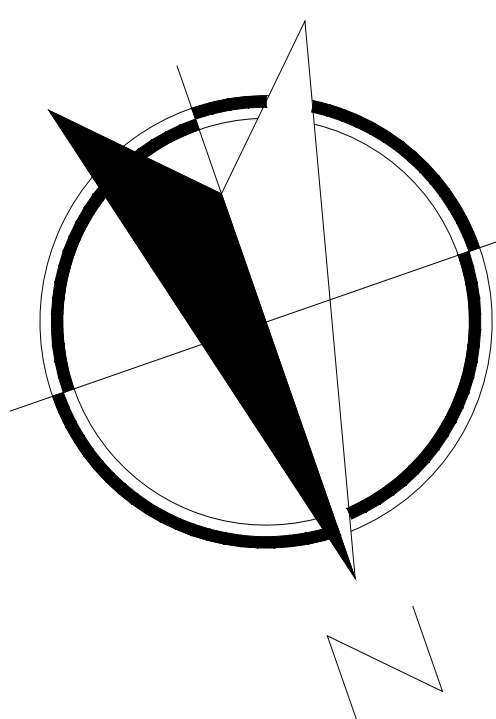

NOTAS GENERALES

TABLA DE MODIFICACIONES:

NO.	FECHA	FECHA
0	LIBERACION DE GUIA MECANICA	08/11/2023

EMPRESA: **TecnoRampa**
SOLUCIONES EN TECNOLOGIA Y SERVICIOS

RAZÓN SOCIAL :
PODER JUDICIAL

VOBO: VENDEDOR:
ARG. EVELIN ALVARADO

FECHA: 08/11/2023 ELEVADOR:

PLANO: DUCTO Y COMPLEMENTOS CLAVE: **A-6**