

DIRECCION:
AUTOPISTA
MEXICO-QUERETARO
KM 175+494 COLONIA
EL SAUZ BAJO

TEL: 01 427 272 40 41

DESCRIPCION DEL EQUIPO:

ELEVADOR DISCAPACITADOS - MEDIA

CARGA: 400 KG

RECORRIDO: 2.77 M

ESTACIONES: 2

UNIDAD HIDRÁULICA: 3HP

VENDEDOR: LIC. LUIS FRANCISCO VILLA E.

RAZON SOCIAL: MARÍA DEL SOCORRO

HERNÁNDEZ PÉREZ

NO. DE CLIENTE:

FECHA: 24/10/2023

FIRMA DE CONFORMIDAD DEL CLIENTE:

CONDICIONES DE ENVIO DEL EQUIPO

EQUIPO: DESARMADA

COLUMNAS: COMPLETAS

DIMENSIONES DE VANO:

COLOR DEL EQUIPO

EQUIPO: SILVER METALLIC

ACABADOS: CRISTAL CLARO, CRISTAL ESMERILADO

TIPO DE ALIMENTACION

BIFÁSICA 220 VAC

TUBERIA - DELGADA

COMPLEMENTOS

- INE
- 08:30 A 18:30 HRS.
- ACCESO: POR PUERTA PRINCIPAL DE CASA HABITACIÓN
- 1 BARANDAL EN CABINA, LO MÁS LARGO POSIBLE
- INCLUYE PANEL DE SEGURIDAD
- LLEVAR GENERADOR

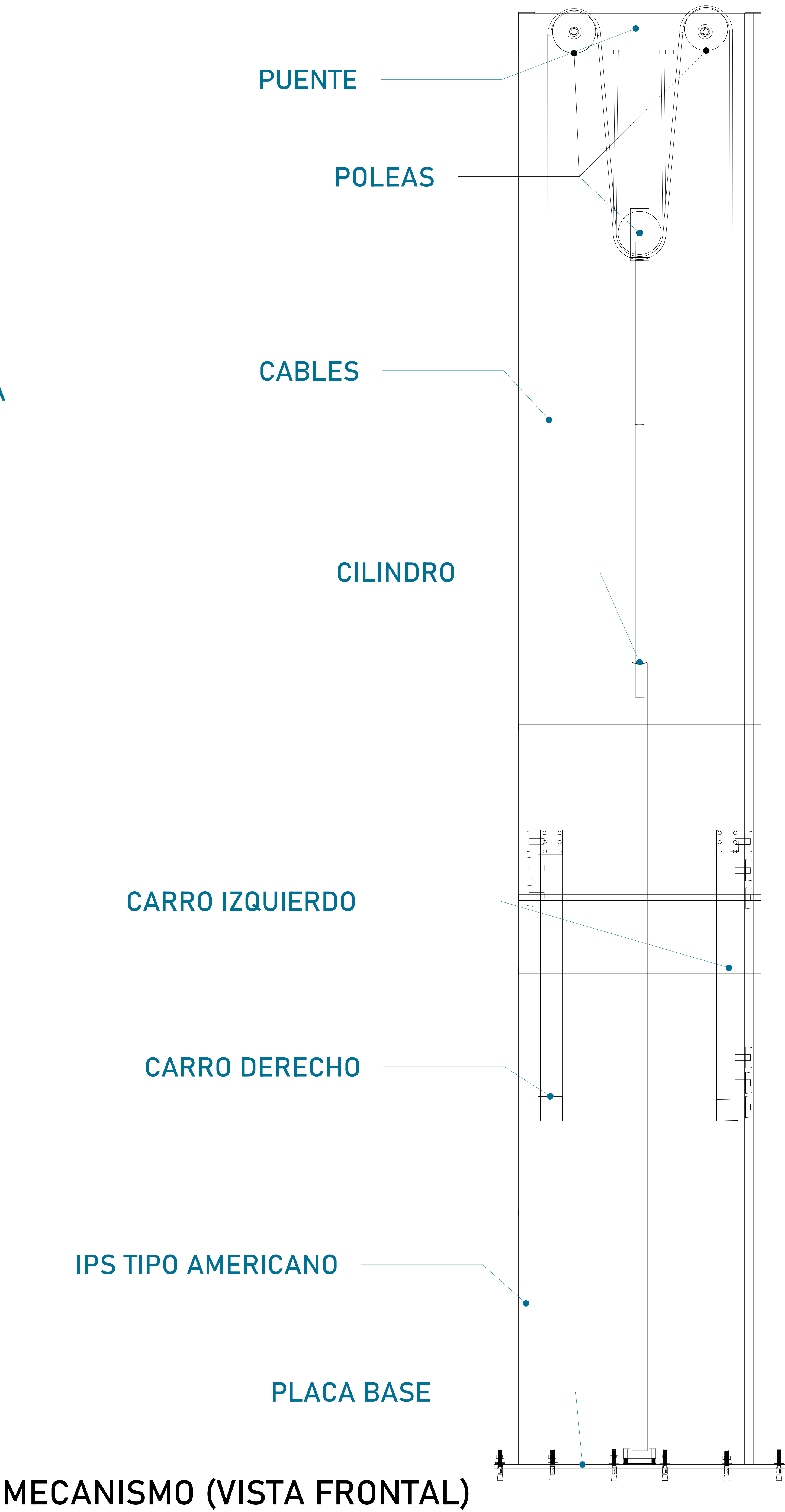
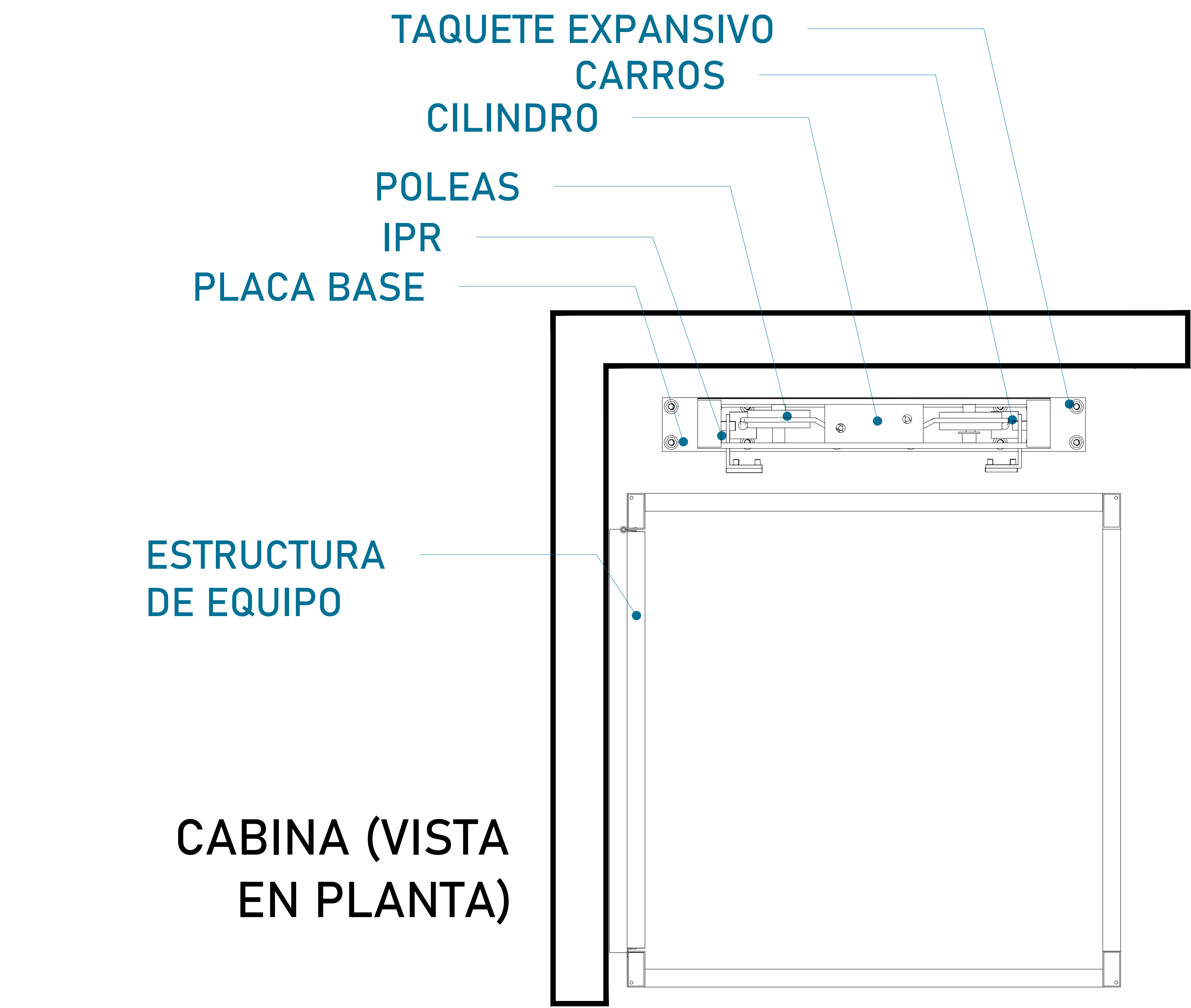
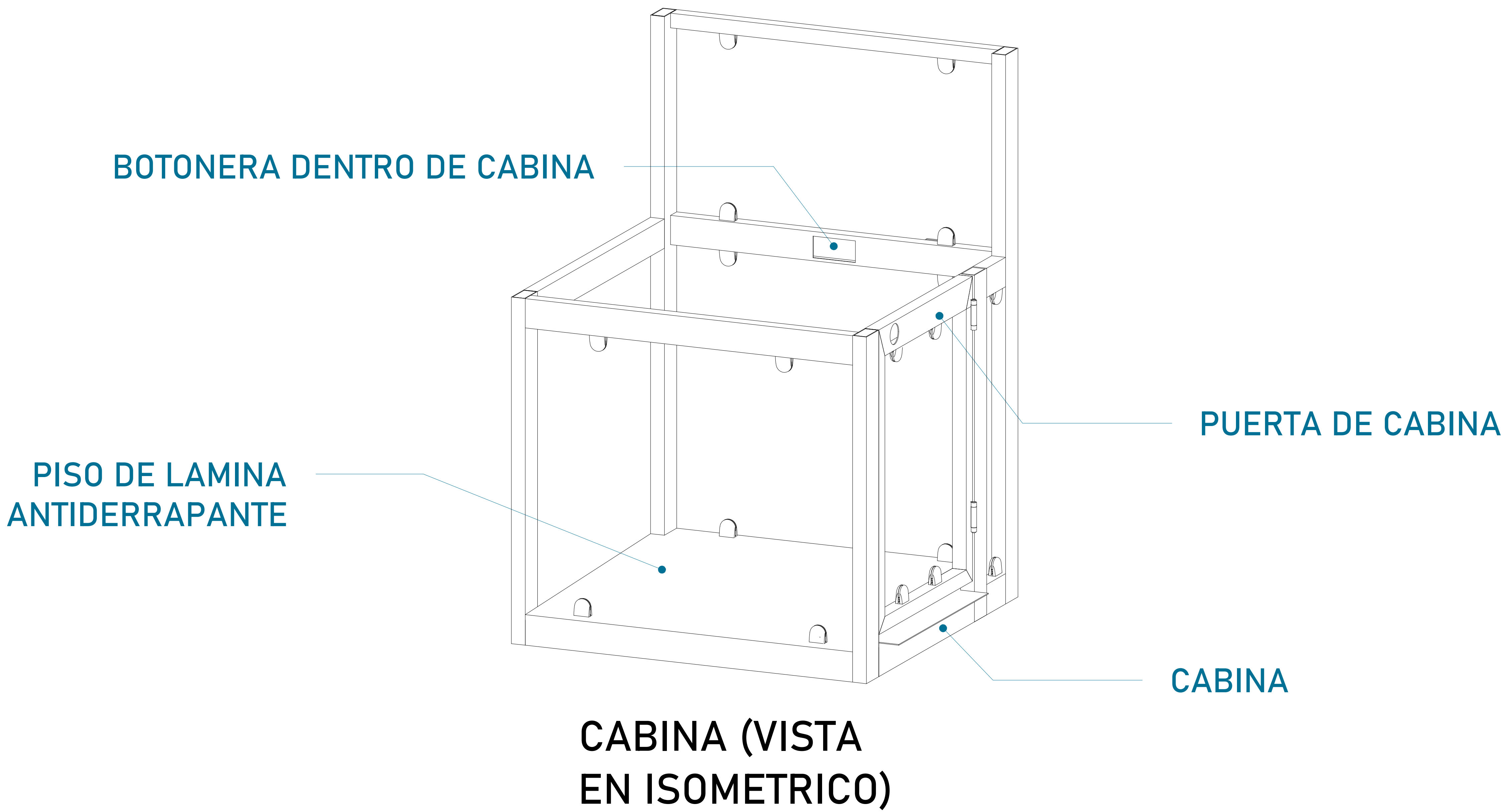

UBICACION
Carretera Federal México-Querétaro

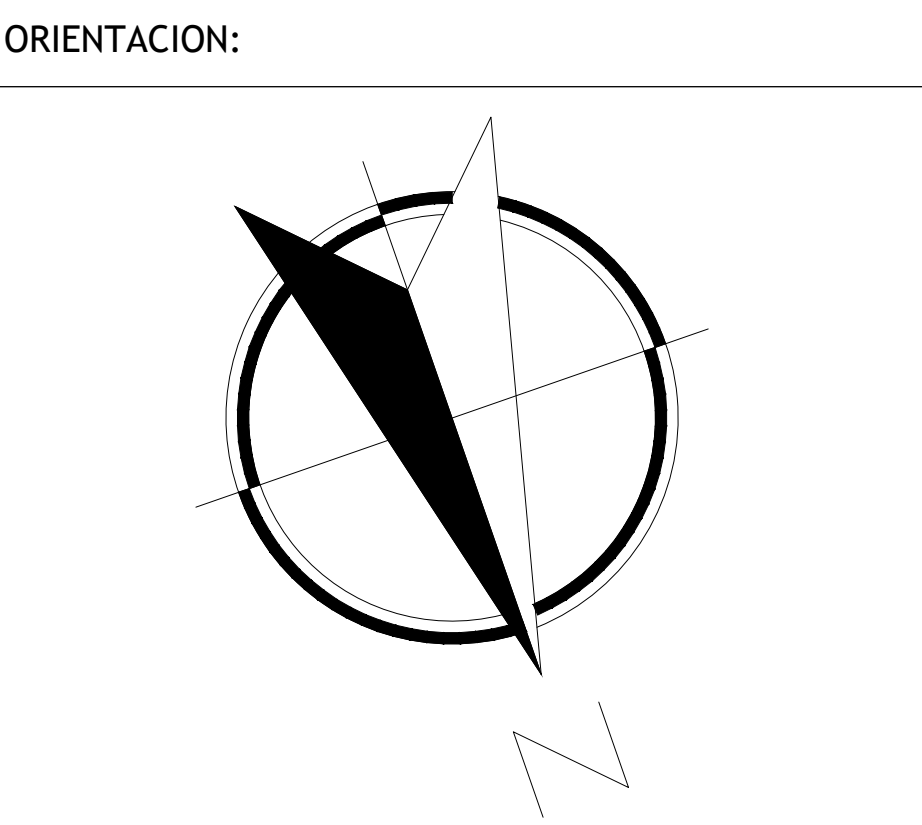

NOTAS GENERALES

TABLA DE MODIFICACIONES:

NO.	FECHA	FECHA
0	LIBERACIÓN DE GUÍA MECÁNICA	24/10/2023
1	CAMBIO UNIDAD U.H. A 3HP	21/11/2023
2	SE REDUCE ANCHO DE NICHOS	22/11/2023

EMPRESA: **TecnoRampa**
EMPRESA EN TECNOLOGÍA Y SERVICIOS

RAZÓN SOCIAL :
MARÍA DEL SOCORRO HERNÁNDEZ PÉREZ

VOBO: VENEDOR: LIC. LUIS FRANCISCO VILLA E.
FECHA: 24/10/2023 ELEVADOR: CLAVE: A-1

PLANO: DESCRIPCIÓN DE PARTES

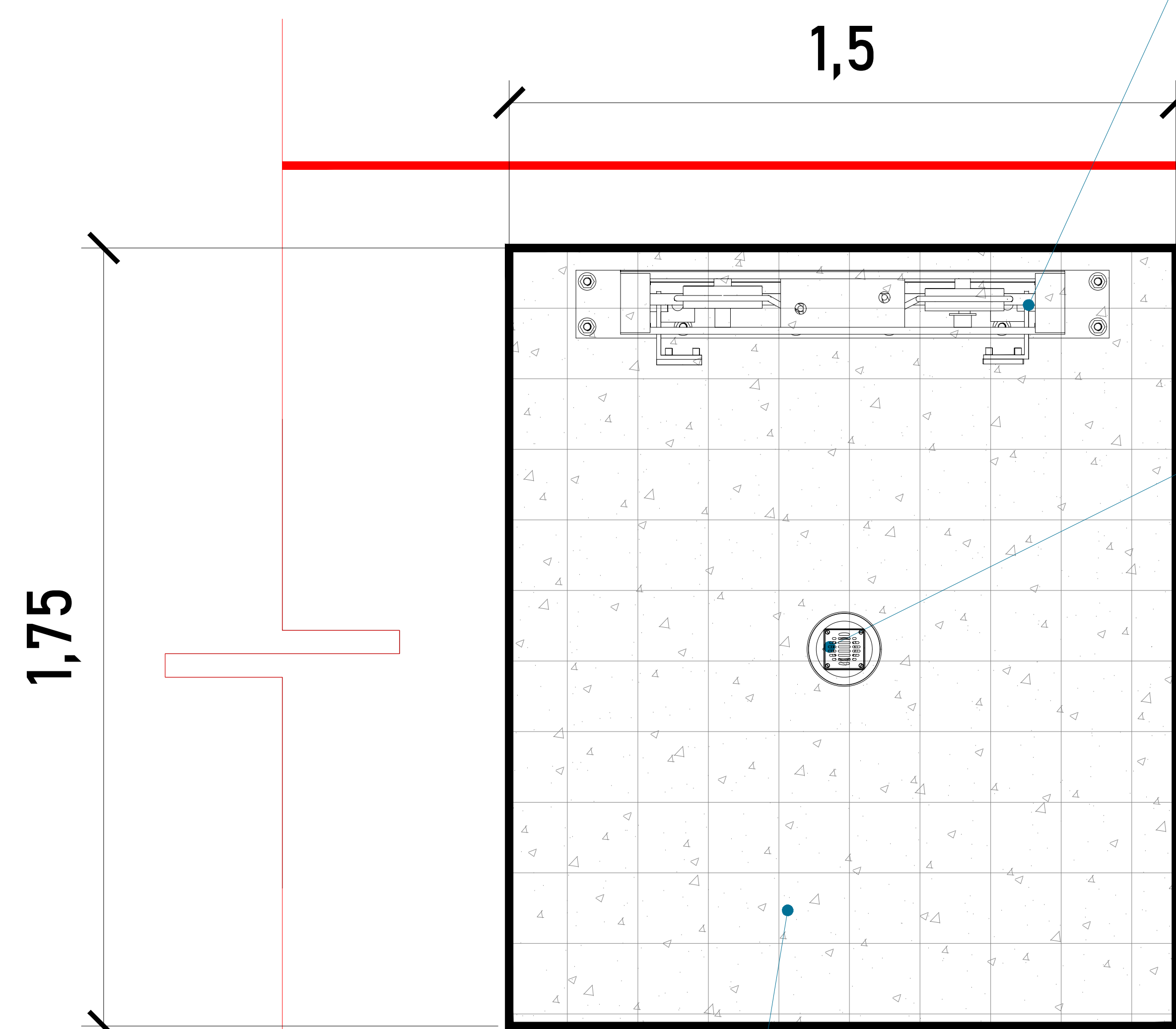

MECANISMO

Firme de concreto con una resistencia de $F'C = 250 \text{ kg/cm}^2$.
Malla electrosoldada de 6.6.10.10 después de los 10cm

Por motivos de seguridad ante posibles acumulaciones de agua se recomienda la instalación de una salida de drenaje (coladera)

FOSO

ARMADO (VISTA EN PLANTA)

ALTURA DE COLUMNAS

Foso	0.20 m
Recorrido	2.77 m
Sobre paso	1.80 m
Total	4.77 m

N.P.T. +2.77M

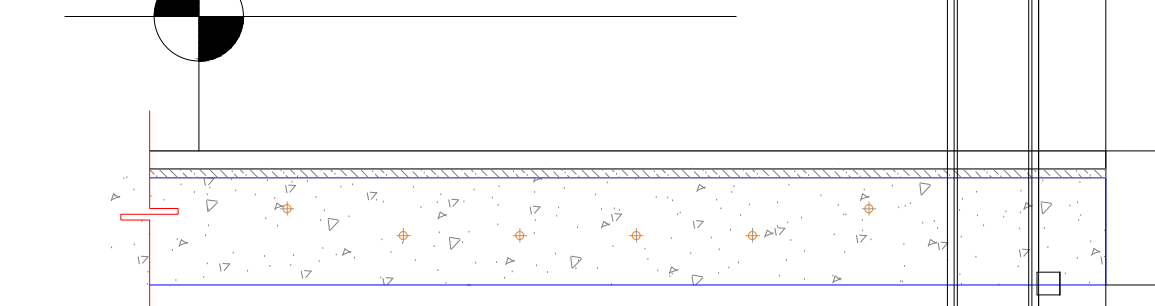

MECANISMO

FOSO

N.P.T. $\pm 0.00M$

N.P.T. -0.20M

1,75

FOSO (VISTA LATERAL)

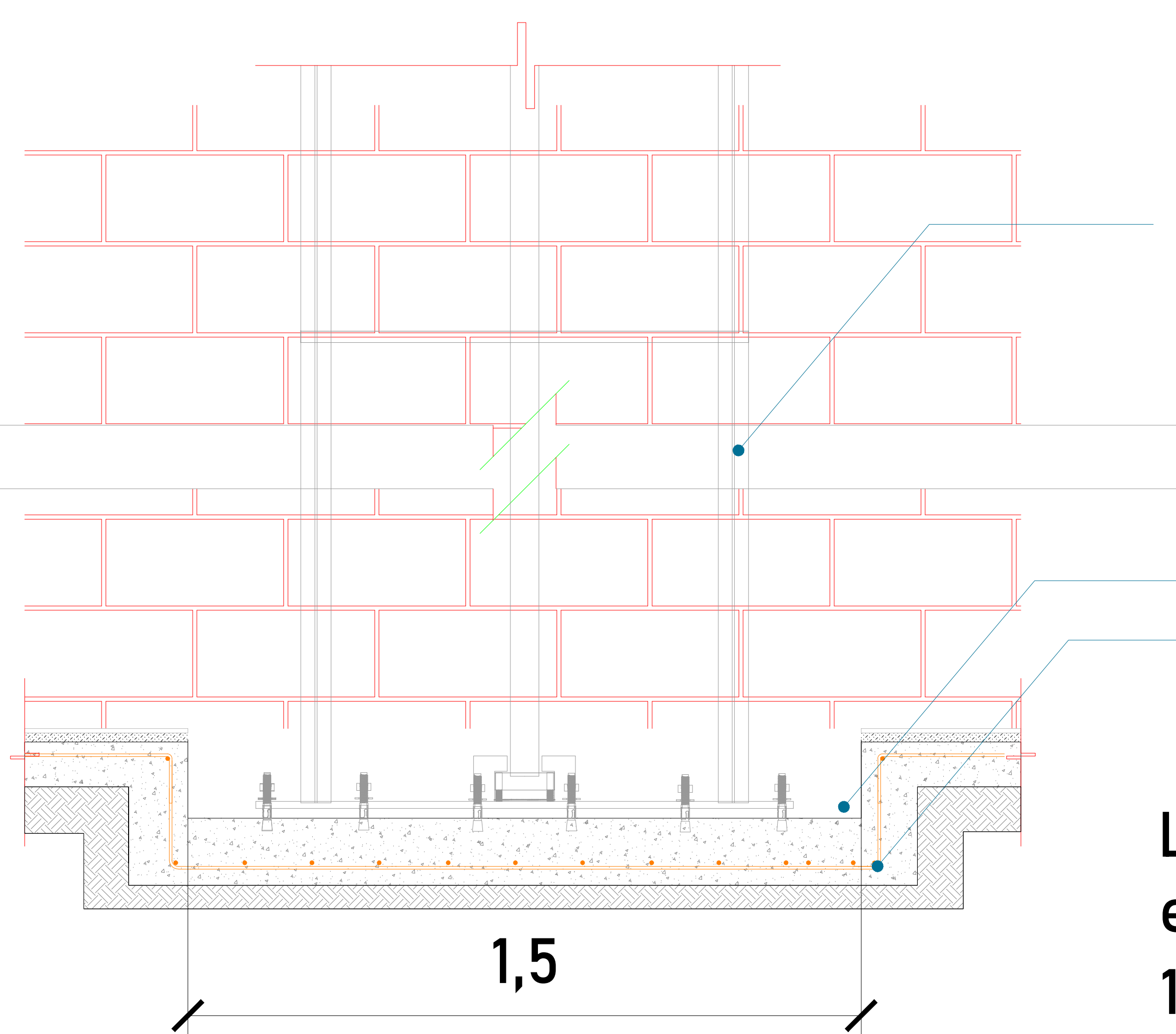

MECANISMO

FOSO
ARMADO DE CONCRETO

Las dimensiones del área para el elevador en este caso de 1.50m x 1.75m deberá de ser el mismo en todas las estaciones que tenga el sitio.

FOSO (VISTA FRONTAL)



UBICACION
Carretera Federal México-Querétaro

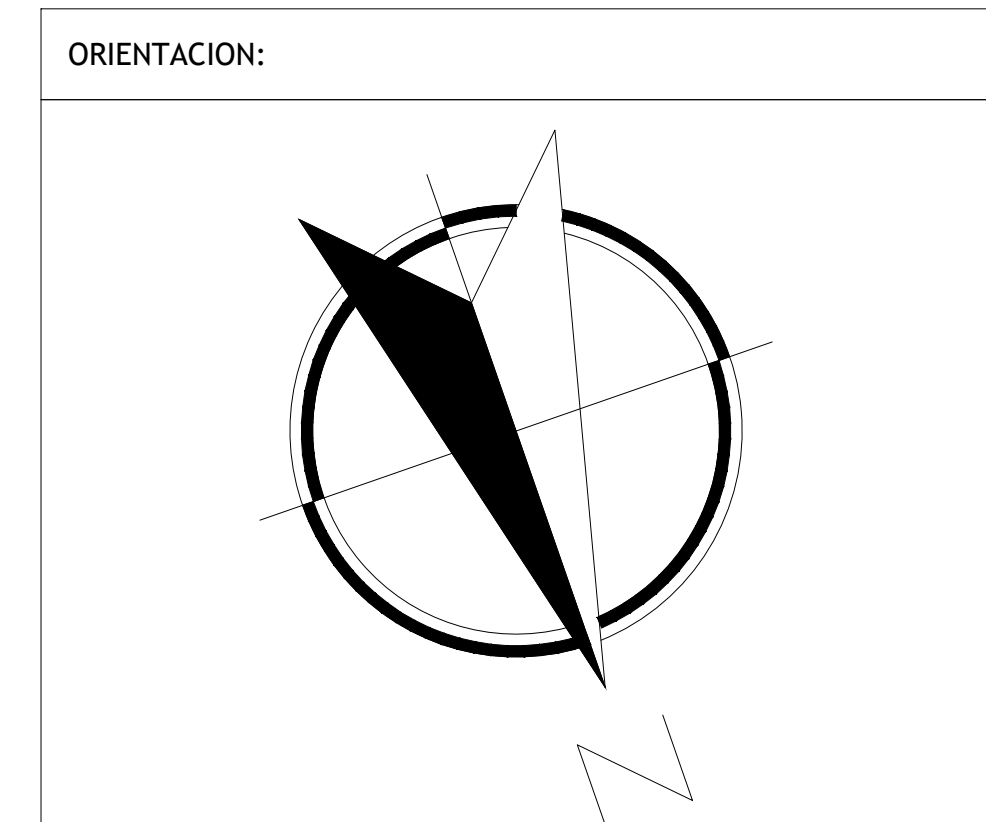

NOTAS GENERALES

TABLA DE MODIFICACIONES:			
NO.	FECHA	FECHA	
0	LIBERACIÓN DE GUÍA MECÁNICA	24/10/2023	
1	CAMBIO UNIDAD U.H. A 3HP	21/11/2023	
2	SE REDUCE ANCHO DE NICHOS	22/11/2023	

EMPRESA: TecnoRampa Ingeniería en Tecnología y Construcción	
RAZÓN SOCIAL: MARIA DEL SOCORRO HERNÁNDEZ PEREZ	
VOBO:	VENDEDOR: LIC. LUIS FRANCISCO VILLA E. FECHA: 24/10/2023 DISC: MEDIA
PLANO: ÁREA PARA ELEVADOR	ELEVADOR: CLAVE: A-2

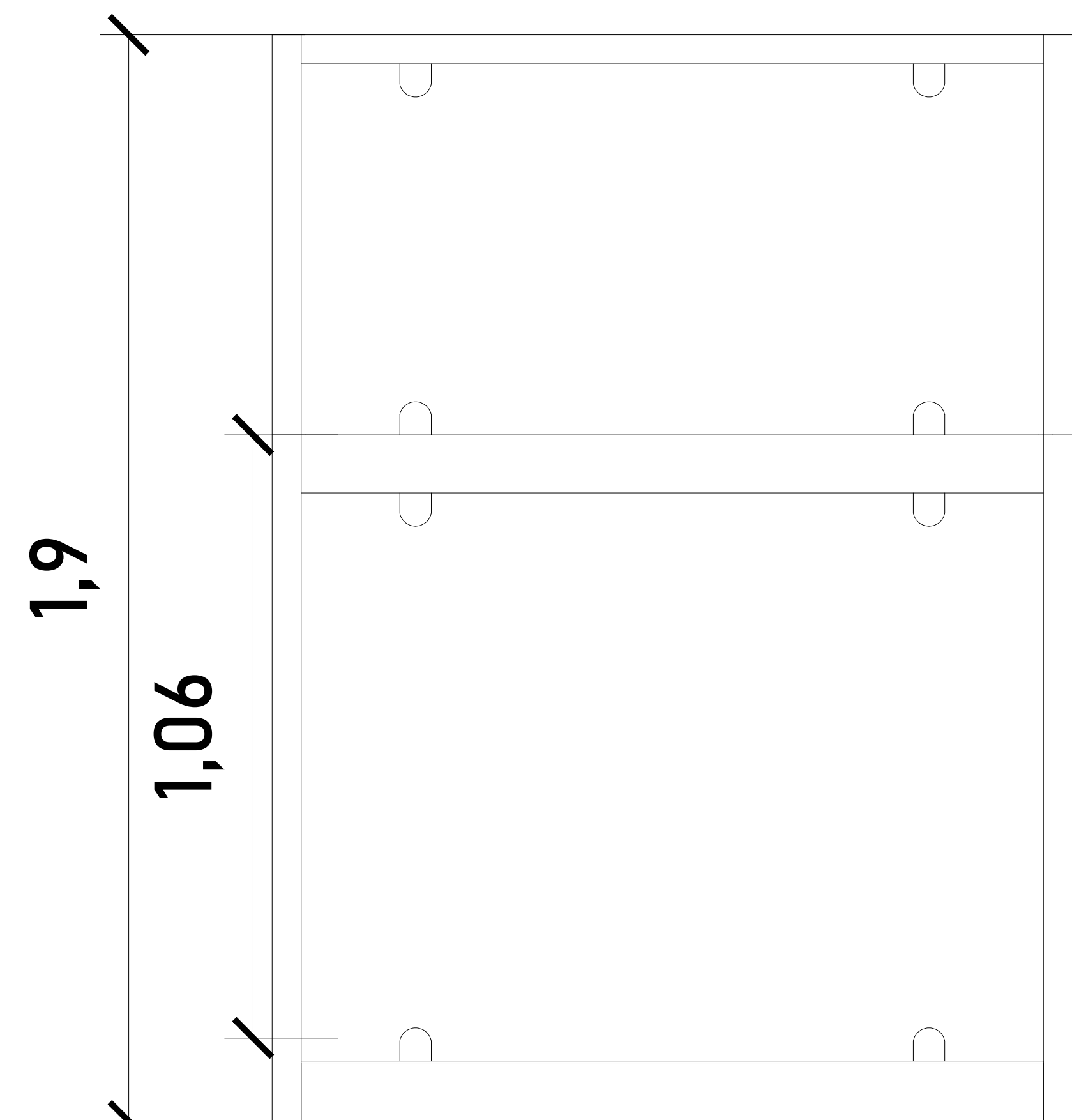

CABINA (VISTA EN FRONTAL)

ALTURAS DEL EQUIPO:	
ALTURA CABINA	1.90 M
ALTURA DE PUERTA	1.06 M

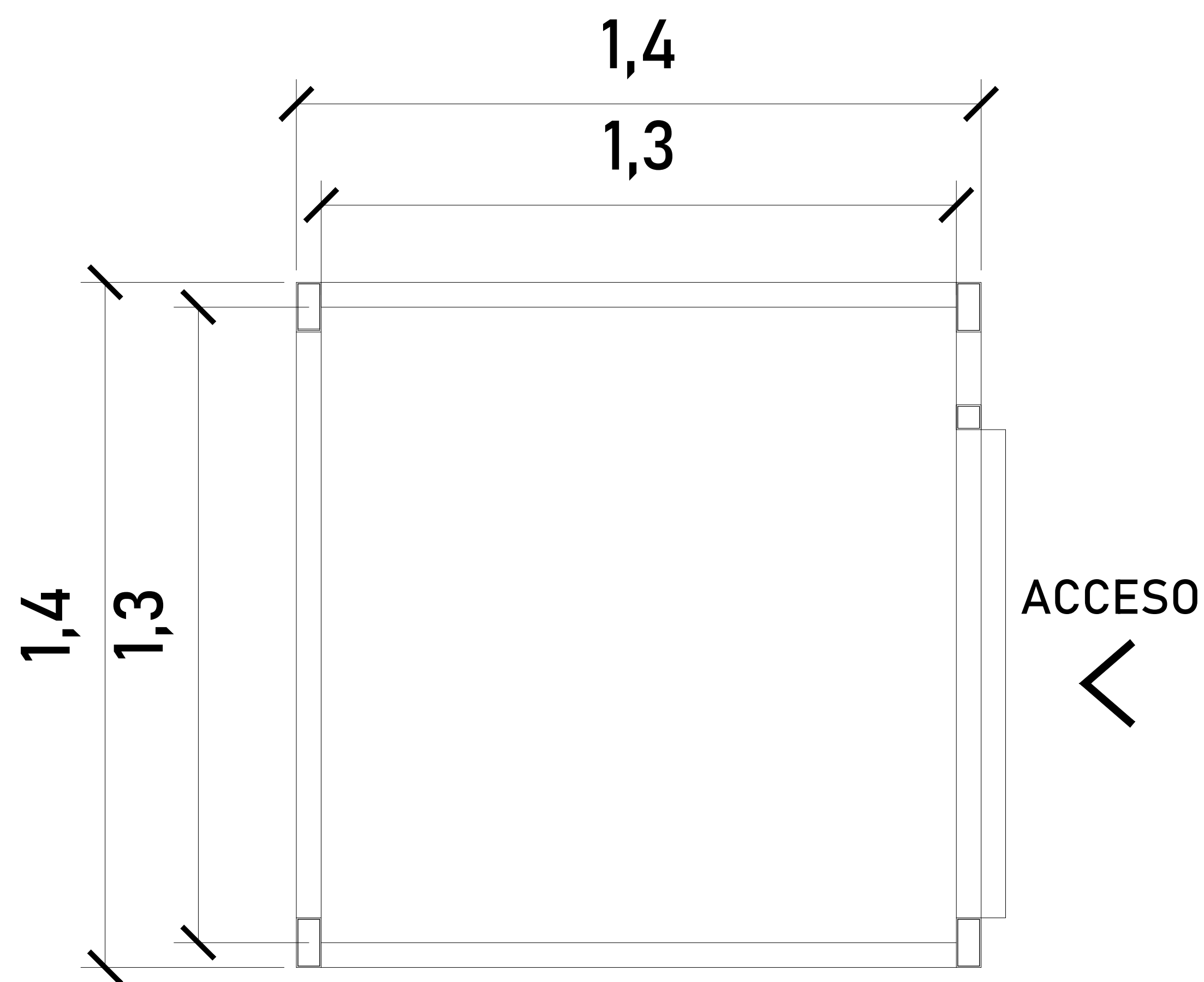

CABINA (VISTA EN PLANTA)

Para el acceso se tiene una pestaña de 5cm, por lo tanto se pide que el área del elevador este nivelado y a plomo en cada una de sus estaciones.

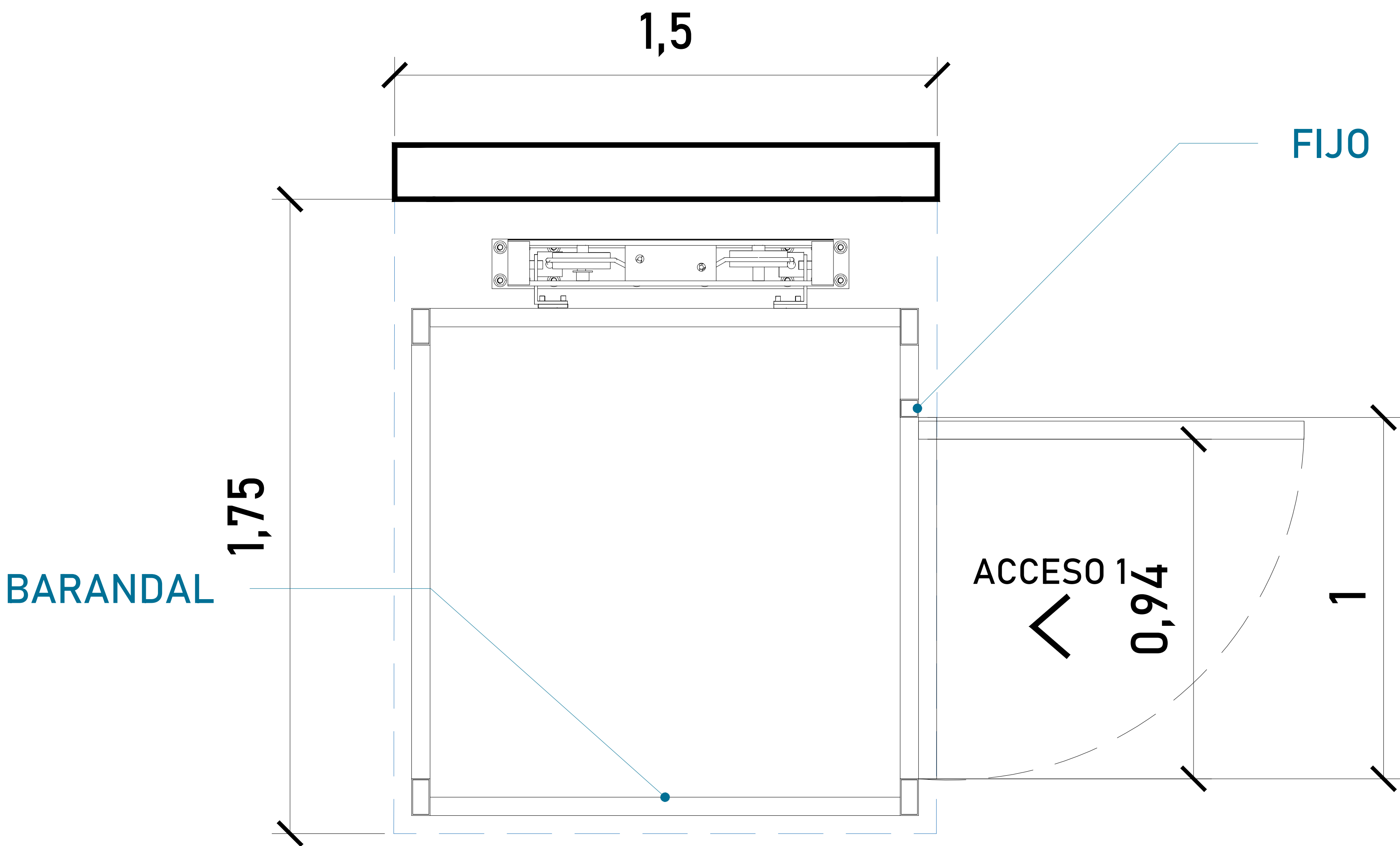

ACCESO Y ABATIMIENTO

DIMENSIONES DE ACCESO	
DIMENSIÓN PARA PUERTA	1.00 M
DIMENSIÓN DE ACCESO LIBRE	0.94 M

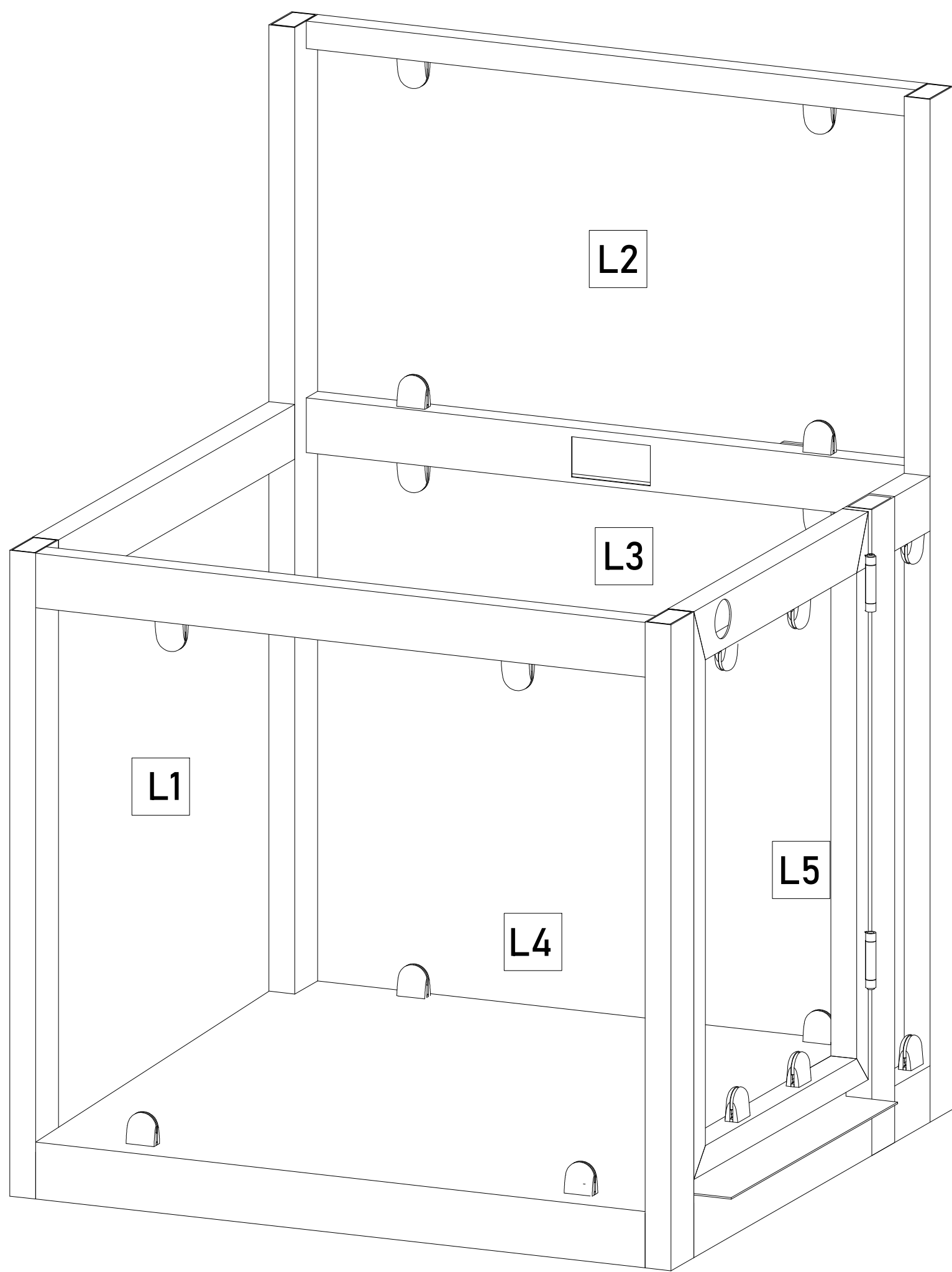

ACABADOS

ACABADOS DEL EQUIPO:	
L1	CRISTAL CLARO
L2	CRISTAL ESMERILADO
L3	CRISTAL ESMERILADO
L4	CRISTAL CLARO
L5	CRISTAL CLARO

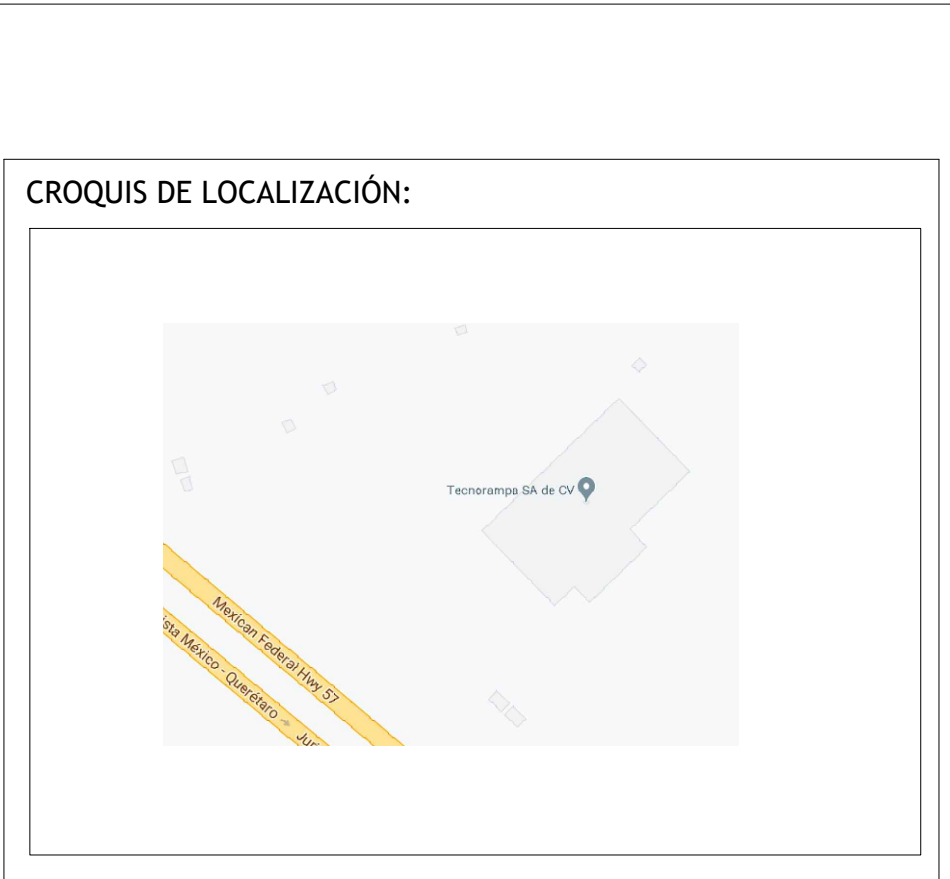

UBICACION
Carretera Federal México-Querétaro

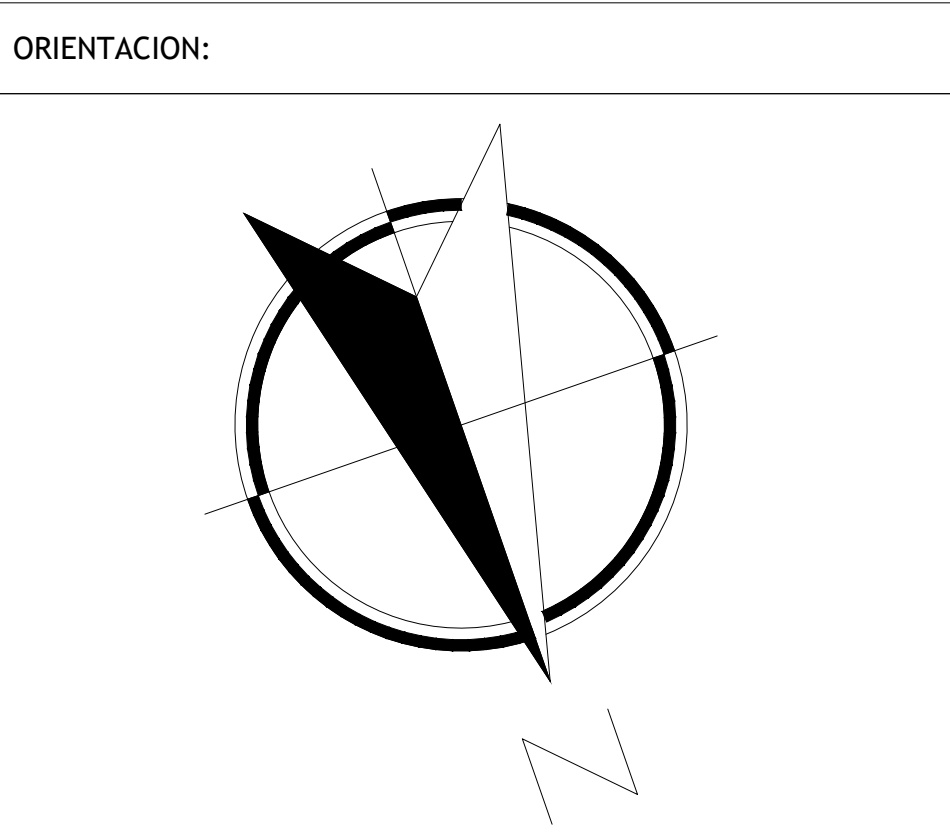

NOTAS GENERALES

TABLA DE MODIFICACIONES:		
NO.	FECHA	FECHA
0	LIBERACIÓN DE GUÍA MECÁNICA	24/10/2023
1	CAMBIO UNIDAD U.H. A 3HP	21/11/2023
2	SE REDUCE ANCHO DE NICHOS	22/11/2023

EMPRESA: TecnoRampa <small>INGENIERÍA EN TECNOLOGÍA Y SERVICIOS</small>	
RAZÓN SOCIAL: MARIA DEL SOCORRO HERNÁNDEZ PEREZ	
VOBO:	VENDEDOR: LIC. LUIS FRANCISCO VILLA E. FECHA: 24/10/2023 ELEVADOR: DISCO MEDIO
PLANO: ÁREA PARA ELEVADOR	CLAVE: A-3

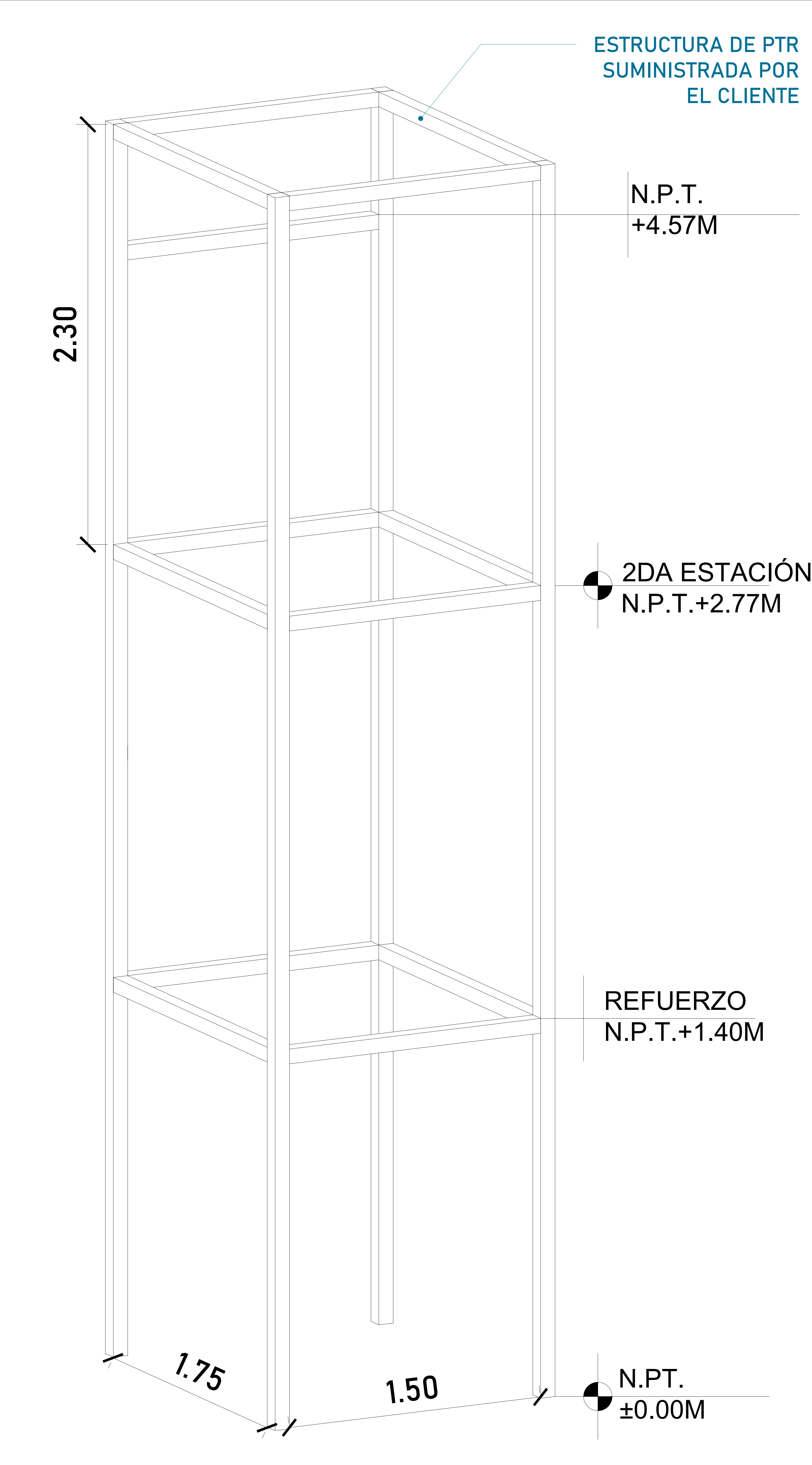

Para la estabilidad del equipo Tecnorampa debera ser anclado aun cierto numero de refuerzos estos serán de acuerdo al recorrido del equipo y a los distintos niveles que se tengan.

En la parte alta de la estructura se solicita un refuerzo a 1.80m y del lado de los accesos se solicita una portería de 2.30 libres, esto para no interferir con la puerta y pueda abrir sin ningún inconveniente.

LA ESTRUCTURA NO ESTA CONSIDERADA DENTRO DEL FOSO.

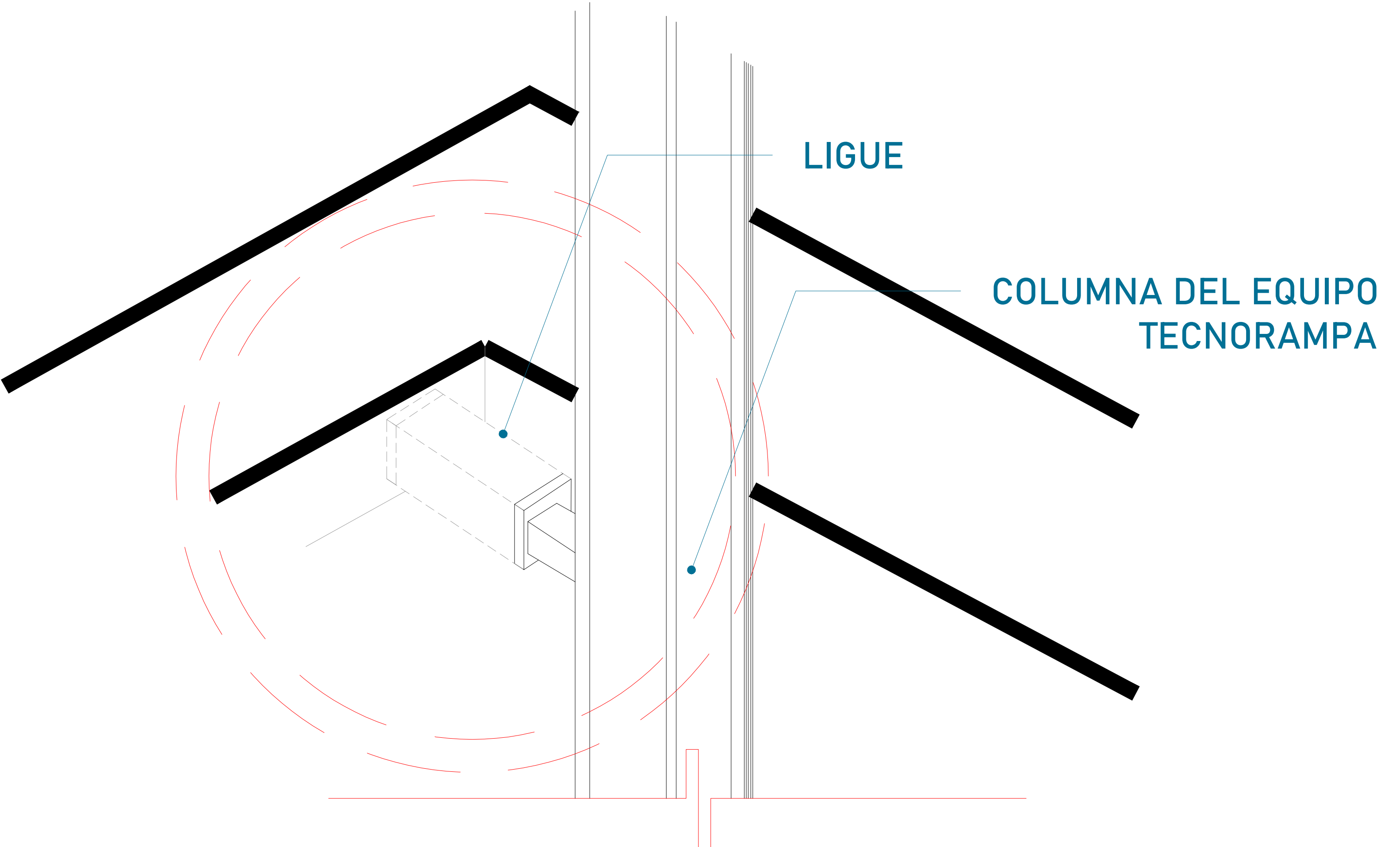

Las columnas del equipo Tecnorampa se ligan a distintas alturas por eso se solicitan los refuerzos, estos son puestos por el cliente.

ALTURA DE COLUMNAS
(EQUIPO TECNORAMPA)

Foso	0.20m
Recorrido	2.77m
Sobre paso	1.80m
Total	4.77m

CROQUIS DE LOCALIZACIÓN:

Carretera Federal México-Querétaro

ORIENTACION:

NOTAS GENERALES

TABLA DE MODIFICACIONES:

NO.	FECHA	FECHA
0	LIBERACIÓN DE GUÍA MECÁNICA	24/10/2023
1	CAMBIO UNIDAD U.H. A 3HP	21/11/2023
2	SE REDUCE ANCHO DE NICHOS	22/11/2023

EMPRESA: **TecnoRampa**
Suministro de Tecnología y Servicios

RAZÓN SOCIAL: MARIA DEL SOCORRO HERNÁNDEZ PEREZ

VOBO:

VENDEDOR: LIC. LUIS FRANCISCO VILLA E.
FECHA: 24/10/2023
ELEVADOR: DISCO MEDIO

PLANO: ANCLAJE DEL ELEVADOR

CLAVE: A-4



El cliente suministra, instala y energiza centro de carga con alimentación Bifásica a 220V, con neutro y tierra física, e interruptor termomagnético de 2 x 30 Amp exclusivo para el elevador, al igual que la canalización de botoneras, las cuales rematan a una caja registro, lo anterior y el centro de carga deberán colocarse en el área donde se ubique la unidad hidráulica y control eléctrico proporcionado por TECNORAMPA a no mayor de 5.00m del área del equipo. Por seguridad no deberá ser manipulado por personal no autorizado

Por seguridad no deberá ser manipulado por personal no autorizado

El diagrama muestra la instalación de un motor de ventilador en una pared. Se indica la posición de la "CAJA DE CONTROL" y la "UNIDAD H". El texto describe que el motor debe estar protegido por cualquier elemento que contamine o dañe, como un nicho o resguardo.

DESCRIPCIÓN DE UNIDAD HIDRAULICA 3HP	
ALIMENTACION	220 VCA
NUMERO DE FASES	2
AMPERS DE CONSUMO	16
WATSS DE CONSUMO	2.2 KW
TIPO DE ACEITE	ISO 68
RANGO DE VARIACIÓN DE VOLTAGE	220 VAC +/- 5%



ORIENTACION:

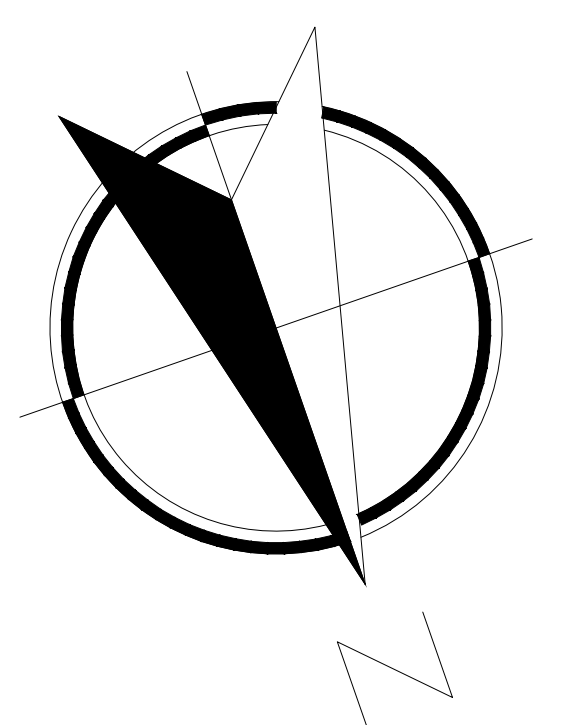

NOTAS GENERALES

[illegible]

EMPRESA:		 <small>BIENIDA EN TECNOLOGÍA Y SERVICIO</small>	
RAZÓN SOCIAL : MARIA DEL SOCORRO HERNÁNDEZ PEREZ			
VBOBO:		VENDEDOR: LIC. LUIS FRANCISCO VILLA E.	
		FECHA: 24/10/2023	ELABORÓ: DISC MEDIA
PLANO: ALIMENTACIÓN Y BOTONERAS		CLAVE: <div style="border: 2px solid black; padding: 10px; display: inline-block;"> A-5 </div>	

El tubing que es la conexión del mecanismo del elevador a la Unidad Hidráulica, donde pasa el aceite. No tiene que tener una distancia máxima de 5.00m lineales.

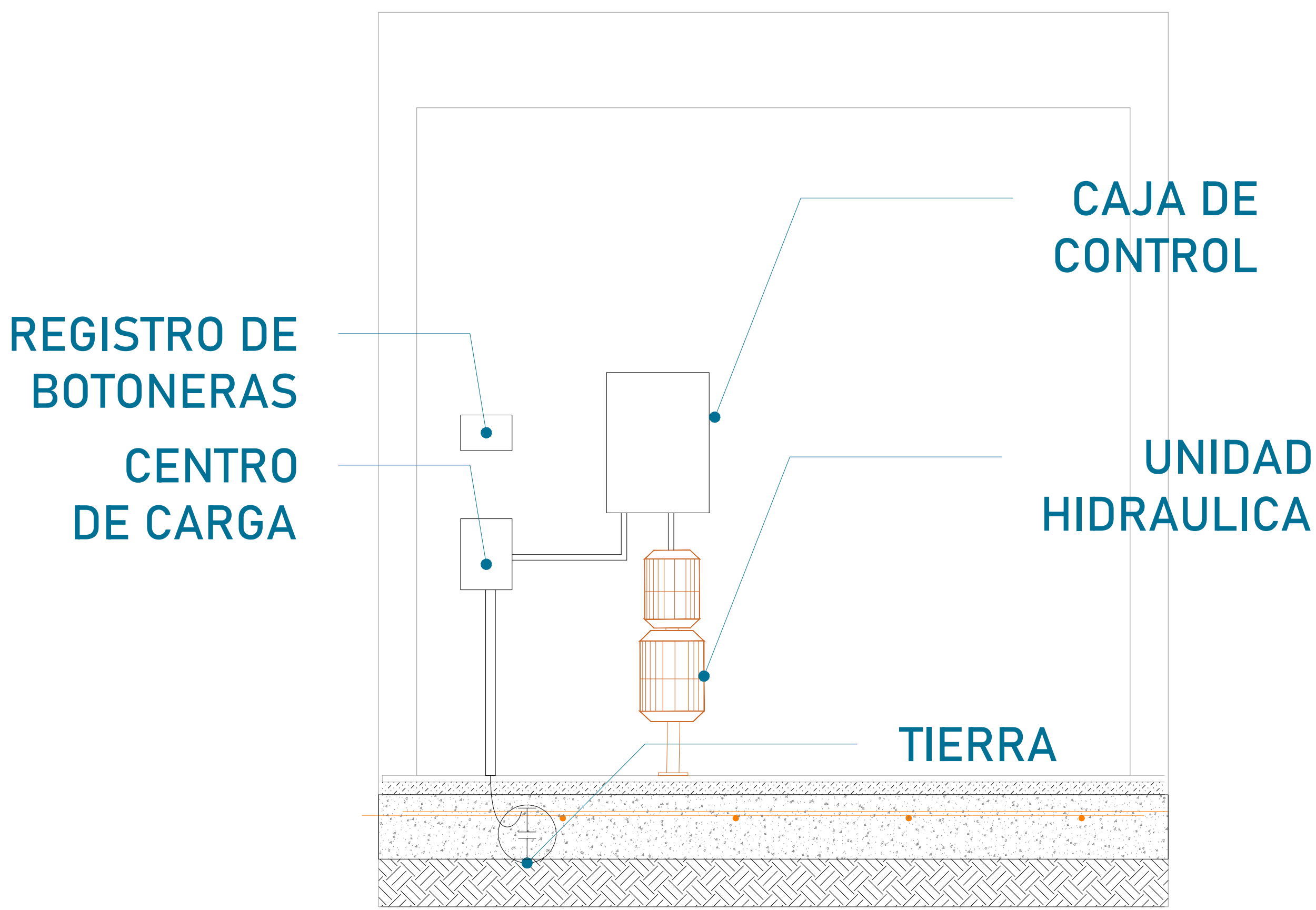

La imagen es solamente ilustrativa.

La Unidad Hidráulica va anclada, por medio de taquetes expansivos punta arpón de $\frac{3}{4}$ " de ancho, por 5" de largo al firme de concreto donde se apoya.

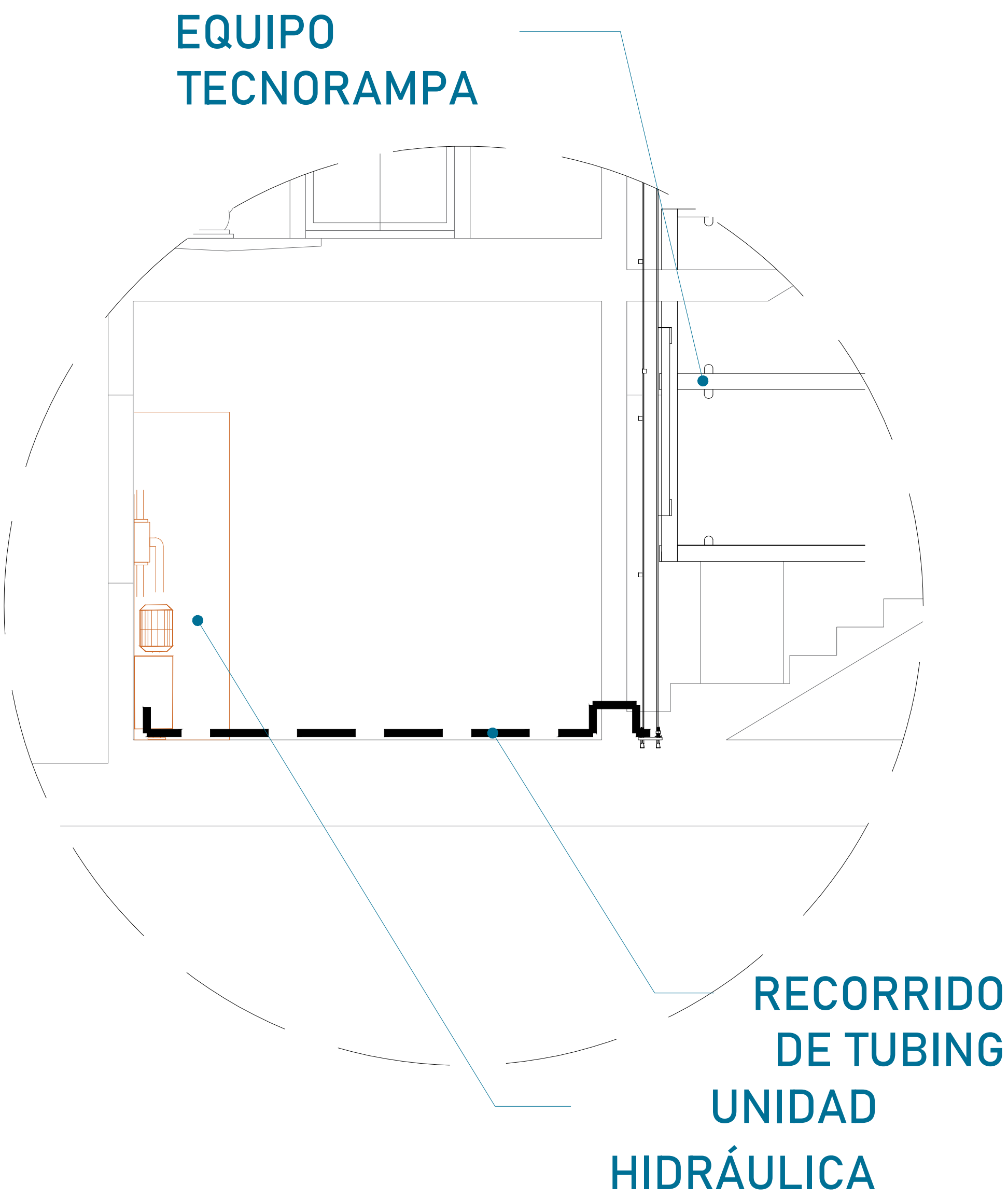
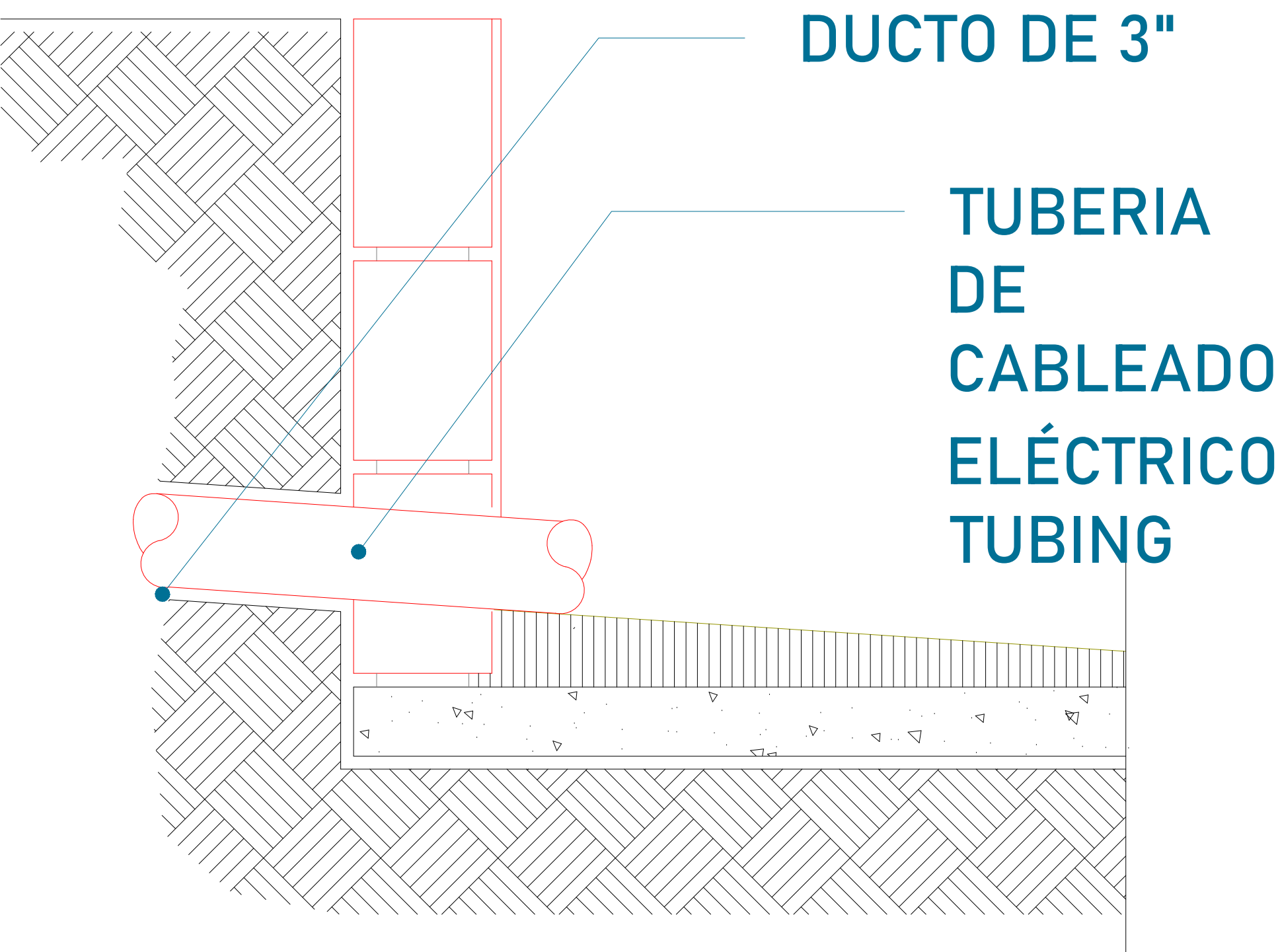

Para la alimentación del equipo se requiere una Unidad Hidráulica, se requiere que este motor este lo mas cerca posible del equipo, por lo tanto se solicita al cliente tener un ducto de 3" para poder pasar ahí el tubing y los cables para la botoneras

PUERTA INTERIOR

El elevador cuenta con una puerta que viaja junta con este. Por tal situación se recomienda la colocación de una protección en cada una de las estaciones. Tomar en cuenta que se tendrá que respetar las dimensiones de la puerta del elevador.

PRECAUCIONES

- No operar el elevador cuando exista fuga de fluido hidráulico.
- Respetar las indicaciones sin sobrepasar su capacidad de peso 400kg.
- No operar el equipo, sin antes haber sido entregado por un personal asignado de la empresa Tecnorampa.
- No utilizar el elevador en casos de incendio.
- No operar el elevador en caso de que los cables de acero se encuentren deshilados.

REQUISITOS DE INSTALACIÓN

- 1.- El foso estará en óptimas condiciones
 - a) No encharcamientos
 - b) No objetos ni materiales dentro
 - c) Acceso libre al area de instalación
- 2.- Se necesita energía a 220V, para conectar una maquina de soldar a 2 fases, capacidad de consumo de 60 Amp
*En dado caso de no contar con la alimentación, contacte a su vendedor para dar solución.
- 3.- La obra civil (foso y refuerzos) debera estar lista en la fecha programada de su instalación.
- 4.- Considerar el espacio de accesos y vanos en sitio para el acceso del equipo al lugar de su instalación

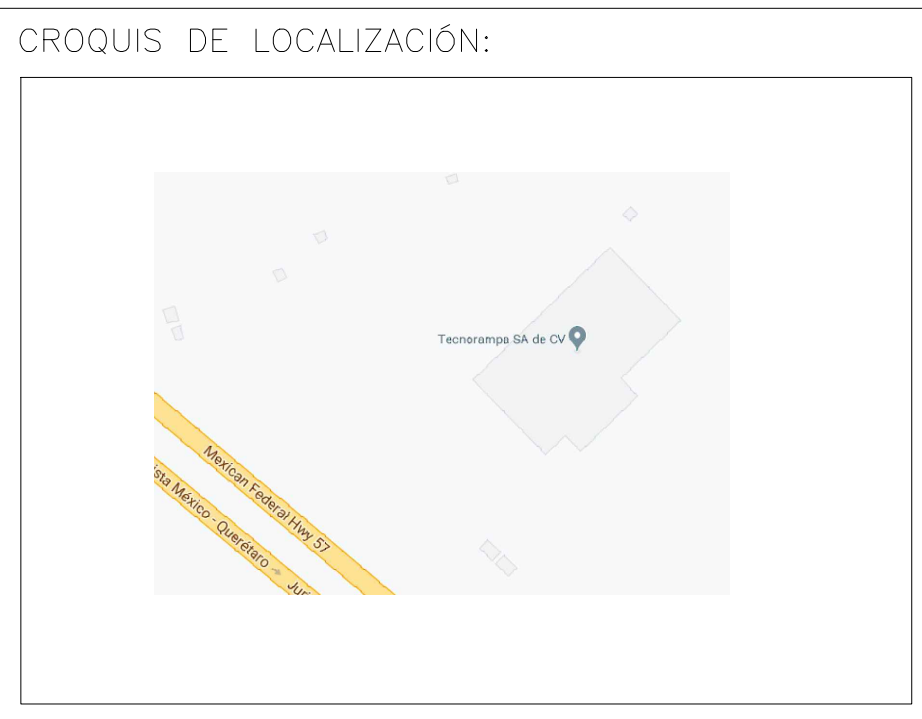

UBICACION
Carretera Federal México-Querétaro



NOTAS GENERALES

TABLA DE MODIFICACIONES:			
NO.	FECHA	FECHA	
0	LIBERACIÓN DE GUÍA MECÁNICA	24/10/2023	
1	CAMBIO UNIDAD U.H. A 3HP	21/11/2023	
2	SE REDUCE ANCHO DE NICHOS	22/11/2023	

EMPRESA:	TecnoRampa <small>EMPRESA DE TRANSMISIÓN Y SERVICIOS</small>		
RAZÓN SOCIAL:	MARIA DEL SOCORRO HERNÁNDEZ PEREZ		
VOBO:	VENDEDOR:	LIC. LUIS FRANCISCO VILLA E.	
	FECHA:	24/10/2023	
PLANO:	ELEVADOR:	DISC. MEDIA	
DUCTO Y ESPECIFICACIONES	CLAVE:	A-6	