

NOMBRE DEL CLIENTE:
CONSTANTINO SOTA CASTRO
 NÚMERO:
16935-27220

TecnoRampa
 Sinergia en tecnología y servicios

CONTENIDO:
TR EVOLUTION (1)
***1/TR/L/3HP/2.10X3.75M**

VENDEDOR A CARGO:
ARQ. KARLA FLORES

RESPONSABLE DE OBRA:

DIRECCIÓN DE INSTALACIÓN:
Calle Doctora Joublanc 18, Col. Tacubaya
Alc. Miguel Hidalgo, CDMX

OBSERVACIONES:

- Por parte del cliente: Alimentación Básica de 220V (2 fases, un neutro y una tierra física) e interruptor termomagnético de 1 x 30Amp libras de consumo por cada equipo, el remite en el equipo es a base de un contacto y clavija de medio giro, el cliente suministrará y decidirá, marca y modelo.



TABLA DE MODIFICACIONES:

NO.	DESCRIPCIÓN	FECHA
0	SEMI-BRADO	22/11/2024

PLANTA ARQUITECTONICA BAJA

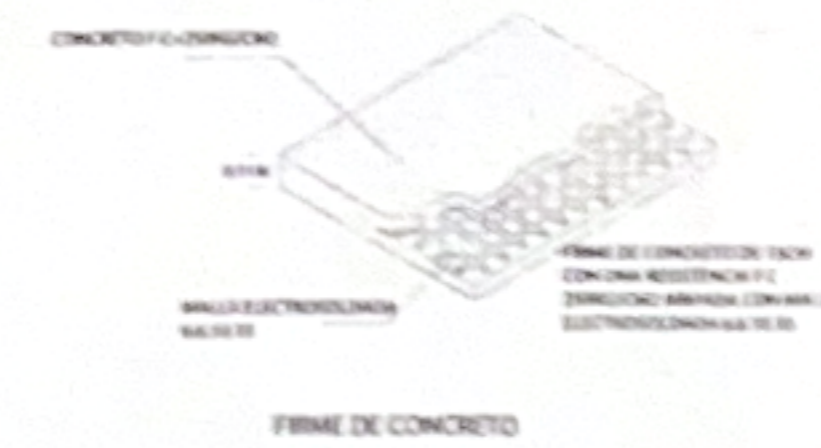
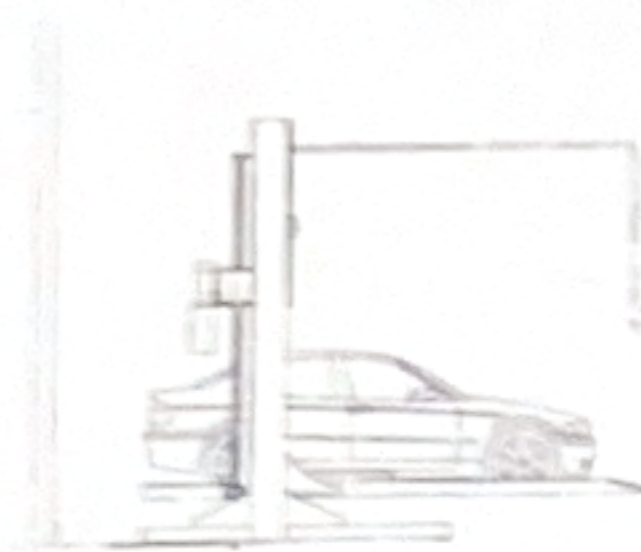
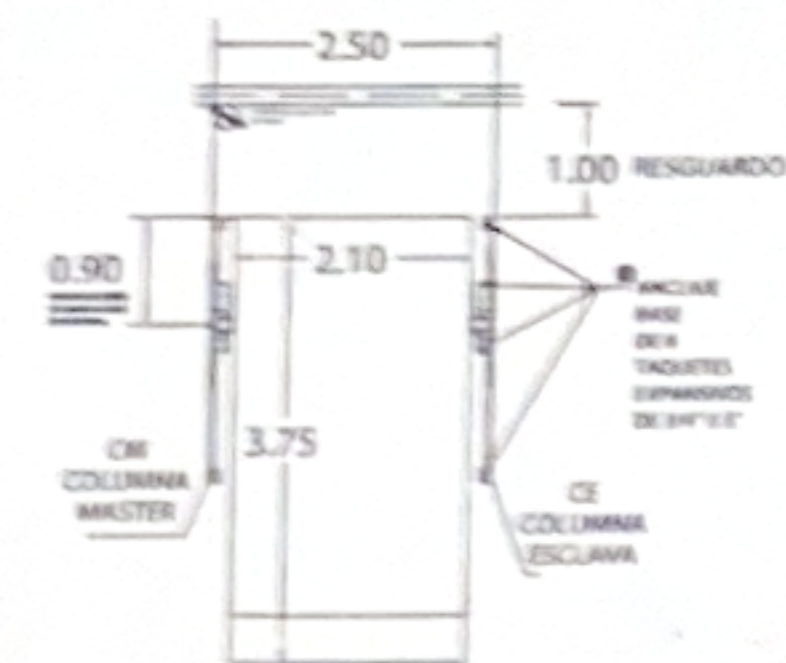

NOTAS:

- 1.- ANCLAJE DE COLUMNAS A BASE DE TAQUETAS EXPANSIVO DE 3/4" x 4 3/4"
- 2.- CANALIZACIÓN CONTACTO Y CLAVIJA DE MEDIO GIRO A PAÑO DE INICIO DE EQUIPO.

OBRA CIVIL PARA EL ANCLAJE DEL EQUIPO

- 3.- FIRME DE CONCRETO DE 15CM CON UNA RESISTENCIA F'c 2500KG/CM2 ARMADA CON MALLA ELECTROSOLDADA DE 6.6X0.10

DESCRIPCIÓN DE UNIDAD HIDRÁULICA

ALIMENTACIÓN	220 VCA
NÚMERO DE FASES	2
AMPERS DE CONSUMO	16
WATTS DE CONSUMO	2.2 KW
TIPO DE ACEITE	ISO 68

EQUIPO	DIMENSIONES	COLOR	U.H.	CARGA	DISTANCIA DE RESGUARDO	ALTURA DE LEVIANTE	NO. DE EQUIPOS	
T REVOLUTION LIBRE	2.10 m x 3.75 m	COLUMNALES GRIS PLATAFORMA GRIS	3HP @ 220VAC	7,000 LB	1.00 m	2.10 m	1 (Equipo 1)	
							TOTAL DE RAMPA	1

[Handwritten signature in blue ink]