

**DESCRIPCIÓN**

**W1-** ALIMENTACIÓN MONOFÁSICA A 110 V, CON NEUTRO Y TIERRA FÍSICA, CON BREAK TERMOMAGNETICO DE PROTECCIÓN 1 X 30 AMP LIBRES DE CONSUMO

- BOTONERA SOBREPUESTA
- DISTANCIA ENTRE ELVADOR Y UNIDAD HIDRAULICA 2.00M

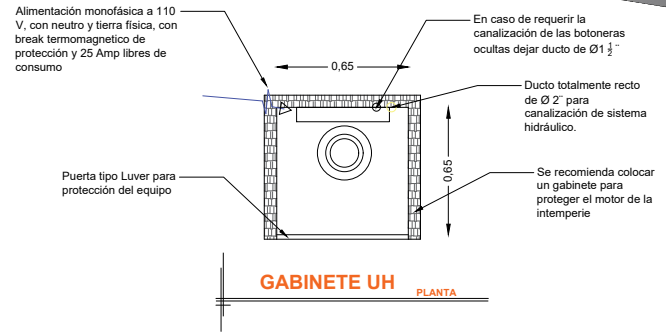
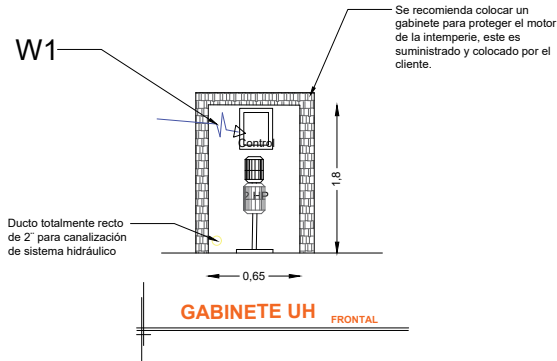

DESCRIPCIÓN DE UNIDAD HIDRAULICA	
ALIMENTACION	110 VCA
NUMERO DE FASES	1
AMPERS DE CONSUMO	18.5000
WATTS DE CONSUMO	1.5 KW
TIPO DE ACEITE	ISO 68

**UNIDAD HIDRAULICA**

**BOTONERAS SOBREPUESTAS**

-EN CASO DE QUE LO REQUIERA, TECNORAMPA PODRÁ REALIZAR LA CANALIZACIÓN DE LA BOTONERAS, PERO QUEDARÁ SOBREPUESTAS AL IGUAL QUE LAS BOTONERAS (PREVIA NOTIFICACIÓN DE QUE SE TENDRÁ QUE HACER).

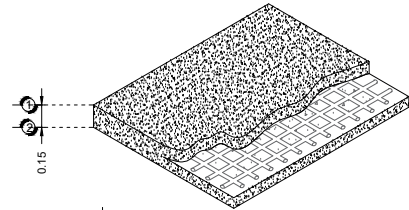

**ARMADO DE FIRME PARA UNIDAD HIDRAULICA**

RAZON SOCIAL: **SALVADOR SANCHEZ DURÁN**

ELEVADOR: **DISCAPACITADOS**

LEVANTAMIENTO: **Arq. Ma. del Carmen Z.**

FIRMA:

N. DE CLIENTE: **17937-7296**

NOMBRE: **Arq. Carolina Sanchez**

TIPO: **MEDIA**

CARGA: **500 KG** UH: **2 HP**

UBICACIÓN: **Lomas de Molino 402, int K01 Lomas del Molino II Molino Residencial Leon Guanajuato**

ELEVACION: **3.06 MTS**

No. DE NIVELES: **2**

TUBERÍA: **GRUESA**

**ELECTROHIDRAULICO**

**GTO-003-L**