

DESCRIPCIÓN

X1- ALTURA 2° ESTACIÓN

X2- ACCESO LATERAL
ACCESO SIN PUERTA:
A1.- 0.90M

X3- ALTURA DE COLUMNAS DEL
EQUIPO

DESCRIPCIÓN DE EQUIPO

X11- CABINA COLOR SILVER METALLIC

X12- ACABADO CRISTAL CLARO

X13- CABINA DESARMADA

X14- COLUMNAS

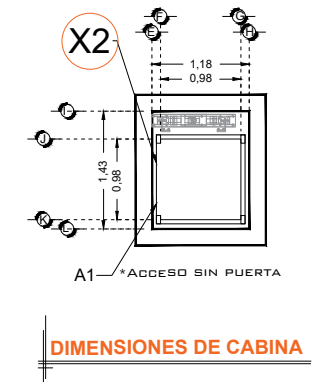
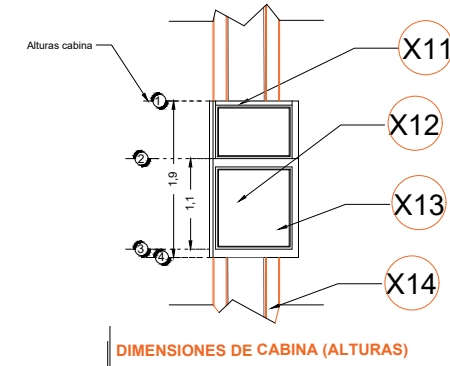
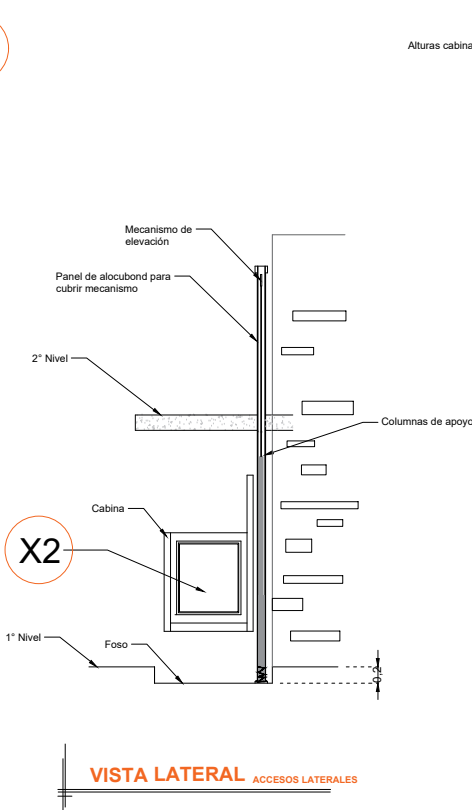
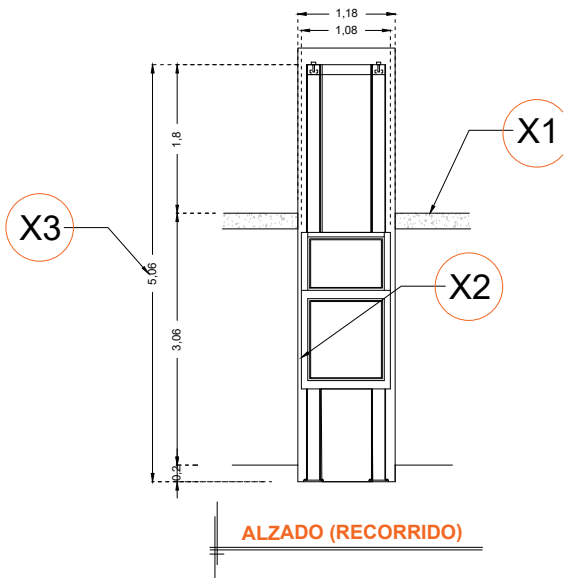

RAZON SOCIAL: **SALVADOR SANCHEZ DURÁN**

ELEVADOR : **DISCAPACITADOS**

LEVANTAMIENTO:
Arq. Ma. del Carmen Z.

FIRMA:

N. DE CLIENTE:
17937-7296

NOMBRE:
Arq. Carolina Sanchez

TIPO: **MEDIA**

CARGA:
500 KG UH : **2 HP**

UBICACIÓN: **Lomas de Molino 402, int K01 Lomas del Molino II Molino Residencial Leon Guanajuato**

ELEVACION: **3.06 MTS**

No. DE NIVELES: **2**

TUBERÍA: **GRUESA**

EQUIPO

GTO-002-L