

**DESCRIPCIÓN**

- X1-** ALTURA 2º ESTACIÓN
- X2-** ACCESO FRONTAL A1.- 1.30M
- X3-** ALTURA DE COLUMNAS DEL EQUIPO

**DESCRIPCIÓN DE EQUIPO**

- X11-** CABINA COLOR SILVER METALLIC
- X12-** CRISTAL CLARO
- X13-** CABINA DESARMADA
- X14-** COLUMNAS EN PARTES (2)

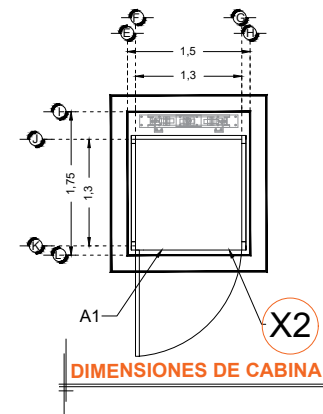
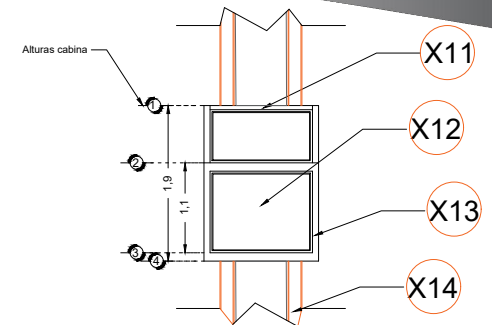
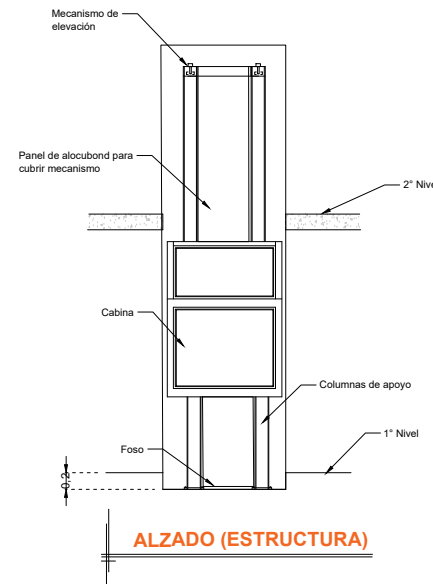
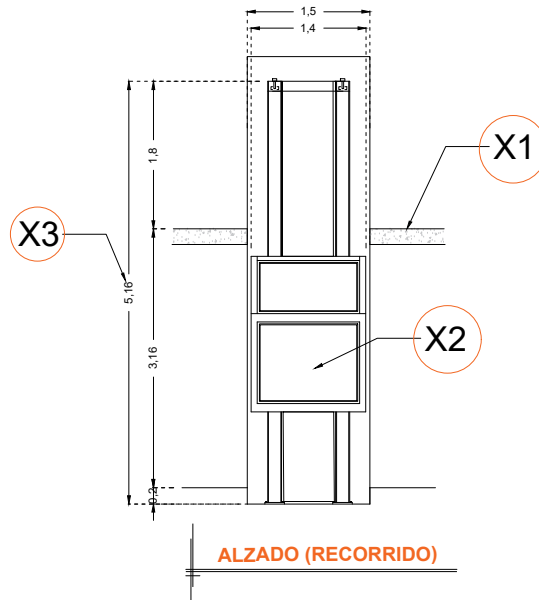

RAZON SOCIAL: **TOY MOTOR S.A. DE C.V.**

N. DE CLIENTE: **17044**

NOMBRE: **Lic. Aldo**

UBICACIÓN: **Av. Emiliano Zapata 508-506  
Bellavista Cuernavaca Morelos**

ELEVADOR : **DISCAPACITADOS**

TIPO: **MEDIA**

ELEVACION: **3.16 MTS**

No. DE NIVELES: **2**

LEVANTAMIENTO:  
**Arq. Ma. del Carmen Z.**

CARGA: **500 KG** UH : **2 HP**

TUBERÍA: **GRUESA**

FIRMA:

**EQUIPO**

**MOR-002-L**